



**WACKER  
NEUSON**  
*all it takes!*



## ST45

### Chargeur sur chenilles compacte

Lever plus haut, charger davantage

La ST45 est une grande machine polyvalente. Le bras chargeur à levage vertical est parfait pour décharger des camions de palettes de pavés ou de pierres et les répartir sur tout le chantier. Le moteur de 74 ch sans système de régénération est facile à entretenir et ne s'interrompt pas au cours de la journée de travail, pour plus de temps utile et une meilleure productivité.

## Points forts

- Des commandes pour tous les opérateurs
- Entretien et post-traitement sans filtre
- Accès entretien large

## Caractéristiques techniques

### Hydraulique

Débit de circuit	83,0 l/min
Débit de circuit max.	120,0 l/min
Pression de secours auxiliaire	241,0 Bar

### Données de performance mécaniques

Seau de la force BreakOut	30.875,0 kN
Boom de la force de rupture	36.475,0 N
Effort maximal de traction à 100% de force effective	49.280,0 N
Vitesse de déplacement 1	10,3 km/h
Vitesse de déplacement 2	15,5 km/h

### Données mécaniques

Longueur totale sans godet	2.985,0 mm
Longueur totale avec godet	3.694,0 mm
Largeur totale sans godet	1.982,0 mm
Hauteur totale jusqu'au sommet du système de protection en cas de retournement	2.113,0 mm
Hauteur du point de pivotement de l'accessoire	3.425,0 mm
Angle de départ	27,0 °
Hauteur maximale du godet	2.739,0 mm

Angle de décharge du godet à la hauteur maximale	44,0 °
Poid de fonctionnement	4.657,0 kg
Hauteur libre	227,0 mm
Dump atteindre la hauteur maximale	969,0 mm

### Moteur à combustion

Refroidissement	Refroidissement liquide
Type de moteur	Moteur diesel
Cylindre	4,0
Cylindrée	3.359,0 CM <sup>3</sup>
Puissance de travail	55,0 kW
Vitesse de régime	2.500,0 1/min
Capacité batterie (valeur nominale)	950,0 Ah
Fabricant du moteur	Kohler

### Consommables

Capacité du réservoir	151,0 l
-----------------------	---------

### Châssis hydraulique

Charge de basculement	4.082,0 kg
Capacité de fonctionnement nominale à 50% de charge de pointe	2.041,0 kg
Capacité de fonctionnement nominale à 35% de charge de pointe	1.429,0 kg

## Dimensions

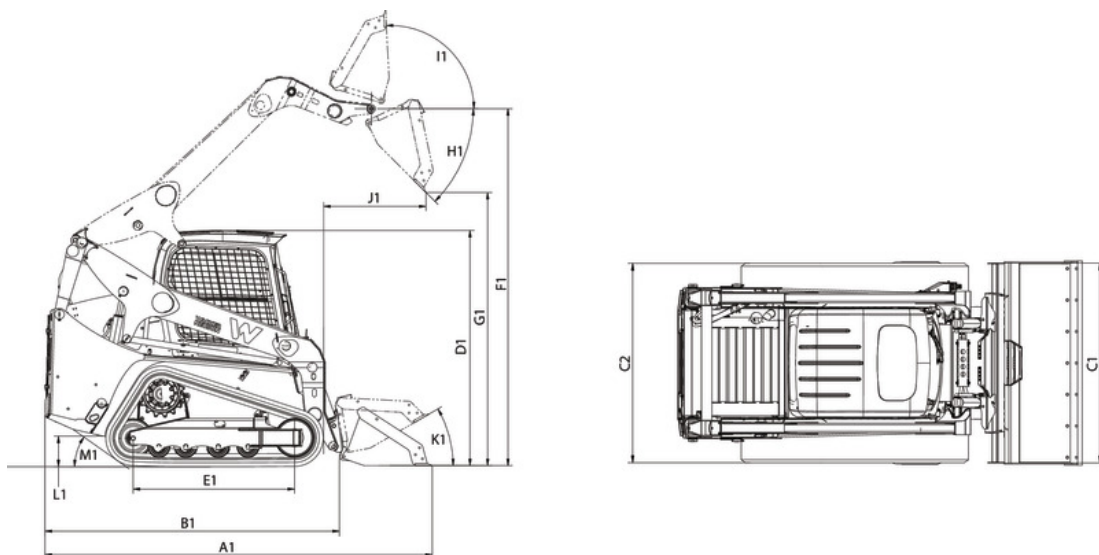

A1	Longueur totale avec godet	3.660 mm
B1	Longueur totale sans godet	2.940 mm
C1	Largeur totale avec godet	2.030 mm
C2	Largeur totale sans godet	1.982 mm
D1	Hauteur totale	2.108 mm
E1	Empattement	1.600 mm
F1	Hauteur de l'axe du godet	3.440 mm
G1	Hauteur de déversement max.	2.720 mm
H1	Angle de déversement	40 °
I1	Recul du godet à la hauteur maximale de course	100 °
J1	Portée de déversement	900 mm
K1	Recul du godet au niveau du sol	30 °
L1	Garde au sol	250 mm
M1	Angle de fuite	30 °