



## 2090 Hjullastare

### Tekniska data

#### ■ Elsystem

Arbetsspänning	12 V
Batteri	100 Ah
Generator	120 A

#### ■ Vikter

Arbetsvikt	3.970 - 4.390 kg
Dragkraft (max.)	3.050 - 3.500 daN
Brytkraft (max.)	4.320 daN
Lyftkapacitet (max.)	3.925 daN
Tipplast med skopa - rak maskin, laddningsram horisontell	3.230 - 3.710 kg
Tipplast med skopa - svängd maskin, laddningsram horisontell	2.820 - 3.260 kg
Tipplast med skopa - Rak maskin, lyftanordning i det nedre läget	4.890 - 5.620 kg
Tipplast med skopa - Svängd maskin, lyftanordning i det nedre läget	4.300 - 4.920 kg
Tipplast med pallgaffel - rak maskin, laddningsram horisontell	2.660 - 3.060 kg
Tipplast med pallgaffel - svängd maskin, laddningsram horisontell	2.330 - 2.690 kg
Tipplast med pallgaffel - rak maskin, transportställning	3.180 - 3.660 kg
Tipplast med pallgaffel - svängd maskin, transportställning	2.810 - 3.210 kg

#### ■ Förarhytt

Förarhytt	Förarhytt
-----------	-----------

#### ■ Volymer

Drivmedeltankens volym	80 l
Hydrauloljetankens volym	32 l

#### ■ Drivsystem

Drivningssätt	ecDrive (Electronic Controlled Drive)
Drivning	Hydrostatisk genom fördelningsväxellåda och kardanaxel
Körlägen	2

Axel	PA 1200
Standard hastighet	0-20 km/h
Körhastighet Tillval 1	0-30 km/h
Körhastighet Tillval 2	0-40 km/h
Driftsbroms	Trumbromsar (som tillval: Lamellbroms)
Parkeringsbroms	Trumbromsar (som tillval: Lamellbroms)
Differentiallås	100% framaxel + bakaxel

#### ■ Hydraulsystem

Arbetsstryck, körsystemets hydraulsystem (max.)	500 bar
Flöde, arbetssystemets hydraulsystem (max.)	85 l/min
Arbetsstryck, arbetssystemets hydraulsystem (max.)	235 bar

#### ■ Kinematik

Kinematik, typ	PZ
Lyftcylinder	2
Tippcylinder	1
Snabbväxlingsystem	hydraulisk

#### ■ Styrning

Styrningstyp	Hydraulisk midjestyrning
Styrcylinder	1
Pendelvinkel	± 10 Grad

#### ■ Karakteristiska bullervärden

Genomsnittlig bullerexponering LwA (förarhytt)	99,4 dB(A)
Garanterad bullerexponering LwA (förarhytt)	101 dB(A)
Angivet ljudtryck LpA (Förarhytt)	70 dB(A)

#### ■ Motordata, Standard

Motortillverkare	Rehko
Motormodell	KDI 1903 TCR

Cylinder	3
Motoreffekt	50 kW
Motoreffekt	68 PS
vid max. varvtal	2.600 U/min
Vridmoment maximalt	250 Nm

Cylindervolym	1.861 cm <sup>3</sup>
Kylmedelstyp	vatten
Avgaskrav EU steg	V
Avgasefterbehandling	DOC/DPF

# Mått

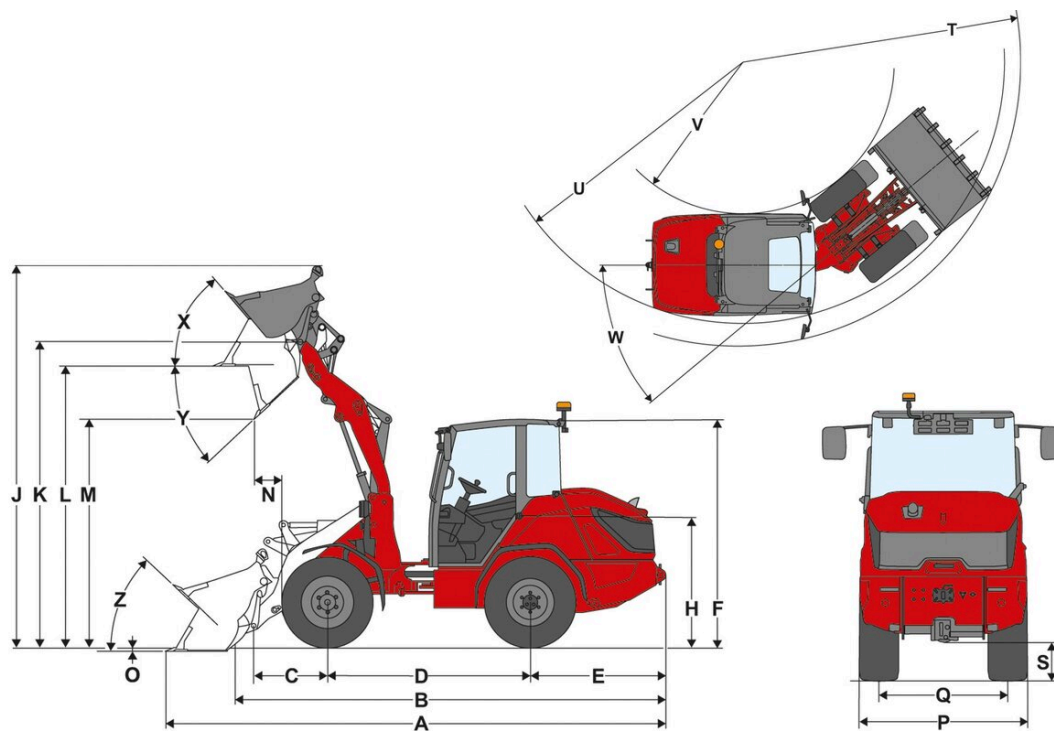

A	Total längd	5.295 mm
B	Total längd utan skopa	4.480 mm
C	Skopvridpunkt (till axelmitt)	785 mm
D	Hjulbas	2.150 mm
E	Bakre överhäng	1.435 mm
F	Höjd med förarhytt	2.485 mm
H	Sitthöjd	1.460 mm
J	Total arbetshöjd	4.065 mm
K	Skopvridpunkt (maximal lyfthöjd)	3.240 mm
L	Lasthöjd	2.980 mm
M	Dumpningshöjd	2.415 mm
N	Räckvidd (hos M)	290 mm
O	Grävdjup	35 mm
P	Total bredd	1.520 mm
Q	Bandbredd	1.160 mm
S	Markfrigång	345 mm
T	Maximal yttre svängradie	4.125 mm
U	Radie vid ytterkant	3.850 mm
V	Innerradie	2.225 mm
W	Svängvinkel	40 °
X	Återtippsvinkel vid maximal lyfthöjd	50 °
Y	Maximal Tippningsvinkel	44 °
Z	Återtippsvinkel på marken	43 °

# Standardutrustning

## Motor

- Rehlko KDI 1903 TCR, 50 kW / 68 PS (DOC/DPF), EU: Steg V

## Styrning

- Hydraulisk midjstyrning
- Styr cylinder: 1

## Förarplats

- Förarhytt med 1 dörr inkl. värme och fläkt
- Generöst med utrymme på alla förarplatser
- Backspegel (vänster och höger)
- Ergonomiskt rymligt insteg
- 7-tums skärm inklusive Jog-Dial-manövrering
- Justerbar rattstång (lutning och höjd)
- Armstöd till höger
- Uppvärmad ruta bak
- 1 kontaktdon: 3-Polig 12 V

## Förarstol

- Tygstol mek. Fjädrad med säkerhetsbälte, vikt-, rygg- och längdjustering

## Belysning

- Belysning enligt StVZO (halogen)
- LED-baklyktor
- LED-arbetsstrålkastare, 2 framme, 2 bak (1 000 lm)

## Drivningar & axlar

- Axel: Planetaxel PA1200
- Drivning: Hydrostatisk fyrhjulsdrift, elektroniskt styrd, ecDrive (Electronic Controlled Drive)
- Kör lägen: Autoläge; ECO-läge (motorvarvtalsreducering när inställd hastighet uppnås)
- Differentialspär: 100 %, elektriskt-hydrauliskt aktiveringsbar fram-och bakaxel
- Hastighet: 20 km/h
- Växellägen: 2 | 10 km/h / 20 km/h
- Färd broms: Trumbroms i framaxeln som verkar på bakaxeln genom kardanaxeln
- Trumbroms - Manövrering via handbromsspak på framaxeln som verkar på bakaxeln genom kardanaxeln

## Däck

- 365/70 R 18 BKT Multimax MP 513 ET20

## Lastsystem

- Lastsystem LS937
- Snabbväxlingsanordning (Weidemann HV/TH - C) hydraulisk
- Kinematik: PZ
- Lyftcylinder: 2
- Tippcylinder: 1
- Tiltindikator
- Flytställning för lyftcylinder

## Hydraulik

- Elektriskt förstyrd styrspak med körriktningssreglage och integrerad knapp för differentialspär
- Tredje Främre elektriskt proportionell styrkrets (Flow-Sharing) via joystick, inkl. kontinuerlig drift
- Reglering av oljemängd i tredje styrkretsen via Jog Dial på displayen
- Tryckavlastning i tredje styrkretsen fram på lastsystemet
- Justering av joystickens karakteristikkurva (lastsystemets känslighet justerbar i 3 steg) via Jog-Dial på displayen
- Hydrauloljekylare

## Övrigt

- Utvändigt batterifrånkopplare - mekanisk frånkoppling
- Bränslepåfyllningshals till höger i körriktningen

## EquipCare (telematik)

- EquipCare 36 månader

# Tillval

## Förräplats & Hytt

- Delad dörr till hytt
- Stol av tyg; luftfjädring; MSG297A/722
- Stol av tyg; luftfjädring; stolvärme; stolsventilation MSG297A/722 Premium
- Armstöd till höger + vänster
- Nackstöd - Förräplats
- Luftkonditioneringsanläggning
- Förberedd för DAB+ radio (antenn, högtalare)
- Radio DAB+ komplett
- 2 kontaktdon: 2xUSB / 3 stift
- Inre panoramaspegel
- Solgardin

## Belysning

- LED-belysning enligt StVZO
- Arbetsstrålkastare LED Performance (2 000 lm) på hyttaket, 4 fram, 2 bak
- Aktiv arbetsbelysning
- Roterande varningslampa med LED (orange); nationella föreskrifter måste följas!

## Tillstånd & Vägtrafik

- Individuellt drifttillstånd < 25 km/h
- Individuellt drifttillstånd > 25 km/h
- Hållare för registrerings skylt fram och bak
- Trekantig varningsskylt; Följ gällande bestämmelser.

## Drivningar & axlar

- Handgas
- Förvärmning: Kylvatten, hydraulolja 115 V, kontaktdon typ B
- Förvärmning: Kylvatten, hydraulolja 230 V, kontaktdon typ E/F
- Förvärmning: Kylvatten, hydraulolja 230 V, kontaktdon typ J (Land: CH)

### Körlägen

- Körlägen Auto / Eco / Redskap
- Körläge Auto / Eco / M-Drive

### Körhastighet

- 30 km/h
- 40 km/h Power Drive
- Proportionell hastighetsbegränsare (krypkörningsreglage)
- Skjuvkraftsbegränsning

### Bromssystem

- Elhydraulisk lamellbroms, fjäderbelastning i framaxeln som verkar på kardanaxeln genom bakaxeln inkl. Hill-hold-funktion

## Däck

- 400/70 R 18 Trelleborg TH400 ET0, Profil AS, bredd 1603 mm, höjd 2506 mm, 20/30/40 km/h
- 425/55 R 17 Alliance 570 ET-15, Profil AS, bredd 1655 mm, höjd 2445 mm, 20/30 km/h
- 440/50 R 17 BKT TracSuper ET-15, Profil RP, bredd 1671 mm, höjd 2436 mm, 20/30 km/h
- 340/80 R 18 Alliance 585 ET15, Profil MPT, bredd 1515 mm, höjd 2501 mm, 20/30/40 km/h
- 405/70 R 18 Alliance 608 ET0, Profil MPT, bredd 1608 mm, höjd 2513 mm, 20/30/40 km/h

## Lastsystem

- Sänkbromsventil (rörbrottsäkring lyft- och tippcylinder)
- Svängningsdämpning för last
- Visning av skopans läge
- Assistanspaket lastsystem (Automatisk skopretur, lyfthöjdsbegränsning, skakningsfunktion, Tilt in Assist)

### Snabbväxelplattor

- Weidemann HV/HT - C - ECS (hydraulisk - easy coupler system)
- Euro (hydraulisk - ISO23206 EURO HV) (inkl. 2x SVK Gr.3)

## Hydraulik

- Shell Panolin S4 HLP Synth46 (biohydraulolja)

## Hydraulik fram

- 3.+ 4. styrkrets Flow Sharing, Manövrering: Med manöverhjul på joysticken
- Trycklös retur fram (1 x koppling Flatface storl.3 och kontaktdon) inkl. läckoljeledning (1 x koppling Flatface storl.2 och kontaktdon)
- Stödhjul fram fjärde styrkretsen (Flatface Gr.2)
- Stödhjul fram tredje styrkretsen (SVK Gr.3)

De visade illustrationerna, utrustningarna och data kan avvika från aktuellt leveransprogrammet i respektive land. Det kan hända att illustrationerna är specialutrustningar till extra kostnad. Ändringar förbehålls.

## Hydraulik bak

- Dubbelverkande hydraulanslutning bak (2x SVK Gr.3), Manövrering: Via knapp (0-1)
- Dubbelverkande hydraulanslutning bak via omkopplingsventil (2x SVK Gr.3), Manövrering: Med brytare (0 - 1) + tredje styrkrets
- Dubbelverkande hydraulanslutning bak (2x SVK Gr.3) + dubbelverkande via omkopplingsventil (2x SVK Gr.3)
- Trycklös retur bak (1 x SVK Gr.3, kontaktdon) inkl. läckolejledning (1 x Flatface Gr.2, kontaktdon)

## Elanslutningar fram

- Kontaktdon fram 13-poligt, programmeringsbar funktion; E1/E2; belysning, Manövrering: Med två knappar på styrspaken

## Elanslutningar bak

- Uttag bak 3-poligt, Betjäning: via brytare; första funktion låsning, andra funktion låsning
- Kontaktdon bak, 7 stift, för belysning på redskap bak

## EI

### Batterifrånskiljare

- Batterifrånkopplare förarplats - reläfrånskiljande
- Batterifrånkopplare 2 kopplingskretsar (Skilja från elsystemet och generatoren via 2 kopplingsvägar från batteriet)

## Säkerhetstillval

- Backvarnare (akustisk)
- Miljöövervakning bak
- Övervakning av säkerhetsbälte
- Backkamera
- Körspår tändningsnyckel, Manövrering: med kodad startnyckel

## Speciallackering

- Speciallackering RAL enfärgad - i stället för Weidemann röd
- Speciallackering RAL flerfärgad

## Övrigt

- Ballastvikt bottenplatta 200 kg
- Verktygslåda inkl. verktygssats
- Kombinationsficka (varningstriangel/förbandslåda)
- Helautomatisk centralsmörjning

### Garantieförlängning

- Economy 24 månader (2500 h)
- Economy 36 månader (3000 h)
- Economy 48 månader (3500 h)
- Economy 60 månader (4000 h)
- Premium 24 månader (3000 h)
- Premium 36 månader (4000 h)
- Premium 48 månader (5000 h)
- Premium 60 månader (6000 h)

## Släpvagns- och bärgningsanordningar

- Anordning för släp 38 mm, automatisk
- Växlingskoppling för släp (Inte tillåten för drag släpvagn)