



3080T Teleskopradlader

Technische Daten

■ Motordaten Standard

Motorhersteller	Deutz
Motortyp	TCD 2.9 L4 S5
Zylinder	4
Motorleistung	55,4 kW
Motorleistung	75 PS
bei max. Drehzahl	2.300 U/min
Hubraum	2.900 cm ³
Kühlmitteltyp	Wasser/Ladeluft
Abgasnormstufe	V
Abgasnachbehandlung	DOC/DPF

■ Elektrische Anlage

Betriebsspannung	12 V
Batterie	100 Ah
Lichtmaschine	85 A

■ Gewichte

Betriebsgewicht	5.400 kg
Kipplast mit Schaufel - Maschine gerade, Hubgerüst horizontal	2.815 kg
Kipplast mit Schaufel - Maschine geknickt, Hubgerüst horizontal	2.411 kg
Kipplast mit Schaufel - Maschine gerade (ausgefahren)	1.554 kg
Kipplast mit Schaufel - Maschine geknickt (ausgefahren)	1.300 kg
Kipplast mit Palettengabel - Maschine gerade, Hubgerüst horizontal	2.570 kg
Kipplast mit Palettengabel - Maschine geknickt, Hubgerüst horizontal	2.207 kg
Kipplast mit Palettengabel - Maschine gerade (ausgefahren)	1.509 kg
Kipplast mit Palettengabel - Maschine geknickt (ausgefahren)	1.262 kg

■ Fahrerstand

Fahrerstand	Kabine
-------------	--------

■ Füllmengen

Tankinhalt Kraftstoff	82 l
-----------------------	------

Tankinhalt Hydrauliköl	66 l
------------------------	------

■ Antrieb

Antriebsart	hydrostatisch
Fahrtrieb	Gelenkwelle
Fahrstufen	2
Achse	PA 1400 (PA 1422)
Fahrgeschwindigkeit Standard	0-20 km/h
Fahrgeschwindigkeit Option 1	0-30 km/h
Betriebsbremse	Hydrostatischer Fahrtrieb auf alle 4 Räder wirkend (verschleißfrei) Betriebs- und Feststellbremse im Antriebsstrang auf alle 4 Räder wirkend
Parkbremse	
Differentialsperre	100% Vorderachse + Hinterachse

■ Hydraulikanlage

Fahrhydraulik Arbeitsdruck (max.)	450 bar
Arbeitshydraulik Fördermenge (max.)	74 (83-103) l/min
Arbeitshydraulik Arbeitsdruck (max.)	235 bar

■ Kinematik

Hubzylinder	1
Kippzylinder	1
Schnellwechselsystem	hydraulisch

■ Lenkung

Lenkungsart	Hydraulische Knick-Pendellenkung
Lenkzylinder	1
Pendelwinkel	±12 Grad

■ Lärmkennwerte

Gemittelter Schallleistungspegel L _{WA} (Kabine)	99,9 dB(A)
Garantierter Schallleistungspegel L _{WA} (Kabine)	101 dB(A)
Angegebener Schalldruckpegel L _{pA} (Kabine)	74 dB(A)

■ Sonstige Informationen

FSD = Fahrerschutzdach	
DPF = Dieselpartikelfilter	

DOC = Dieseloxydationskatalysator
SCR = Selektive katalytische Reduktion

Kipplastberechnung nach ISO 14397

Abmessungen

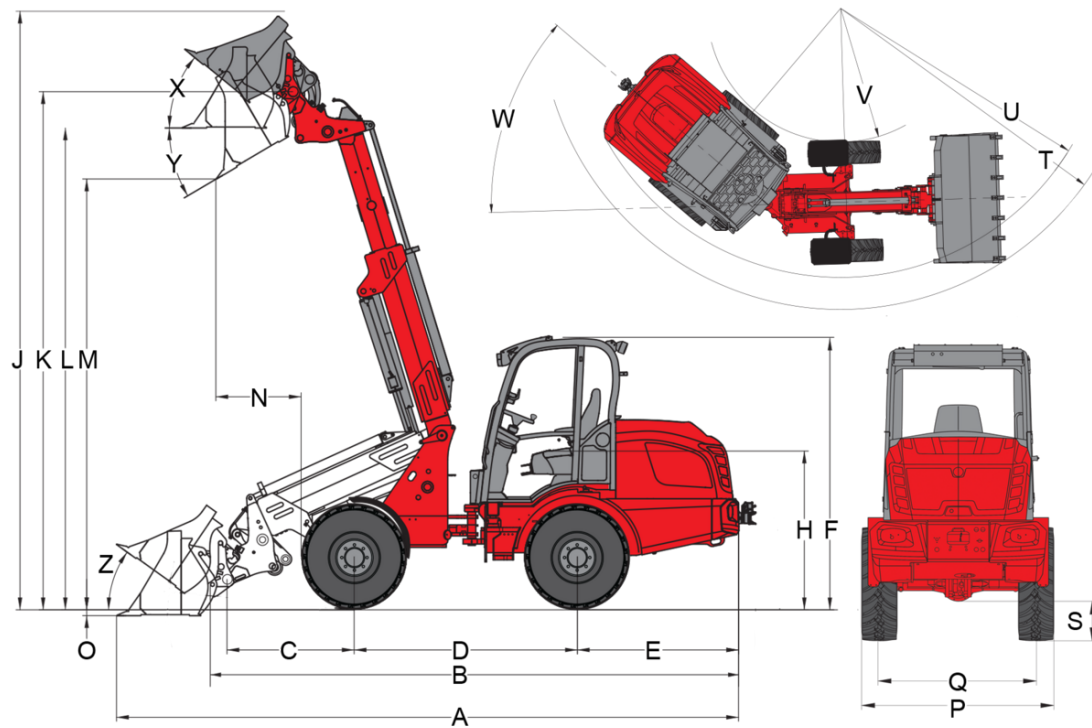

	Teleskoparm (Z-Kinematik) / Achse PA1400	Teleskoparm (Z-Kinematik) / Achse PA1422
	Standardbereifung	12.5/80 - 18 AS ET75
		12.5-20 MPT ET0
A	Gesamtlänge	5.978 mm
B	Gesamtlänge ohne Schaufel	5.172 mm
C	Schaufeldrehpunkt (bis Achsmittle)	1.247 mm
D	Radstand	2.189 mm
E	Hecküberhang	1.531 mm
F	Höhe mit Fahrerschutzdach niedrig	
	Höhe mit Fahrerschutzdach hoch	
	Höhe mit Kabine niedrig	2.458 mm
	Höhe mit Kabine hoch	2.630 mm
	Höhe mit Kabine	
H	Sitzhöhe	1.545 mm
J	Gesamtarbeitshöhe	5.839 mm
K	Schaufeldrehpunkt (max. Hubhöhe)	5.019 mm
L1	Überladehöhe Teleskoparm eingefahren	
L	Überladehöhe Teleskoparm ausgefahren	4.694 mm
	Überladehöhe	
M1	Ausschütthöhe Teleskoparm eingefahren	
M	Ausschütthöhe	
	Ausschütthöhe Teleskoparm ausgefahren	4.171 mm
		4.198 mm
N	Reichweite (bei M)	705 mm
O	Schürftiefe	83 mm
P	Gesamtbreite	1.558 mm
Q	Spurweite	1.250 mm
S	Bodenfreiheit	330 mm
T	Radius maximal	4.321 mm
U	Radius am Außenrand	3.839 mm
V	Innenradius	2.052 mm
W	Knickwinkel	42 °
X	Rückrollwinkel bei max. Hubhöhe	40 °
Y	Auskippwinkel	36 °
Z	Rückrollwinkel am Boden	36 °

Die gezeigten Abbildungen, Ausstattungen und Daten können vom aktuellen Lieferprogramm Ihres Landes abweichen. Abgebildet sind unter Umständen aufpreispflichtige Sonderausstattungen. Änderungen vorbehalten.

Serienausstattung

Motor

- Deutz TCD 2.9 L4 S5, {55.4 kW (75,3 PS)}{55.4 kW (74.3 HP)}, Stufe V

Bereifung

Achse PA1400, 6-Loch:

- 12.5 / 80 - 18 BKT AS 504 ET75, Profil AS, Breite {1580 mm}{62.11 in}

Achse PA1422, 8-Loch:

- 12.5 - 20 BKT MP 567 ETO, Profil MPT, Breite {1750 mm}{68.9 in}

Lenkung

- Hydraulische Knick-Pendellenkung, Pendelwinkel $\pm 12^\circ$
- Lenkzylinder: 1

Antrieb & Achsen

- Achse: Planetenachse PA1400
- Antrieb: Hydrostatischer Allradantrieb
- Differentialsperre: 100 %, elektrisch-hydraulisch zuschaltbar an Vorder- und Hinterachse
- Geschwindigkeit: {20 km/h (Optional 30 km/h)}{12.4 mph (Optional 18.6 mph)}
- Fahrstufen: 2 | {7 km/h / 20 km/h}{4.4 mph / 12.4 mph}
- Betriebsbremse: Hydrostatischer Fahrtrieb auf alle 4 Räder wirkend (verschleißfrei)
- Parkbremse: Zentrale Betriebs- und Feststellbremse im Antriebsstrang auf alle 4 Räder wirkend

Hydraulik

- Hydraulisch vorgesteuerter Joystick mit Fahrtrichtungsschalter und integriertem Taster für Differentialsperre und proportionaler Teleskopfunktion
- 3. Steuerkreis vorne elektrisch proportional parallel über Joystick, inkl. Doppelpaste
- Hydraulikölkühler
- Druckloser Rücklauf vorne

Fahrerstand

- Komfortkabine mit Heizung und Lüftung, seitlich kippbar, ROPS / FOPS geprüft
- Großzügiges Platzangebot
- Ergonomisch großzügiger Einstieg
- Verstellbares Lenkrad (Neigung)

Sonstiges

- Selbstbergekupplung
- Steckdose vorne 3-polig für doppelte Funktion (1. Funktion tastend, 2. Funktion rastend)

Ladeanlage

- Senkbremsventil (Rohrbruchsicherung Hub- und Kippzylinder)
- Teleskop – Ladeanlage
- Schnellwechseinrichtung (Weidemann) hydraulisch
- Kinematik: Z
- Hubzylinder: 1
- Kippzylinder: 1
- Schwimmstellung für Hubzylinder
- Entlagendämpfung im Teleskopzylinder, beidseitig

Fahrersitz

- Komfortsitz mit Sicherheitsgurt voll gefedert, Gewichts-, Rücken- und Längsverstellung

EquipCare (Telematik)

- EquipCare 36 Monate (inkl. App & Manager)

Anhänge- und Bergevorrichtungen

- Selbstbergekupplung (Nicht für Anhängerbetrieb zugelassen!)

Beleuchtung

- Arbeitsscheinwerfer LED Basic (1000 lm) am Dach, 2 vorne, 2 hinten
- Beleuchtungsanlage nach StVZO

Fahrerstand

- Kabine Komfort 2-türig hoch, inkl. Heizung und Lüftung
- Ablagebox mit Flaschenhalter (links neben Fahrersitz)
- Radiovorbereitung DAB+ (Antenne, Lautsprecher)
- Radio DAB+ komplett
- Klimaanlage
- Schutzgitter Frontscheibe
- Kabinensteckdose 230 V (Anschlussleistung max. 2000 W), (Funktion nur bei angeschlossener Motorvorwärmung am 230V Netz)

Fahrersitz

- Sitz Stoff; Sitzheizung (MSG 85)
- Sitz Stoff; Luftgefedert (MSG 95AL/722)
- Sitz Stoff; Luftgefedert; Sitzheizung (MSG 95AL/732)

Beleuchtung

- Arbeitsscheinwerfer LED Performance (2000 lm) am Dach, 2 vorne, 2 hinten
- Rundumkennleuchte (gelb), (Die nationalen Bestimmungen sind einzuhalten!)

StVZO-Ausrüstung

- Einzelbetriebserlaubnis < {25 km/h}{15.5 mph}
- Einzelbetriebserlaubnis > {25 km/h}{15.5 mph}
- Kennzeichenhalterung

Motor

- Handgas
- Motorvorwärmung (Kühlwasser) + Hydraulikölvorwärmung 230 V

Antrieb & Achsen

- Planetenachse PA1422, hydrostatischer Hochdruck-Allradantrieb, Differentialsperre 100% {20 km/h (Optional 30 km/h)}{12.4 mph (Optional 18.6 mph)}
- {30 km/h}{18.6 mph} (Geschwindigkeitserhöhung)
- Geschwindigkeitsbegrenzer proportional (Langsamfahreinrichtung)
- Schmutzfänger vorne (montiert am Kotflügel)

Bereifung

Achse PA1400, 6-Loch:

- 425 / 55 R 17 Alliance 570 ET45, Profil AS, Breite {1740 mm}{68.5 in}
- 400 / 70 - 20 BKT AS 504 ET0, Profil AS, Breite {1820 mm}{71.65 in}
- 500 / 45 - 20 Alliance 331 ET0, Profil AS, Breite {1900 mm}{74.8 in}
- 15.5 / 55 R 18 Alliance 601 ET60, Profil EM, Breite {1690 mm}{66.54 in}
- 405 / 70 R 18 Alliance 608 ET0, Profil EM, Breite {1820 mm}{71.65 in}
- 405 / 70 R 20 Alliance 608 ET0, Profil EM, Breite {1807 mm}{71.14 in}
- 12.5 - 18 BKT MP 567 ET0, Profil MPT, Breite {1730 mm}{68.11 in}

Achse PA1422, 8-Loch:

- 400 / 70 - 20 BKT AS 504 ET0, Profil AS, Breite {1840 mm}{72.44 in}
- 400 / 70 - 20 BKT AS 504 ET-50, Profil AS, Breite {1930 mm}{75.98 in}
- 500 / 45 - 20 Alliance 331 ET0, Profil AS, Breite {1920 mm}{75.59 in}
- 550 / 45 - 22.5 Alliance 331 ET0, Profil AS, Breite {1990 mm}{78.35 in}
- 550 / 45 - 22.5 Alliance 331 ET-50, Profil AS, Breite {2080 mm}{81.89 in}
- 15.5 / 55 R 18 Alliance 601 ET0, Profil EM, Breite {1780 mm}{70.08 in}
- 405 / 70 R 18 Alliance 608 ET0, Profil EM, Breite {1820 mm}{71.65 in}
- 405 / 70 R 20 Alliance 608 ET0, Profil EM, Breite {1829 mm}{72.01 in}
- 340 / 80 R 18 Alliance Multiuse 550 ET0, Profil Multiuse, Breite {1770 mm}{69.69 in}
- 400 / 70 R 20 Alliance Multiuse 550 ET0, Profil Multiuse, Breite {1800 mm}{70.87 in}
- 400 / 70 R 20 Alliance Multiuse 550 ET-60, Profil Multiuse, Breite {1930 mm}{75.98 in}

Wasserfüllung

- Wasserfüllventile ohne Füllung (Räder vorne)
- Wasserfüllventile ohne Füllung (Räder hinten)
- Wasserfüllventile ohne Füllung (Räder vorne und hinten)
- Wasserfüllventile mit Füllung (Räder vorne)
- Wasserfüllventile mit Füllung (Räder hinten)
- Wasserfüllventile mit Füllung (Räder vorne und hinten)

Ladeanlage

- Ladeschwingendämpfung

Schnellwechsellplatten

- Euro (hydraulisch - ISO23206 EURO HV)
- Kramer hydraulisch
- Volvo TPV hydraulisch
- SMS HV (hydraulisch)

Hydraulik vorne

- Arbeitshydraulik {{(83 l/min)}}{{(21.9 gpm)}} Große Pumpe
- Arbeitshydraulik {{(103 l/min)}}{{(27.2 gpm)}} Große Pumpe
- Hydraulikkupplung SVK BG3
- Umschaltventil vorne am 3. Steuerkreis (3. Steuerkreis mit 4 Kupplungen), (Bedienung: Auswahl über Schalter (0 - 1))
- Schnellkupplung Faster 4-fach - Maschinenseitig
- Schnellkupplung Faster 4-fach - Anbaugeräteseitig
- Hydraulikölkühler zusätzlich

Hydraulik hinten

- Druckloser Rücklauf hinten
- 1x Hydraulikanschluss hinten doppelwirkend über Umschaltventil (zwei Kupplungen SVK Gr.3), (3. Steuerkreis vorne oder hinten), (Bedienung: Über Schalter (0 - 1) in Joystick-Konsole + 3. Steuerkreis)
- 1x Hydraulikanschluss hinten doppelwirkend (zwei Kupplungen SVK Gr.3) inkl. separatem Steuerventil, (Bedienung: Über Schalter (1 - 0 - 2) in Joystick-Konsole)
- 2x Hydraulikanschluss hinten doppelwirkend (vier Kupplungen SVK Gr.3) inkl. separatem Steuerventil, (Anschlüsse können gleichzeitig bedient werden), (Bedienung: 1 DW Anschluss über Schalter (1 - 0 - 2), 1 DW Anschluss über Taster (1 - 0 - 2))

Bio-Hydrauliköl

- Shell Panolin S4 HLP Synth46 (Biohydrauliköl)

Elektroanschlüsse vorne

- Steckdose vorne 3-polig für doppelte Funktion (Bedienung: Über 2 Taster am Joystick; 1. Funktion rastend, 2. Funktion tastend)
- Steckdose vorne 3-polig für doppelte Funktion (Bedienung: Über 2 Taster am Joystick; 1. Funktion tastend, 2. Funktion tastend)
- Steckdose vorne 3-polig für doppelte Funktion (Bedienung: Über 2 Taster am Joystick; 1. Funktion rastend, 2. Funktion rastend)

Elektroanschlüsse hinten

- Steckdose hinten 7-polig für Beleuchtung Heckanbaugeräte
- Steckdose hinten 3-polig (Bedienung: Über Schalter (1 - 0 - 2) in Joystick-Konsole)

Sicherheitsoptionen

- Rückfahrwarneinrichtung (akustisch)
- Wegfahrsperre Zündschlüssel (Bedienung über codierten Zündschlüssel)

Sonstiges

- Batterietrennschalter 2 Schaltkreise (Trennung des Bordnetzes und des Generators über 2 Schaltwege von der Batterie)
- Handhebel fettpresse
- Kombitasche (Warndreieck / Verbandkasten)
- Werkzeugsatz
- Werkzeugbox
- Zentralschmieranlage vollautomatisch

Gewährleistungsverlängerung*

- Economy 24 Monate (2500 h)
- Economy 36 Monate (3000 h)
- Economy 48 Monate (3500 h)
- Economy 60 Monate (4000 h)
- Premium 24 Monate (3000 h)
- Premium 36 Monate (4000 h)
- Premium 48 Monate (5000 h)
- Premium 60 Monate (6000 h)

*Die Angebote zum Thema Gewährleistungsverlängerung in Deutschland werden derzeit überarbeitet – weitere Information erfolgt schnellstmöglich.

Sonderlackierung

- Sonderlackierung RAL einfarbig - anstelle Weidemann rot
- Sonderlackierung RAL mehrfarbig

Anhänge- und Bergevorrichtungen

- Anhängenvorrichtung {38 mm}{1.5 in}, automatisch

Selbstfahrende Arbeitsmaschine mit Anhängerkupplung

- Anhängenvorrichtung {38 mm}{1.5 in}, automatisch

Die gezeigten Abbildungen, Ausstattungen und Daten können vom aktuellen Lieferprogramm Ihres Landes abweichen. Abgebildet sind unter Umständen aufpreispflichtige Sonderausstattungen. Änderungen vorbehalten.