



DW15e

Elektrický kolový dumper

Elektrický kolový dumper s pohonem všech kol

DW15e je první kolový dumper plně elektrický z výroby, a tím nabízí řadu dalších možností používání a nasazení. Maximální efektivitu a uživatelský komfort zajišťují přehledný displej s ukazatelem nabití a dva samostatné motory pro pohon a hydrauliku. Po nabití přes noc může příští pracovní den být použit naplno bez omezení výkonu ve srovnání s tradičními kolovými dumpery. 100% bezemisní provoz šetří stejným způsobem životní prostředí i uživatele. Dlouhé servisní intervaly a bezúdržbový akumulátor dovršují dokonalý poměr mezi cenou, výkonem a náklady.

Hlavní přednosti

- Elektrický jízdní pohon
- Nabíjení v běžné zásuvce 220 V
- Neomezený výkon
- Velmi nízké hlukové emise

Technické údaje

Hydraulika

Pracovní tlak hydrauliky	178,0 BAR
Hydraulické čerpadlo	ZRP
Dopravované množství	17,0 l/min
Objem nádrže	20,0 L

mechanické údaje o výkonu

Počet otáček max.	6.000,0 1/min
Jízdní rychlost	15,0 km/h

mechanické údaje

Délka	3.357,0 mm
Šířka	1.322,0 mm
Výška	3.038,0 mm
Hmotnost	1.950,00 KG
Přípustná celková hmotnost	3.525,0 KG
Užitečná nosnost	1.500,0 KG
Objem korby zarovnaná	650,0 L
Objem korby vrchovatá	800,0 L
Objem korby - voda	420,0 L
Úhel naklonění max.	15,0 °
Zatížení přední nápravy	1.880,0 KG
Zatížení zadní nápravy	1.700,0 KG

Provozní hmotnost (min.-max.)	1.966,0 - 2.025,0 KG
-------------------------------	----------------------

Elektromotor

Typ motoru	Asynchronní motor
Jmenovitý výkon	15,00 kW
Jmenovitý točivý moment	30,0 Nm
Jmenovité napětí	48,0 V
Jmenovité otáčky	2.150,0 1/min

Enviromentální parametry

Zvukový výkon LWA, garantovaný	91,0 dB(A)
--------------------------------	------------

Elektrický systém

Doba nabíjení akumulátoru	8,0 h
Typ baterie	GEL

Podvozek

Poloměr otáčení	3.650,0 mm
Úhel ohybu	33,0 °
Brzda	Parkovací brzda 4R
Hydraulické čerpadlo	Zubové čerpadlo
Pracovní tlak hydrauliky	140,0 BAR
Dopravované množství	10,0 l/min
Řízení	Hydraulika
Pneumatiky	10.00/75-15.3 8PR 106 A8

■ **Přeprava a skladování**

Přepravní hmotnost	1.890,0 KG
--------------------	------------

Rozměry

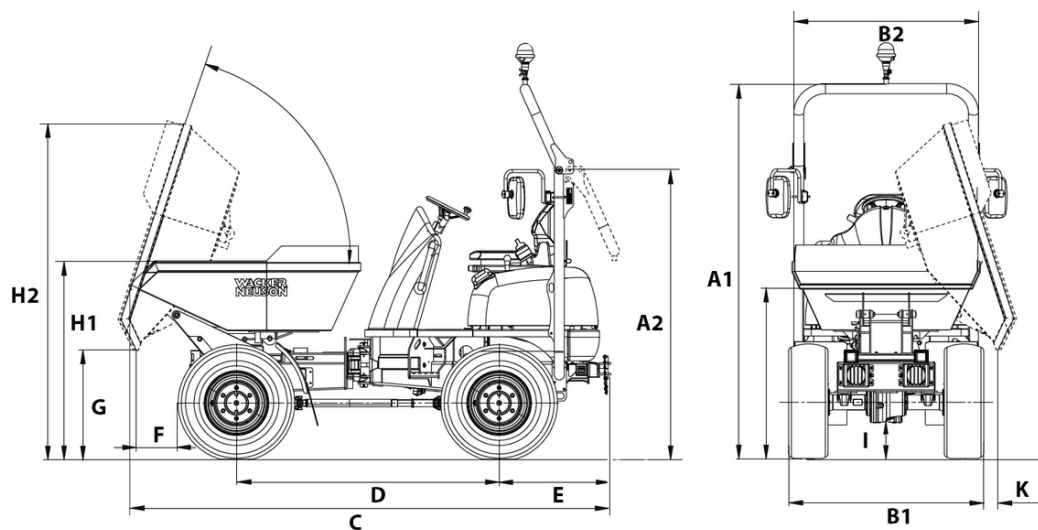

		Korba s vysokým vyklápěním	Hybridní pás
A1	Výška ROPS	2.535 mm	2.535 mm
A2	Výška ROPS je nakloněna	1.956 mm	1.956 mm
B1	Šířka stroje	1.304 mm	1.304 mm
B2	Šířka korby	1.198 mm	1.260 mm
C	Celková délka ROPS	3.300 mm	3.214 mm
	Celková délka ROPS nakloněna	3.357 mm	3.271 mm
D	Rozvor kol	1.755 mm	1.755 mm
E	Přesah zadní části	746 mm	746 mm
F	Výsypná šířka	375 mm	300 mm
G	Výsypná výška max.	445 mm	740 mm
	Výsypná výška max., korba s vysokým vyklápěním zvednutá	1.516 mm	
H1	Výška korby	1.408 mm	1.340 mm
H2	Výška korby nakloněna	1.966 mm	2.276 mm
	Výška korby nakloněna, korba s vysokým vyklápěním zvednutá	3.038 mm	