



4080 Hjullæssere

Tekniske data

■ Motordata standard

Motorproducent	Perkins
Motortype	904J-E36TA
Cylinder	4
Motoreffekt	74,4 kW
Motoreffekt ved maks. omdrejningstal	101,2 hk
Slagvolumen	2.200 o/min
Kølemiddeltype	3.621 cm ³
Emissionsklasse	vand
Efterbehandling af udstødningsgas	V
	DOC/DPF/SCR

■ Elektrisk system

Driftsspænding	12 V
Batteri	135 Ah
Dynamo	85 A

■ Vægt

Driftsvægt	5.900 kg
Tippelast med skovl - maskine lige, mast vandret	3.674 kg
Tippelast med skovl - maskine med knæk, mast vandret	3.031 kg
Tippelast med pallegaffel - maskine lige, mast vandret	3.344 kg
Tippelast med pallegaffel - maskine med knæk, mast vandret	2.791 kg

■ Førerkabine

Førerkabine	Kabine
-------------	--------

■ Fyldmængder

Tankindhold brændstof	105 l
Tankindhold hydraulikolie	95 l
Tankindhold ureaopløsning	19 l

■ Drev

Drevtype	hydrostatisk
Køredrev	kardanaksel

Køretrin	2
Aksel	PA 1422
Kørehastighed standard	0-20 km/h
Kørehastighed option 1	0-30 km/h
Kørehastighed option 2	0-40 km/h
Driftsbremse	Skivebremse (kombineret med parkeringsbremse)
Parkeringsbremse	Drifts- og parkeringsbremse i drivlinjen på alle fire hjul
Differentiallås	100 % foraksel + bagaksel

■ Hydraulikanlæg

Kørehydraulik arbejdstryk (maks.)	455 bar
Arbejdshydraulik transportmængde (maks.)	100 (115-150) l/min
Arbejdshydraulik arbejdsdruk (maks.)	210 bar

■ Kinematik

Kinematik type	Z
Løftecylinder	2
Tipcylinder	1
Hurtigt skifte system	hydraulisk

■ Styring

Styringstype	Hydraulisk knæk-pendulstyring
Styrecylinder	1
Pendulvinkel	±12 grad

■ Støjkarakteristiske værdier

Gennemsnitligt lydeffektniveau L _{WA} (kabine)	101,6 dB(A)
Garanteret lydeffektniveau L _{WA} (kabine)	103 dB(A)
Angivet lydtryksniveau L _{pA} (kabine)	74 dB(A)

■ Andre oplysninger

FSD = førertag
DPF = dieselpartikelfilter
DOC = dieseloxydationskatalysator
SCR = selektiv katalytisk reduktion
Vippelastberegning i henhold til ISO 14397

Dimensioner

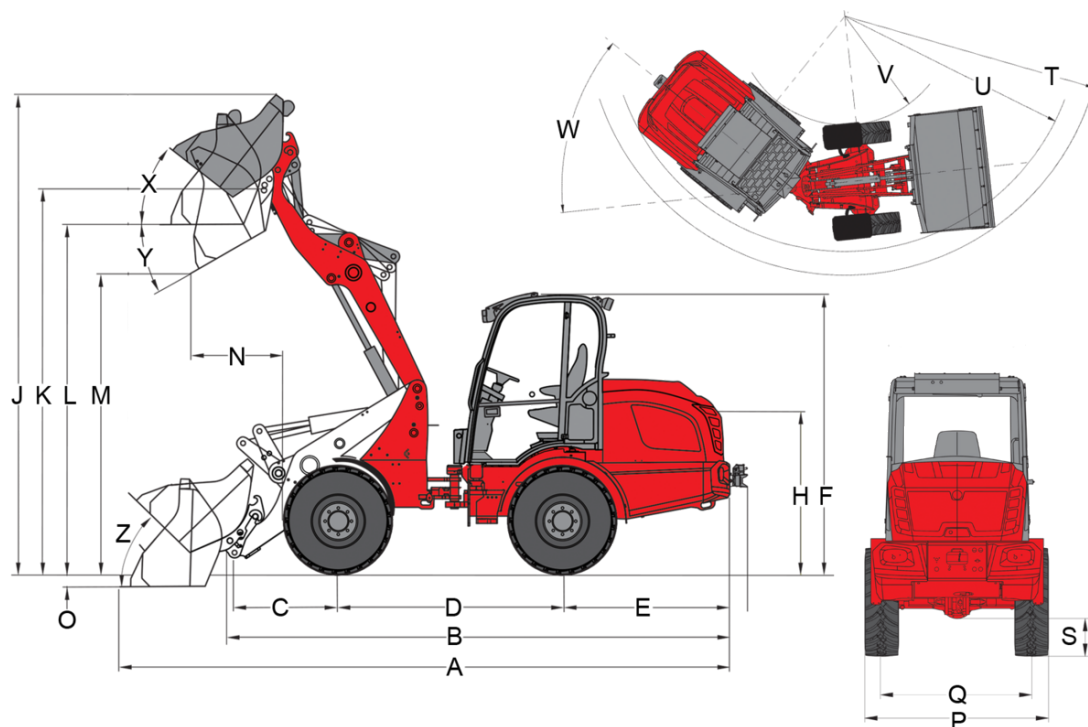

Z-Kinematik (Standard)

	Standardudstyr	12.5-20 MPT ETO
A	Samlet længde	5.800 mm
B	Samlet længde uden skovl	4.790 mm
C	Skovlondrejningspunkt (til akselmidtpunkt)	990 mm
D	Akselafstand	2.150 mm
E	Bagudhæng	1.580 mm
F	Højde med kabine	2.680 mm
H	Sædehøjde	1.560 mm
J	Samlet arbejds højde	4.560 mm
K	Skovlondrejningspunkt (maks. løftehøjde)	3.670 mm
L	Overlæsningshøjde	3.330 mm
M	Tiphøjde	2.860 mm
N	Rækkevidde (ved M)	870 mm
O	Skrabedybde	110 mm
P	Samlet bredde	1.827 mm
Q	Sporvidde	1.422 mm
S	Frihøjde	361 mm
T	Maksimal radius udvendigt	4.055 mm
U	Radius på udvendig kant	3.683 mm
V	Indvendig radius	1.702 mm
W	Knækvinkel	45 °
X	Returrullevinkel ved maks. løftehøjde	38 °
Y	Udtipningsvinkel	28 °
Z	Returrullevinkel på jorden	46 °

Standardudstyr

Motor

- Perkins 904J-E36TA ({74,4 kW / 101,2 PS}{74,4 kW / 99.8 HP})

Dæk

- 12,5 - 20 BKT MP567 MPT ET0, profil MPT, bredde {1750 mm}{68.9 in}

Styring

- Hydraulisk knæk-pendulstyring, pendulvinkel $\pm 12^\circ$
- Styrecylinder: 1

Drev & aksler

- Aksel: Planetaxle PA1422
- Drivkraft: Hydrostatisk firehjulstræk
- Differentialespærre: 100 %, elektrisk-hydraulisk tilkobling på for- og bagaksel
- Hastighed: {20 km/h}{12,4 mph}
- Kørehastigheder: 2 | {7 km/t / 20 km/t}{4,4 mph / 12,4 mph}
- Driftbremse: Hydrostatisk køreindretning, der virker på alle 4 hjul (slidfri)
- Parkeringsbremse: Central drifts- og parkeringsbremse i drivlinjen, der virker på alle 4 hjul

Hydraulik

- Hydraulisch vorgesteuerter Joystick mit Fahrtrichtungsschalter und integriertem Taster für Differentialsperre
- 3. Styrekreds foran elektrisk proportional parallel via joystick, inkl. dobbelt stop
- Justering af oliemængde via jog-dial
- Hydraulikoliekøler

Førerplads

- Komfortkabine med varme og ventilation, vipbar til siden, ROPS/FOPS-testet
- Komfortsæde med sikkerhedssele, fuldt fjedret, vægt-, ryglæns- og længdeindstilling
- Generøs plads
- Ergonomisk generøs indstigning
- Justerbart rat (hældning)

Andet

- Skovlpositionsvisning
- Selvindstillelig kobling

Læssesystem

- Læssesystem LS935
- Hurtigskiftesystem (Weidemann) hydraulisk
- Kinematik: Z
- Løftecylinder: 2
- Tippecylinder: 1
- Flydende position for løftecylinder

EquipCare (telematik)

- EquipCare 36 måneder (inkl. app & Manager)

Belysning

- Arbejdslygter LED Basic (1000 lm) på taget, 2 foran, 2 bagpå
- Belysningsanlæg i henhold til StVZO

Ekstraudstyr

Førerplads

- Opbevaringsrum med flaskeholder (til venstre under førersæde)
- Radioforberedelse DAB+ (antenne, højttaler)
- Radio DAB+ komplet
- Klimaanlæg (Maskinens højde + {30 mm}{1,18 tommer})
- Beskyttelsesgitter forrude
- Kabinestikdåse 230 V (tilslutningskapacitet maks. 2000 W), (funktion kun ved tilsluttet motorforvarmer ved 230 V-nettilslutning)

De viste illustrationer, udstyret og dataene kan afvige fra det aktuelle leveringsprogram i dit land. Vist er eventuelt ekstraudstyr mod pristillæg. Ret til ændringer forbeholdes.

Førersæde

- Sæde, stof; sædevarme (MSG 85)
- Sæde, stof; luftaffjedring (MSG 95AL/722)
- Sæde, stof; luftaffjedring; sædevarme (MSG 95AL/732)

Belysning

- Arbejdslygter LED Performance (2000 lm) på taget, 2 foran, 2 bagpå
- Rotorblink (gult), (national lovgivning skal overholdes)

Udstyr i henhold til StVZO

- Særlig godkendelseserklæring < 25 km/t
- Særlig godkendelseserklæring > 25 km/t
- Nummerpladeholder

Motor

- Håndgas
- Motorforvarmer (kølevand) + hydraulikolieforvarmer 230 V

Drev & aksler

- 30 km/t (hastighedsforøgelse)
- 40 km/t (hastighedsforøgelse)
- Hastighedsbegrænser proportional (langsommørselanordning)
- Stærkskærm forrest (monteret på skærmen)

Dæk

- 400/70-20 BKT AS 504 ET0, profil AS, bredde {1840 mm}{72,44 tommer}
- 400/70-20 ET-20 BKT AS 504 ET-50, profil AS, bredde {1930 mm}{75,98 tommer}
- 500/45-20 Alliance 331 ET0, profil AS, bredde {1920 mm}{75,59 in}
- 550/45-22,5 Alliance 331 ET0, profil AS, bredde {1990 mm}{78,35 in}
- 550/45-22,5 Alliance 331 ET-50, profil AS, bredde {2080 mm}{81,9 in}
- 600/40-22,5 BKT TR 678 ET-50, profil AS, bredde {2080 mm}{81,9 in}
- 405/70 R 18 EM Alliance 608 ET0, profil EM, bredde {1815 mm}{71,46 in}
- 405/70 R 20 EM Alliance 608 ET0, profil EM, bredde {1829 mm}{72,01 in}
- 340/80 R 18 ET0 Alliance Multiuse 550, profil Multiuse, bredde {1770 mm}{69,69 in}
- 400/70 R 20 ET0 Alliance Multiuse 550, profil Multiuse, bredde {1830 mm}{72,05 in}
- 400/70 R 20 ET-60 Alliance Multiuse 550, profil Multiuse, bredde {1950 mm}{76,77 in}

Vandpåfyldning

- Vandpåfyldningsventil uden påfyldning (forhjul)
- Vandpåfyldningsventil uden påfyldning (baghjul)
- Vandpåfyldningsventil uden påfyldning (for- og baghjul)
- Vandpåfyldningsventil med påfyldning (forhjul)
- Vandpåfyldningsventil med påfyldning (baghjul)
- Vandpåfyldningsventil med påfyldning (for- og baghjul)

Læssesystem

- Læssearmsdæmpning
- Sænkebremseventil (rørbrudssikring på løfte- og tipcylinder)

Hurtigskiftplader

- Euro (hydraulisk - ISO23206 EURO HV)
- SkidSteer (hydraulisk)
- SMS HV (hydraulisk)
- Kramer (hydraulisk)
- Volvo TPV (hydraulisk)

Hydraulik foran

- 3. Styrekreds Flow Sharing {100 l/min}{26,4 gpm} (ladningsanlægget kan betjenes sammen med 3. styrekreds)
- 3. Styrekreds Flow Sharing {115 l/min}{30,4 gpm} (ladningsanlægget kan betjenes sammen med 3. styrekreds)
- 4. Styrekreds Flow Sharing {100 l/min}{26,4 gpm} (ladningsanlægget kan betjenes sammen med 3. styrekreds)
- 4. styrekreds Flow Sharing {115 l/min}{30,4 gpm} (ladesystemet kan betjenes samtidigt)
- 3. styrekreds elektrisk proportional seriel (ladesystemet kan betjenes sammen med 3. styrekreds)
- 4. styrekreds yderligere elektrisk proportional parallel (betjening: via betjeningshjulet til højre på joysticket)
- High Flow Load-Sensing - dobbeltvirkende hydraulik {150 l/min}{39,6 gpm} (maskinens højde +{30 mm}{1,18 in}!)
- Ekstra hydraulikoliekøler
- Trykløs returledning foran (inkl. lækageolieledning)

De viste illustrationer, udstyret og dataene kan afvige fra det aktuelle leveringsprogram i dit land. Vist er eventuelt ekstraudstyr mod prillæg. Ret til ændringer forbeholdes.

Hydraulik bagest

- Trykløs retur bagtil
- 1x hydraulikforbindelse bagtil dobbeltvirkende via omskifterventil (to koblinger SVK Gr.3)
- (3. styrekreds foran eller bagtil) (Betjening: Via kontakt (0 - 1) i joystick-konsol + 3. styrekreds)
- En hydraulikforbindelse bagtil {(51 l/min)}{(13,5 gpm)} dobbeltvirkende (to koblinger SVK GR.3) inkl. separat styreventil (betjening: via kontakt (1 - 0 - 2) i joystick-konsol)
- To hydraulikforbindelser bagtil {(51 l/min)}{(13,5 gpm)} dobbeltvirkende (fire koblinger SVK Gr.3) inkl. separat styreventil (betjening: 1 DW-forbindelse via kontakt (1 - 0 - 2), 1 DW-forbindelse via trykknop (1 - 0 - 2))
- (Tilslutninger kan betjenes samtidigt)

Biohydraulikolie

- Shell Panolin S4 HLP Synth46 (Biohydraulikolie)

Elektriske tilslutninger foran

- Stikdåse foran, 7-polet til belysning af frontmonterede redskaber
- 3-polet stikdåse foran til dobbelt funktion (betjening: Via 2 knapper på joysticket; 1. funktion tastende, 2. funktion låsende)
- 3-polet stikdåse foran til dobbelt funktion (betjening: Via 2 knapper på joysticket; 1. funktion låsende, 2. funktion tastende)
- 3-polet stikdåse foran til dobbelt funktion (betjening: Via 2 knapper på joysticket; 1. funktion tastende, 2. funktion tastende)
- 3-polet stikdåse foran til dobbelt funktion (betjening: Via 2 knapper på joysticket; 1. funktion låsende, 2. funktion låsende)

Elektriske tilslutninger bagest

- 7-polet stikdåse bagest til belysning af bagmonterede redskaber
- Stikdåse bag, 3-benet (Betjening: Via kontakt (1 - 0 - 2) på joystick konsol)

Sikkerhedsudstyr

- Bakalarm (akustisk)
- Startspærre tændingsnøgle (via kodet tændingsnøgle)

Andet

- Batteriafbryder 2 kredse (afbrydelse af ledningsnettet og generatoren via 2 koblingsbaner fra batteriet)
- Manuel smøring
- Kombitaske (advarselstrekant/forbindskasse)
- Værktøjs sæt
- Værktøjskasse
- Fuldautomatisk centralsmøreanlæg
- Kardanaksbeskyttelse

Forlængelse af garantien

- Economy 24 måneder (2500 h)
- Economy 36 måneder (3000 h)
- Economy 48 måneder (3500 h)
- Economy 60 måneder (4000 h)
- Premium 24 måneder (3000 h)
- Premium 36 måneder (4000 h)
- Premium 48 måneder (5000 h)
- Premium 60 måneder (6000 h)

Speciallak

- Speciallakering i RAL-farve (ensfarvet) - i stedet for Weidemann rød
- Speciallakering RAL flere farver

Anhænger- og redningsanordninger

- Anhængerkobling {38 mm}{1,5 tommer}, automatisk
- Anhængerkobling {38 mm}{1,5 tommer}, automatisk, højdejusterbar
- Anhængerkobling kuglehoved K50, højdejusterbar
- Anhængerkobling Auto-Hitch

Selvkørende arbejdsmaskine med anhængerkobling

- Anhængerkobling {38 mm}{1,5 in}, automatisk