



KT407

Teleskoplastare

Kompakt i kombination med prestanda

Med 4,0 tons nyttolast och 7 m staplingshöjd imponerar Kramers teleskoplastare KT407. Snabba och smidiga arbetsväxlingar kan göras tack vare den hydrostatiska växellådan som ger steglös acceleration upp till 40 km/h. Hytten är mycket komfortabel och tack vare reglagens färgkod garanteras säker användning av maskinen.

Förarhyttens höjd: Totalhöjd på endast 2,31 m med standardhytt och standard 24-tumsdäck. Tillval, hytt som är 18 cm högre

Enkel åtkomst till hytten: Enkel in- och utstigning tack vare ett uttag i kabingolvet och ett trappliknande arrangemang av stegen

Fyra sätt att styra: Fyrhjulsstyrning, framaxelstyrning, krabbstyrning och manuell krabbstyrning - rätt typ av styrning för varje applikation

ecospeed växellåda: Acceleration upp till 40 km/h utan att växla

Motorhuvens konstruktion: Optimal sikt på höger sida tack vare den låga motorhuv

Tekniska data

■ Motordata, Standard

Motortillverkare	Deutz
Motoreffekt	100 kW
Motoreffekt	136 PS
vid max. varvtal	2.300 U/min
Cylindervolym	3.621 cm ³
Avgaskrav EU steg	V
Avgasefterbehandling	DOC / DPF / SCR

■ Vikter

Nyttolast (max.)	4.000 kg
Nyttolast vid max. räckvidd	1.500 kg
Nyttolast vid max. stapelhöjd	2.400 kg
Staplingshöjd (max.)	7.000 mm
Nyttolast max. (LSP 500 mm)	4.000 kg
Arbetsvikt	6.810 - 7.850 kg
Brytkraft (max.)	50 kN
Lyftkapacitet (max.)	43 kN

■ Volymer

Drivmedeltankens volym	100 l
Hydrauloljetankens volym	100 l
Ureatankens volym	9,5 l

■ Drivsystem

Standard hastighet	0-30 km/h
Körhastighet Tillval 1	0-20 km/h
Körhastighet Tillval 2	0-40 km/h
Differentiallås	100% inkopplingsbar på framaxeln (Tillval)

■ Hydraulsystem

Flöde, arbetssystemets hydraulsystem (max.)	140 l/min
---	-----------

■ Styrning

Styrutslag maximalt	38 Grad
---------------------	---------

■ Karakteristiska bullervärden

Garanterad bullerexponering LwA (förarhytten)	101 dB(A)
Buller, uppmätt, LwA	99,2 dB(A)
Ljudtryck vid förarplats	72 dB(A)

Mått

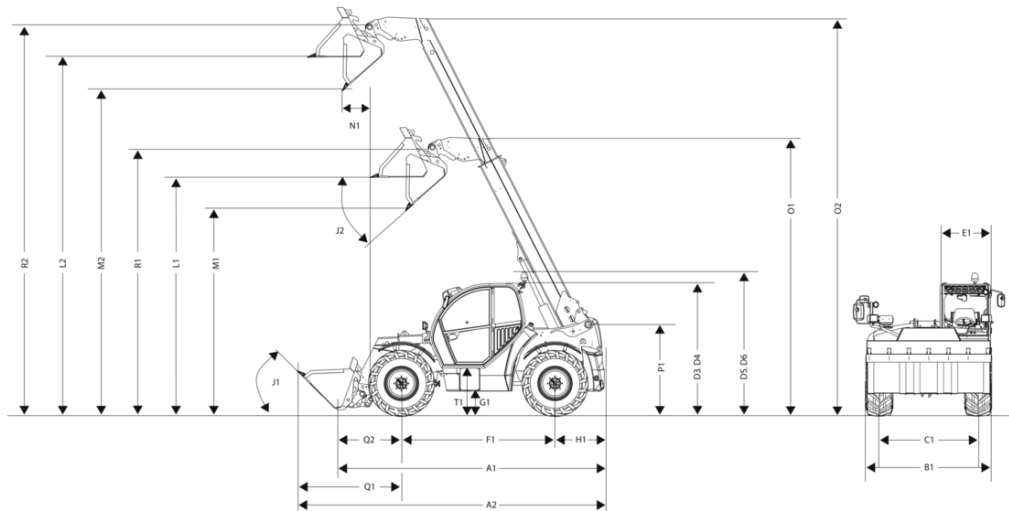

A1	Total längd	4.880 mm
A2	Total längd med skopa	5.600 mm
B1	Total bredd utan skopa	2.285 mm
C1	bak	1.880 mm
D3	Total höjd, låg hytt	2.310 mm
E1	Bredd på förarhytt	990 mm
F1	Hjulbas centrum	2.850 mm
G1	Markfrigång under axel och växellåda, vagningsdjup	415 mm
H1	Avstånd från bakhjulets mitt till bakdelen	740 mm
I1	Bakre färdvinkel (lutningsvinkel)	60 °
J1	Tippningsvinkel	49 °
J2	Tippningsvinkel	41 °
L1	Lasthöjd inkörd	4.520 mm
L2	Lasthöjd utmatad	6.820 mm
M1	Dumpningshöjd inkörd	4.030 mm
M2	Dumpningshöjd utmatad	6.330 mm
N1	Tippavstånd utmatad	110 mm
O1	Teleutdragslängd inkörd	5.255 mm
O2	Teleutdragslängd utmatad	7.820 mm
P1	Total höjd till teleskoparmslagring i ramen	1.600 mm
Q1	Avstånd från framhjulets mitt till skopans framkant	1.920 mm
Q2	Avstånd från framhjulslagrets mitt till snabbväxlingsramen	1.290 mm
R1	Skopvridpunkt inkörd	5.035 mm
R2	Skopvridpunkt utmatad	7.335 mm
S1	Vändradie hjulytterkant	3.840 mm
S2	Vändradie skopans ytterkant	5.000 mm
T1	Påstigningshöjd förarhyttsgolv	720 mm
D4	Total höjd, hög hytt	2.490 mm
D5	Total höjd, låg hytt med varningsblinkers	2.540 mm
D6	Total höjd, hög hytt med varningsblinkers	2.720 mm
K1	Max staplingshöjd	7.000 mm

Standardutrustning

Förarhytt

- ROPS/FOPS-testad, bullerisolerad, vibrationsdämpad komforthytt med 360 graders sikt.
- Vindrutetorkare fram och bak med intervallfunktion fram, automatisk retur av blinkers
- Strömbrytare i dörr för innerbelysning, delad dörr, övre delen kan öppnas 180° och spärras i två lägen
- Uppfällbar bakruta
- Teleskoperbar rattstång med justerbar lutning
- Hängande pedaler och uttagbar matta
- Grammer mekaniskt fjädrad komfortabel förarstol MSG85/721
- Elektronisk styrspak, multifunktion, med integrerad körriktningväljare och teleskoperingsfunktion
- Färgdisplay på 7" som visar alla fordonsfunktioner & Jog Dial
- Färgmärkta reglage för hydraulfunktioner, elsystem, kör-, och säkerhetsfunktioner
- Värme med 3-steps fläkt, sex munstycken och två defrostermunstycken
- Mugghållare, 12V strömuttag, rullgardin
- Arbetsstrålkastare, 1x med lysdioder fram (1000 lm), arbetsstrålkastare 1x med lysdioder bak (1000 lm)
- Belysning enligt tyska trafikbestämmelser
- Manuell batterifrånskiljare

Styr- och arbetshydraulik

- Fyra styrningstyper som standard
- Tredje styrkrets och teleskopfunktion med proportionell styrning
- Konstant funktion tredje styrkrets tillkopplingsbar via vippbrytare
- Oljemängd för den 3: e styrkretsen, alla tillsvalsstyrkretsar inställbara
- Överbelastnings- och förarassistanssystem "Smart Handling" av den andra generationen (skop-, staplings- och manuellt läge)
- Testanslutning för arbetshydraulik och drivsystem

Motor

- Grovmaskig kombinationskylare för motorvatten, hydraulolja och laddluft
- Brett öppningsbar motorhuv, inspektionsslucka för hydraulolja och kylvatten
- Underhållsslucka för enkel rengöring av motorrummet

Färddrivning och axlar

- Steglös, hydrostatisk växellåda med lastberoende, elektronisk transmissionsstyrning

Fordonskonstruktion och kinematik

- Vridstiv stålram av lådprofilstyp
- Teleskoparmen glider på 13 st utifrån inställbara glidelement
- Ändlägesdämpning i teleskop, lyft- och tippcylindrarna

Dokumentation

- Bruksanvisning; servicehäfte

Tillval

Förarplats - Hytt

- Luftdämpad förarstol (MSG95AL/722)
- Luftdämpad förarstol (MSG95AL/722) med stolvärme
- Armstöd på vänster sida
- Luftkonditioneringsanläggning
- Ventilerat förvaringsfack (kylt, om klimatanläggning används)
- Hög hytt med värme för optimerad sik runt om maskinen (+180mm)
- Inre backspegel med fäste för mobil och dubbelt uttag för USB
- Kompakt backspegel på vänster sida
 - Ej med:
 - Elektriskt justerbar yttre backspegel inkl. spegelvärme med avstängningsautomatik
- Förberedd för radio (antenn, högtalare)
- Radioanläggning (radio, antenn, högtalare)
- Övervakningskamera höger fram (med extra bildskärm)
- Backkamera (integrerad bild i displayen)
- Uppvärmningsbara hyttfönster, höger och bak
- Hög hytt med uppvärmningsbara hyttfönster, höger och bak
- Elektriskt justerbar yttre backspegel inkl. spegelvärme med avstängningsautomatik
- Spegel för dragkrok
- Kolfilter för hyttventilation

Belysning

- Roterande varningslampa med lysdioder (gul)
- Arbetsstrålkastare LED (1000 lm), 1 styck extra fram, 1 styck extra bak
- 2 x arbetsstrålkastare med lysdioder (1000 Lumen) på teleskoparmens sida (yttre rör)
- Belysningspaket med lysdioder (1000 Lumen) - (7 extra arbetsstrålkastare - 1x fram, 1x bak, 1x vänster, 2x höger, 2x yttre rör)
- Belysningspaket med lysdioder (2000 Lumen) - (8 x arbetsstrålkastare med lysdioder) - eliminerar standard arbetsstrålkastare
- Extra belysning bak Basic med lysdioder (1000 Lumen)
- Nummerskyttsbelysning inkl. hållare för registrerings skylt fram - (Standard)

Utrustning för vägtrafik

- Godkänd för användning på allmänna vägar - (standard)
- CoC EU-traktor (EU-intyg om överensstämmelse för traktor, (167/2013/EC - klass T1)
 - endast tillsammans med:
 - Uttag för bakmonterade redskap, 7 stift
 - Dessutom måste man välja ett godkänt släpvagnsdrag!
- CoC EU-traktor (EU-intyg om överensstämmelse för traktor, 167/2013/EC - klass T1) + godkänd för användning på allmänna vägar - enbart i Tyskland!
 - endast tillsammans med:
 - Uttag för bakmonterade redskap, 7 stift
 - Dessutom måste man välja ett godkänt släpvagnsdrag!

Motor - Axlar - Färddrivning

- DEUTZ TCD 3.6 S5 100 kW
- Hydrostat 30 km/h
- Hydrostat 20 km/h
- Ecospeed 40 km/h
- Ecospeed 40 km/h inkl. Smart Driving

Däck

- Alliance 405/70-24 A-323 - dragkraftsprofil
- Alliance 460/70R24 A-580 - dragkraftsprofil
- Firestone 460/70 R24 Duraforce Utility - universalprofil
- Mitas 405/70-20 MPT 01 - dragkraftsprofil
- Alliance 500/60-22.5 A-331 - dragkraftsprofil

Snabbväxelplasser & lastsystem

- Laststabilisator (vibrationsdämpare)
- Snabbväxlingsanordning, hydraulisk, system Kramer (Teleskoplastare, "stor")
- Snabbväxlingsanordning, mekanisk, system Manitou
- Snabbväxlingsanordning, hydraulisk, system Manitou
- Snabbväxlingsanordning, hydraulisk, system JCB (Q-fit)
- Snabbväxlingsanordning, hydraulisk, system Volvo TPV
- Snabbväxlingsanordning, hydraulisk, system Matbro
- Snabbväxlingsanordning, hydraulisk, system CAT
 - ej med:
 - Omkopplingsventil fram för tredje styrkrets

Hydraulik

- Dragkrok Auto-Hitch (inkl. hydraulisk styrning) och tippvagnsanslutning
- Tryckavlastning för den tredje styrkretsen
- Omkopplingsventil fram för tredje styrkretsen
- Tippvagnsanslutning
- Automatisk skopretur (SRA) inkl skakfunktion, tippcylinder
- Dubbelverkande styrkrets bak,
 - endast med:
 - Tippvagnsanslutning
- Trycklös retur, på yttre arm, med läckoljeledning
- Hydraulsystem med miljövänlig hydraulolja PANOLIN Synt46
- Tvåstegs multikoppling
 - endast med:
 - Tryckavlastning för den tredje styrkretsen
 - Hydrauliska snabbkopplingar, system Kramer (Teleskoplastare "stor")
- Fyrstegs multikoppling
 - endast med:
 - Tryckavlastning för den tredje styrkretsen
 - Omkopplingsventil fram för tredje styrkretsen
 - Hydrauliska snabbkopplingar, system Kramer (Teleskoplastare "stor")

EI

- Uttag för frontmonterade redskap, 4 stift
- Uttag för redskap, 7 stift, baktill på maskinen

Säkerhetstillval

- Startspärr, integrerad i tändningsnyckeln
- Underredsskydd
 - endast med:
 - Skydd för drivlinan
- Skydd för drivlinan
- Brandsläckare (2 kg)
- Smutsavdragare för teleskoparmen
- Varningsrand röd/vit (enligt DIN 30710)
- Övervakning av oljenivå (hydraulolja)
- Tippcylinderspärr
- Punkteringskydd
- Torrsmord (glidlack) i teleskoparm
- Skyddsgaller för framruta, kan demonteras (ej tillåten för trafik på allmän väg!)
- CESAR DataTag ID - Endast för länder som använder detta system inom sina rättsinstanser, exempelvis Storbritannien

Lackering

- Speciallackering - enfärgad enligt RAL (gråa delar är inte medräknade) *
- Skyddsåtgärder för användning i aggressiva material (salt och gödsel)
 - endast med:
 - Torrsmord (glidlack) i teleskoparm
 - Smutsavdragare för teleskoparmen
 - Skydd för drivlinan
- Skyddsåtgärder för havstransport

* Vi förbehåller oss rätten att vägra utföra lackering i färger som liknar mönsterskyddade färger eller färgkombinationer från andra tillverkare

Övrigt

- Krypkörningsfunktion och handgas
- 100 % differentialspär
- Snabbkoppling
- Automatisk 38 mm släpvagnskrok - fäst i ramen
- Mekanisk 32 mm släpvagnskrok - fäst i ramen
- Justerbart fäste för släpvagnskrok (används när höj- och sänkbar släpvagnsanordning krävs)
- Användning av automatisk 38 mm släpvagnskrok, med höj- och sänkbart fäste
- Användning av släpvagnskrok med kula (K80) för höj- och sänkbart fäste
- Användning av släpvagnskrok med kula (K50) för förlängt höj- och sänkbart fäste
- Användning av Piton-Fix för höj- och sänkbart fäste
- Användning av mekanisk 32 mm släpvagnskrok, med höj- och sänkbart fäste
- Användning av automatisk 32 mm släpvagnskrok, med höj- och sänkbart fäste
- CUNA D3 dragkrok, med höj- och sänkbart fäste
- Hydraulventil för släpvagnsbroms (med 2 rörsystem)
- Undertryck-föravskiljare
- Zyklon förfilter
- Zyklon förfilter Turbo III
- Reverserbar kylfläkt
- Tryckluftsbroms (med 2 rörsystem)
- Fövärmning motor, bränsle, hydraulolja (230V)
- Centralsmörjsystem (aggr. media)
 - endast med:
 - Skyddsåtgärder för användning i aggressiva material (salt och gödsel)
 - Torrsmord (glidlack) i teleskoparm
 - Smutsavdragare för teleskoparmen
- Förberedd för centralsmörjning (smörmedelsledning på teleskoparm)
- Centralsmörjning (helautomatisk)
- EquipCare Dual ID

Garantiförlängning

- Security 24 månader (2000 h)
- Security 36 månader (3000 h)
- Security 48 månader (3000 h)
- Security 48 månader (4000 h)
- Security 48 månader (5000 h)
- Security 60 månader (4000 h)
- Security 60 månader (5000 h)
- Power-Line (24 månader eller 2000 h)
- Power-Line (36 månader eller 3000 h)
- Power-Line (48 månader eller 3000 h)
- Power-Line (48 månader eller 4000 h)
- Power-Line (48 månader eller 5000 h)
- Power-Line (60 månader eller 4000 h)
- Power-Line (60 månader eller 5000 h)
- EquipCare 36 månader (inkl. App & Manager) - (Serie)