



1390 Hoftrac

Tekniska data

■ Motordata, Standard

Motortillverkare	Yanmar
Motormodell	3TNV80FT
Cylinder	3
Motoreffekt	18,4 kW
Motoreffekt	25 PS
vid max. varvtal	2.600 U/min
Cylindervolym	1.226 cm ³
Kylmedelstyp	vatten
Avgaskrav EU steg	V
Avgasefterbehandling	-
Genomsnittlig bullerexponering LwA (Förarskyddstak)	99,3 dB(A)
Garanterad bullerexponering LwA (Förarskyddstak)	101 dB(A)
Angivet ljudtryck LpA (Förarskyddstak)	84 dB(A)
Genomsnittlig bullerexponering LwA (förarhytten)	99,3 dB(A)
Garanterad bullerexponering LwA (förarhytten)	101 dB(A)
Angivet ljudtryck LpA (Förarhytt)	80 dB(A)

■ Motordata Tillval 1

Motortillverkare	Yanmar
Motormodell	3TNV86CHT
Cylinder	3
Motoreffekt	33,3 kW
Motoreffekt	45,3 PS
vid max. varvtal	2.600 U/min
Cylindervolym	1.568 cm ³
Kylmedelstyp	vatten
Avgaskrav EU steg	V
Avgasefterbehandling	DOC/DPF
Genomsnittlig bullerexponering LwA (Förarskyddstak)	98,1 dB(A)
Garanterad bullerexponering LwA (Förarskyddstak)	100 dB(A)

Angivet ljudtryck LpA (Förarskyddstak)	84 dB(A)
Genomsnittlig bullerexponering LwA (förarhytten)	98,1 dB(A)
Garanterad bullerexponering LwA (förarhytten)	100 dB(A)
Angivet ljudtryck LpA (Förarhytt)	80 dB(A)

■ Motordata Tillval 2

Motortillverkare	Yanmar
Motormodell	3TNV86CHT
Cylinder	3
Motoreffekt	40,1 kW
Motoreffekt	54,5 PS
vid max. varvtal	2.600 U/min
Cylindervolym	1.568 cm ³
Kylmedelstyp	vatten
Avgaskrav EU steg	V
Avgasefterbehandling	DOC/DPF
Genomsnittlig bullerexponering LwA (förarhytten)	97,7 dB(A)
Garanterad bullerexponering LwA (förarhytten)	100 dB(A)
Angivet ljudtryck LpA (Förarhytt)	76 dB(A)

■ Elsystem

Arbetsspänning	12 V
Batteri	77 Ah
Generator	80 A

■ Vikter

Arbetsvikt	2.750 - 3.230 kg
Brytkraft (max.)	2.158 - 3.492 daN
Lyftkapacitet (max.)	2.448 - 3.592 daN
Tipplast med skopa - rak maskin, laddningsram horisontell	1.540 - 2.270 kg
Tipplast med skopa - svängd maskin, laddningsram horisontell	1.250 - 1.910 kg
Tipplast med skopa - Rak maskin, lyftanordning i det nedre läget	2.270 - 3.890 kg

Tipplast med skopa - Svängd maskin, lyftanordning i det nedre läget	1.870 - 3.290 kg
Tipplast med pallgaffel - rak maskin, laddningsram horisontell	1.290 - 1.890 kg
Tipplast med pallgaffel - svängd maskin, laddningsram horisontell	1.050 - 1.600 kg
Tipplast med pallgaffel - rak maskin, transportställning	1.510 - 2.340 kg
Tipplast med pallgaffel - svängd maskin, transportställning	1.250 - 1.980 kg

■ Förarhytt

Förarhytt	FSD (eps, förarhytt)
-----------	----------------------

■ Volymer

Drivmedeltankens volym	50 l
Hydrauloljetankens volym	30 l

■ Drivsystem

Drivningssätt	ecDrive (Electronic Controlled Drive)
Drivning	Hydrostatisk genom fördelningsväxellåda och kardanaxel
Körlägen	2
Axel	T94 (PA940)
Standard hastighet	0-20 km/h
Körhastighet Tillval 1	0-30 km/h
Driftsbroms	Lamellbroms i framaxeln som verkar på bakaxeln genom kardanaxeln

Parkeringsbroms	elhydraulisk lamellbroms med fjäderbelastning i framaxeln samt över kardanaxeln till bakaxeln
Differentiallås	100% VA + HA (tillval)

■ Hydraulsystem

Arbetsstryck, körsystemets hydraulsystem (max.)	380 (400-470) bar
Flöde, arbetssystemets hydraulsystem (max.)	41,6 (49,5-84) l/min
Arbetsstryck, arbetssystemets hydraulsystem (max.)	210 bar

■ Kinematik

Kinematik, typ	P (PZ)
Lyftcylinder	2
Tippcylinder	1
Snabbväxlingssystem	hydraulisk

■ Styrning

Styrningstyp	Hydraulisk midjestyning
Styrcylinder	1
Pendelvinkel	± 8 Grad

■ Övrig information

FSD = förarskyddstak
eps = Easy Protection System (fällbart förarskyddstak)
DPF = dieselpartikelfilter
DOC = dieseloxidationskatalysator
Tipplastberäkning enligt ISO 14397

Mått

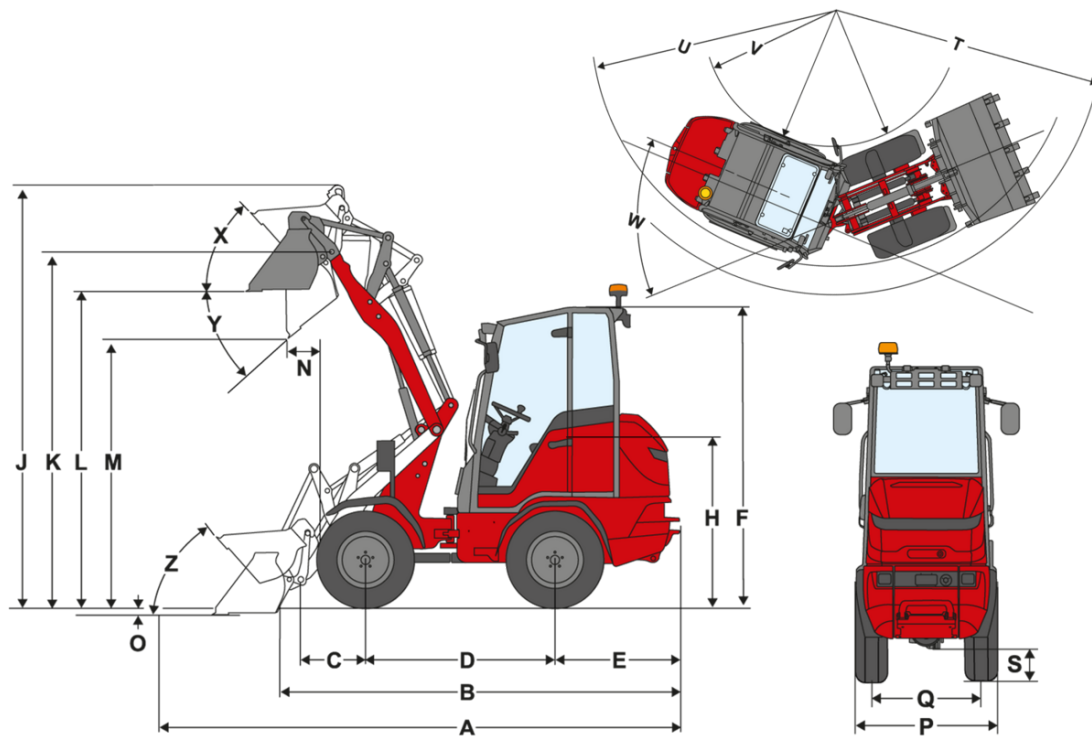

		P-kinematik (standard)	P-kinematik (lång)	PZ-kinematik
	Standardutrustning	10.0/75 - 15.3 AS ET40	10.0/75 - 15.3 AS ET40	10.0/75 - 15.3 AS ET40
A	Total längd	4.470 mm	4.820 mm	4.630 mm
B	Total längd utan skopa	3.570 mm	3.910 mm	3.730 mm
C	Skopvridpunkt (till axelmitt)	603 mm	878 mm	720 mm
D	Hjulbas	1.732 mm	1.732 mm	1.732 mm
E	Bakre överhäng	1.230 mm	1.230 mm	1.230 mm
F	Höjd med fast förarskyddstak	2.320 mm	2.320 mm	2.320 mm
	Höjd med fällbart förarskyddstak (eps)	2.375 mm	2.375 mm	2.375 mm
	Höjd med fällbart förarskyddstak, nedfällt (eps)	1.870 mm	1.870 mm	1.870 mm
	Höjd med förarhytt	2.340 mm	2.340 mm	2.340 mm
H	Sitthöjd	1.330 mm	1.330 mm	1.330 mm
J	Total arbetshöjd	3.660 mm	3.930 mm	3.830 mm
K	Skopvridpunkt (maximal lyfthöjd)	3.004 mm	3.200 mm	3.200 mm
L	Lasthöjd	2.680 mm	2.880 mm	2.880 mm
M	Dumpningshöjd	2.120 mm	2.330 mm	2.380 mm
N	Räckvidd (hos M)		490 mm	400 mm
O	Grävdjup	80 mm	130 mm	127 mm
P	Total bredd	1.124 mm	1.124 mm	1.124 mm
Q	Bandbredd	860 mm	860 mm	860 mm
S	Markfrigång			
T	Maximal radie	3.000 mm	3.150 mm	3.340 mm
U	Radie vid ytterkant	2.710 mm	2.710 mm	2.980 mm
V	Innerradie	1.520 mm	1.520 mm	1.810 mm
W	Svängvinkel	45 °	45 °	40 °
X	Återtippningsvinkel vid maximal lyfthöjd	42 °	65 °	57 °
Y	Tippningsvinkel	43 °	42 °	37 °
Z	Återtippningsvinkel på marken	51 °	56 °	50 °

Standardutrustning

Motor

- Yanmar 3 TNV 80 FT, {18,4 kW / 25 PS}{18,4 kW/24,7 hk}, steg V

Däck

- 10.0/75 - 15.3 BKT AS 504 ET40, Profil AS, bredd {1 124 mm}{44.25 in}, bredd vänt {1 300 mm}{51,18 in}, höjd {2 320 mm}{91,34 in}

Styrning

- Hydraulisk midjstyrning, pendelvinkel: $\pm 8^\circ$
- Styr cylinder: 1

Förarplats

- Förarskyddstak med sidoskydd ROPS/FOPS-godkänt, förarplattformen kan tippas åt sidan
- Generöst med utrymme på samtliga förarplatser
- Ergonomisk generöst insteg
- Justerbar rattstång (lutning och höjd)

Förarstol

- Komfortabel stol med säkerhetsbälte helfjädrad, vikt-, rygg- och längdinställning

Belysning

- Arbetsstrålkastare Basic med lysdioder (1000 lumen) på förarhyttens tak, 2 fram, 1 bak

Drivningar & axlar

- Axel: T94
- Drivning: Hydrostatisk fyrhjulsdrift, elektroniskt styrd, ecDrive (Electronic Controlled Drive)
- Kör lägen: Autoläge; ECO-läge (Minskar motorens varvtal när inställd hastighet är uppnådd)
- Hastighet: {20 km/h}{12,4 mph}
- Kör lägen: 2 {{7 km/h/ 20 km/h}, (tillval 30 km/h)}{(4,4 mph/12,4 mph), (tillval 18,6 mph)}
- Färd broms: Lamellbroms på framaxeln som verkar på bakaxeln genom kardanaxeln
- Parkeringsbroms; Elektro-hydraulisk lamellbroms med fjäderlagring i framaxeln, som verkar på bakaxeln genom kardanaxeln inkl. funktionen Hill-hold

Lastsystem

- Lastsystem LS920: Lyfthöjd ({3 040 mm}{119,69 in})
- Snabbväxlingsanordning (Weidemann HV/HT - C) hydraulisk
- Kinematik: P
- Lyftcylinder: 2
- Tippcylinder: 1
- Flytläge för lyft- och tippcylinder

Hydraulik

- Mekaniskt styrspak med färdriktningsbrytare
- 3. Styrkrets fram via spak med enkelt raster för kontinuerlig drift
- Hydrauloljekylare

Övrigt

- Gjutjärnsballast

EquipCare (telematik)

- EquipCare 36 månader

Tillval

Förarplats

- Fällbart förarskyddstak med eps godkänd ROPS / FOPS
- Hytt med 2 hela dörrar
- Hytt med 2 delade dörrar
- Fram- och bakruta inklusive vindrutetorkare fram och bak
- Luftkonditioneringsanläggning
- Förberedd för radio DAB+ (antenn, högtalare)
- Radio DAB+ komplett

De visade illustrationerna, utrustningarna och data kan avvika från aktuellt leveransprogrammet i respektive land. Det kan hända att illustrationerna är specialutrustningar till extra kostnad. Ändringar förbehålls.

- Solrullgardin

Förrastol

- Stol av konstläder; luftfjädring
- Stol av konstläder; luftfjädring; stolsvärme
- Stol med tygklädsel (standard för förarhytt)
- Stol med tygklädsel; luftfjädring
- Stol med tygklädsel; luftfjädring; stolsvärme

Belysning

- Belysning enligt tyska vägtrafikbestämmelser (bredd: 1036 mm)
- Belysning med lysdioder enligt tyska vägtrafikbestämmelser (bredd: 1176 mm)
- Arbetstrålkastare Performance med lysdioder (2000 lm) på hyttak 2 fram, 2 bak
- Förberedd för roterande lampa
- Roterande varningslampa (gul) med lysdioder, gällande bestämmelser skall följas!
- Roterande varningslampa (gul) med magnetfäste, Gällande bestämmelser skall följas!

Tillstånd & Vägtrafik

- Individuellt typgodkänd < 25 km/h
- Individuellt typgodkänd > 25 km/h
- Registreringsskyltshållare fram och bak

Drivningar & axlar

- Dieselmotor Yanmar 3TNV86 33,3 kW / 45 hkr (användning mellan -15°C och +45°C!)
- Dieselmotor Yanmar 3TNV86 40,1 kW / 55 hkr (användning mellan -15°C och +45°C!)
- Handgas
- Motors förvärmning (kylvatten) + hydrauloljeförvärmning 230 V
- Axel PA940, hydrostatisk fyrhjulsdrift (medelhögt tryck), 20 km/h (30 km/h), (fördelningslåda, kardanaxel, diffspärr 100%)
- Axel PA940, hydrostatisk fyrhjulsdrift (högt tryck), 20 km/h (30 km/h), (fördelningslåda, kardanaxel, diffspärr 100%)
- Dragkraftsbegränsning
- Kör läge Auto / Eco / Redskap
- Kör läge Auto / Eco / M-Drive
- 30 km/h (acceleration)
- Proportionell farthållare (krypkörningsfunktion)

Däck

- 10.0/75-15.3 AS ET80, profil AS, bredd 1044 mm, höjd 2320 mm
- 10.0/75-15.3 AS ET-5, profil AS, bredd 1214 mm, höjd 2320 mm
- 11.5/80-15.3 AS ET40, profil AS, bredd 1150 mm, bredd vänt 1340 mm, höjd 2363,5 mm
- 31x15.50-15 AS ET0, profil AS, bredd 1310 mm, höjd 2315 mm
- 31x15.50-15 AS ET-37, profil AS, bredd 1394 mm, höjd 2330 mm
- 31x15.50-15 AS ET0 Starco, profil AS, bredd 1320 mm, höjd 2320 mm
- 31x15.50-15 AS ET-37 Starco, profil AS, bredd 1394 mm, höjd 2320 mm
- 15.0/55-17 AS ET0, profil AS, bredd 1310 mm, höjd 2375 mm
- 15.0/55-17 AS ET-40, profil AS, bredd 1400 mm, höjd 2375 mm
- 425/55 R 17 AS ET-40 Alliance 570, profil AS, bredd 1445 mm, höjd 2375 mm
- Dubbelmontage 11.5/80-15.3 AS vorne, profil AS, bredd 1780 mm, höjd 2363,5 mm
- 31x15.50-15 EM ET0, profil EM, bredd 1340 mm, höjd 2325 mm
- 31x15.50-15 EM ET-37, profil EM, bredd 1414 mm, höjd 2325 mm
- 12-16.5 EM ET45, profil EM, bredd 1155 mm, bredd vänt 1350 mm, höjd 2340,5 mm
- 425/40 B17 ET0 PR14 Delcora GSP+, profil EM, bredd 1365 mm, höjd 9,0 mm
- 31x15.5-15 BKT TracMaster ET 0, gräsmatteprofil, bredd 1345, höjd 2335 mm
- 31x15.5-15 BKT TracMaster ET-37, gräsmatteprofil, bredd 1418 mm, höjd 2335 mm
- 33x15.5-15 BKT TracMaster ET-37, gräsmatteprofil, bredd 1424 mm, höjd 2362,5 mm
- 10-16.5 Sure Trax ET40 BKT, profil SureTrax, bredd 1128 mm, bredd vänt 1300 mm, höjd 2322,5 mm
- 12-16.5 Sure Trax ET45 BKT, profil SureTrax, bredd 1175 mm, bredd vänt 1370 mm, höjd 2357,5 mm
- 305/70 R16.5 ET0 Multiuse 550, profil Multiuse, bredd 1244 mm, höjd 2346 mm
- 315/55R16 Conti MPT81 ET-30, profil MPT81, bredd 1302mm, höjd 2305 mm
- Vända däck

Lastsystem

- P-kinematik, lyfthöjd (3200 mm)
- PZ-kinematik, lyfthöjd (3200 mm)

Snabbväxlingsplattor

- Weidemann HV/HT - C - ECS (hydraulisk - easy coupler system)
- Euro (hydraulisk - ISO23206 EURO HV) (inkl. två kopplingar SVK storlek 3)

De visade illustrationerna, utrustningarna och data kan avvika från aktuellt leveransprogrammet i respektive land. Det kan hända att illustrationerna är specialutrustningar till extra kostnad. Ändringar förbehålls.

- SkidSteer (hydraulisk - SAEJ2513 SSL HV)
- SMS HV (hydraulisk)
- Kramer HV/WL - C (hydraulisk)
- Sänkbromsventil (rörbrottsäkring lyft- och tippcylinder) inkl. flytläge
- Lastarmsdämpning
- Indikering av skopans läge

Hydraulik

- Shell PANOLIN S4 HLP Synth 46 (biologisk hydraulolja)

Hydraulik fram

- Tredje styrkrets proportionerlig (handhavande: med ratt på styrspaken framsida) inkl. brytare med kontinuerlig funktion, tryckavlastning tredje styrkretsen fram på lastsystemet, justering av oljenivå
- Fjärde styrkrets proportionell, seriell, inkl. brytare med kontinuerlig funktion, tryckavlastning fjärde styrkrets fram på lastsystemet, handhavande med ratt uppe på styrspaken
- Arbetshydraulik (58,5 l/min) stor pump
- High Flow - hydraulsystem enkelverkande (84 l/min.), (två kopplingar 1 x Flatface storlek 4A, hane / 1x Flatface storlek 4A, hona), handhavande: med knapp (0 - 1)
- Trycklös returledning fram (1 x Flatface koppling storlek 3) inkl. läckoljeledning (1 x Flatface koppling storlek 2)
- Faster tvåvägs snabbkoppling - på maskinsidan
- Faster tvåvägs snabbkoppling - på maskinsidan + på redskapssidan
- 2 x Faster tvåvägs snabbkoppling - på maskinsidan
- 2 x Faster tvåvägs snabbkoppling - på maskinsidan + på redskapssidan

Hydraulik bak

- En hydraulkoppling bak, dubbelverkande via växventil (2 x kopplingar SVK storlek 3), (tredje styrkrets fram eller bak), handhavande: via knapp (0 - 1) + tredje styrkrets
- Två hydraulkopplingar bak, dubbelverkande (4 x kopplingar SVK storlek 3) inkl. separat styrventil (25 l/min.), handhavande: via 2 knappar (1 - 0 - 2)
- Trycklös returledning bak (1 x SVK hane storlek 3) inkl. läckoljeledning (1 x Flatface hane storlek 2)

EI

- Extra styrenhet
- Batterifrånskiljare, bryter 2 kretsar (Skiljer elsystemets och generatorns 2 kretsar från batteriet)

Elanslutningar fram

- Kontaktdon fram med 13 stift (2x elektriska funktioner E1/ E2 och belysning), (handhavande: med 2 knappar på styrspak; första funktion med fjädrande knapp, andra funktionen med spärrande knapp)
- Kontaktdon fram med 13 stift (2x elektriska funktioner E1/ E2 och belysning), (handhavande: med 2 knappar på styrspak; första funktion med spärrande knapp, andra funktionen med fjädrande knapp)
- Kontaktdon fram med 13 stift (2x elektriska funktioner E1/ E2 och belysning), (handhavande: med 2 knappar på styrspak; första funktion med fjädrande knapp, andra funktionen med fjädrande knapp)
- Kontaktdon fram med 13 stift (2x elektriska funktioner E1/ E2 och belysning), (handhavande: med 2 knappar på styrspak; första funktion med spärrande knapp, andra funktionen med spärrande knapp)

Elanslutningar bak

- Kontaktdon bak med 3 stift (2x elektriska funktioner E3/ E4, kan växlas till uttag fram), (handhavande: Via knapp; första funktion med spärrande knapp, andra funktionen med spärrande knapp)
- Eluttag bak, 7 stift, för redskapsbelysning

Säkerhetstillval

- Backvarnare (akustisk)
- Startspärr KAT (handhavande: med kodad startnyckel)

Speciallackering

- Speciallackering RAL enfärgad - i stället för Weidemann röd
- Speciallackering RAL flerfärgad

Övrigt

- Motvikt bottenplatta ({100 kg}{220,5 lb})
- Motvikt bottenplatta ({180 kg}{396.8 lb})
- Verktygslåda inklusive verktygssats och manuell fettpress
- Kombinationslåda (för kombinationsfickan)
- Kombinationsväska (varningstriangel / förbandslåda)
- Helautomatisk centralsmörjning

Garantieförlängning

- Economy 24 månader (2500 h)

De visade illustrationerna, utrustningarna och data kan avvika från aktuellt leveransprogrammet i respektive land. Det kan hända att illustrationerna är specialutrustningar till extra kostnad. Ändringar förbehålls.

- Economy 36 månader (3000 h)
- Economy 48 månader (3500 h)
- Economy 60 månader (4000 h)
- Premium 24 månader (3000 h)
- Premium 36 månader (4000 h)
- Premium 48 månader (5000 h)
- Premium 60 månader (6000 h)

Släpvagns- och bärgningsanordningar

- K50 släpvagnsdrag med kula
- Automatisk släpvagnskoppling

Självkörande arbetsmaskin med dragkrok

- Automatisk släpvagnskoppling