



5085

Cargadora sobre ruedas

La puedes hacer todo con los pies en la tierra.

La 5085 de la serie 5 se caracteriza por su manejo sencillo y funcionalidad. Asimismo, esta eficiente máquina impresiona por su dinámica dirección a las cuatro ruedas, una gran carga útil y un reducido peso operativo en comparación. Con la buena distribución de la cabina, nada obstaculiza una visibilidad en todas las direcciones e incluso los conductores sin experiencia aprenden a manejarla rápidamente gracias a su sencillo concepto operativo. Sus compactas dimensiones permiten la máxima maniobrabilidad incluso en espacios reducidos.

Equipo de carga largo: opcionalmente está disponible con una tijera de elevación ampliada, que aporta flexibilidad a la máquina con respecto al alcance y la altura de apilamiento.

Confort en la conducción: el estabilizador de carga completamente automático amortigua las vibraciones del sistema de carga y la carga, además de permitir un gran confort en la conducción a grandes velocidades.

Ahorro de tiempo: la 5085 puede alcanzar una velocidad máxima de 30 km/h con la correspondiente opción de rendimiento.

Fase V de la normativa sobre gases de escape: el tratamiento posterior de los gases de escape se realiza mediante DOC y DPF.

Confort en la conducción: el estabilizador de carga completamente automático amortigua las vibraciones del equipo de carga y la carga, además de permitir un gran confort al conducir a grandes velocidades.

Ficha técnica

■ Datos del motor estándar

Fabricante del motor	Kohler
Potencia del motor	55,4 kW
Potencia del motor	75 CV
Cilindrada	2.482 cm ³
Norma sobre emisiones	V
Postratamiento de gases de escape	DOC / DPF

■ Pesos

Capacidad de la cuchara (cuchara estándar)	0,85 m ³
Carga útil (máx.)	1.530 kg
Peso de servicio	4.610 - 4.693 kg
Carga útil (S=1,25)	2.250 kg
Fuerza de elevación (máx.)	42,9 kN
Carga de volteo (cuchara estándar)	3.700 kg
Carga de volteo (horquilla para palés)	2.800 kg

■ Volúmenes

Capacidad del depósito de combustible	75 l
---------------------------------------	------

Capacidad del depósito de aceite hidráulico 50 l

■ Accionamiento

Velocidad de desplazamiento estándar	0-20 km/h
Velocidad de desplazamiento opción 1	0-30 km/h
Bloqueo diferencial	100 % eje delantero

■ Sistema hidráulico

Caudal de la hidráulica de trabajo (máx.)	68,4 l/min.
---	-------------

■ Cinemática

Tipo de cinemática	P
Sistema de cambio rápido	Hidráulico

■ Dirección

Ángulo de giro máx.	40 grado
---------------------	----------

■ Valores característicos del ruido

Nivel de potencia acústica garantizado L _{WA} (cabina)	101 dB(A)
Nivel de potencia acústica medido L _{WA}	98,2 dB(A)
Nivel de presión acústica en el oído del operador	74 dB(A)

Dimensiones

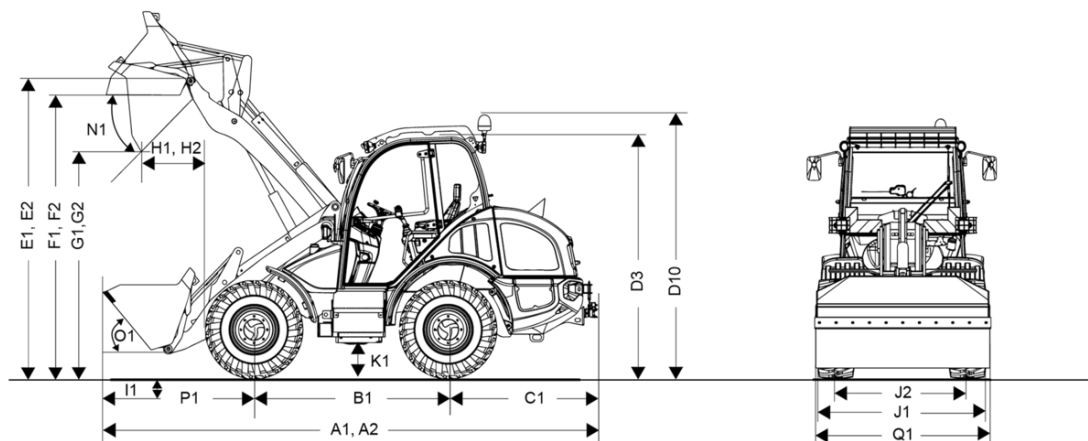

A1	Longitud total con implemento estándar	5.270 mm
A2	Longitud total con implemento estándar/sistema de carga prolongado	5.580 mm
B1	Distancia entre ruedas en la zona central	2.020 mm
C1	Saliente posterior	1.490 mm
D3	Altura con cabina	2.480 mm
D10	Altura total con baliza giratoria	2.710 mm
E1	Altura máxima del punto de giro de la cuchara	3.350 mm
E2	Altura máx. del punto de giro de la cuchara/el sistema de carga prolongado	3.499 mm
F1	Altura útil de descarga	3.210 mm
F2	Altura útil de descarga/sistema de carga prolongado	3.360 mm
G1	Altura de descarga	2.680 mm
G2	Altura de descarga/sistema de carga prolongado	2.820 mm
H1	Alcance de descarga	580 mm
H2	Anchura de descarga/sistema de carga prolongado	790 mm
I1	Profundidad de excavación	50 mm
J1	Anchura total	1.740 mm
J2	Anchura de la oruga	1.400 mm
K1	Altura libre sobre el suelo	300 mm
L1	Radio de giro desde el borde externo de las ruedas	2.840 mm
M1	Ángulo de giro	40 °
M2	Ángulo pendular	22 °
N1	Ángulo de vaciado con altura de elevación máx.	41 °
O1	Ángulo de carga en el suelo	50 °
P1	Distancia del centro del eje delantero a la punta del diente	1.860 mm
Q1	Anchura de cuchara	1.950 mm
R1	Altura de apilamiento	3.150 mm
R2	Altura de apilamiento/sistema de carga prolongado	3.240 mm