



3080T

Teleskophyllæsser

Tekniske data

■ Motordata standard

| | |
|--------------------------------------|-----------------------|
| Motorproducent | Deutz |
| Motortype | TCD 2.9 L4 S5 |
| Cylinder | 4 |
| Motoreffekt | 55,4 kW |
| Motoreffekt ved maks. omdrejningstal | 75 hk |
| Slagvolumen | 2.900 cm ³ |
| Kølemiddeltype | vand/ladeluft |
| Emissionsklasse | V |
| Efterbehandling af udstødningsgas | DOC/DPF |

■ Elektrisk system

| | |
|----------------|--------|
| Driftsspænding | 12 V |
| Batteri | 100 Ah |
| Dynamo | 85 A |

■ Vægt

| | |
|------------------------------------------------------------|----------|
| Driftsvægt | 5.400 kg |
| Tippelast med skovl - maskine lige, mast vandret | 2.815 kg |
| Tippelast med skovl - maskine med knæk, mast vandret | 2.411 kg |
| Tippelast med skovl - maskine lige (udkørt) | 1.554 kg |
| Tippelast med skovl - maskine med knæk (udkørt) | 1.300 kg |
| Tippelast med pallegaffel - maskine lige, mast vandret | 2.570 kg |
| Tippelast med pallegaffel - maskine med knæk, mast vandret | 2.207 kg |
| Tippelast med pallegaffel - maskine lige (udkørt) | 1.509 kg |
| Tippelast med pallegaffel - maskine med knæk (udkørt) | 1.262 kg |

■ Førerkabine

| | |
|-------------|--------|
| Førerkabine | Kabine |
|-------------|--------|

■ Fyldmængder

| | |
|---------------------------|------|
| Tankindhold brændstof | 82 l |
| Tankindhold hydraulikolie | 66 l |

■ Drev

| | |
|------------------------|----------------------------------------------------------------|
| Drevtype | hydrostatisk |
| Køredrev | Kardanaksel |
| Køretrin | 2 |
| Aksel | PA 1400 (PA 1422) |
| Kørehastighed standard | 0-20 km/h |
| Kørehastighed option 1 | 0-30 km/h |
| Driftsbremse | Hydrostatisk køredrev på alle fire hjul (slidfrit) |
| Parkeringsbremse | Drifts- og parkeringsbremse i transmissionen på alle fire hjul |
| Differentiallås | 100 % foraksel + bagaksel |

■ Hydraulikanlæg

| | |
|------------------------------------------|-------------------|
| Kørehydraulik arbejdsdruk (maks.) | 450 bar |
| Arbejdshydraulik transportmængde (maks.) | 74 (83-103) l/min |
| Arbejdshydraulik arbejdsdruk (maks.) | 235 bar |

■ Kinematik

| | |
|-----------------------|------------|
| Løftecylinder | 1 |
| Tipcylinder | 1 |
| Hurtigt skifte system | hydraulisk |

■ Styring

| | |
|---------------|-------------------------------|
| Styringstype | Hydraulisk knæk-pendulstyring |
| Styrecylinder | 1 |
| Pendulvinkel | ±12 grad |

■ Støjkarakteristiske værdier

| | |
|---------------------------------------------------------|------------|
| Gennemsnitligt lydeffektniveau L _{wA} (kabine) | 99,9 dB(A) |
| Garanteret lydeffektniveau L _{wA} (kabine) | 101 dB(A) |
| Angivet lydtryksniveau L _{pA} (kabine) | 74 dB(A) |

■ Andre oplysninger

FSD = førertag
DPF = dieselpartikelfilter
DOC = dieseloxiderationskatalysator
SCR = selektiv katalytisk reduktion
Vippelastberegning i henhold til ISO 14397

Dimensioner

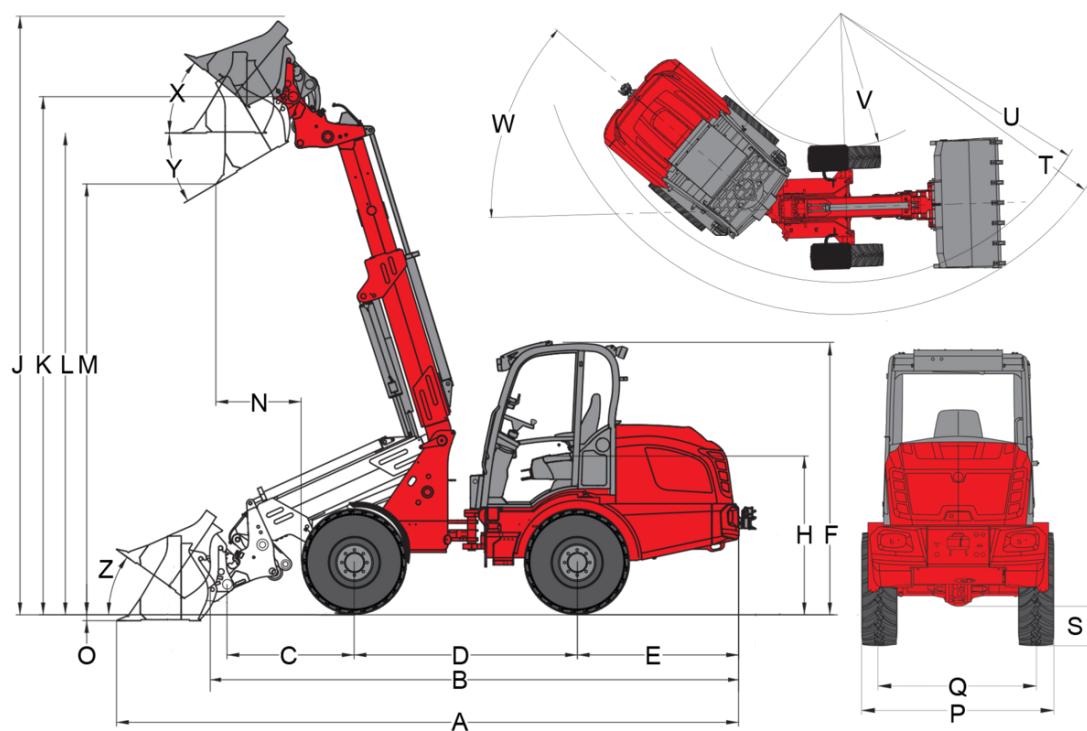

| | Teleskoparm (Z-kinematik) / Akse PA1400 | Teleskoparm (Z-kinematik) / Akse PA1422 |
|-----------|-------------------------------------------|-----------------------------------------|
| | Standardudstyr | 12.5/80 - 18 AS ET75 |
| | 12.5-20 MPT ET0 | |
| A | Samlet længde | 5.978 mm |
| B | Samlet længde uden skovl | 5.172 mm |
| C | Skovlmdrejningspunkt (til akselmidtpunkt) | 1.247 mm |
| D | Akselafstand | 2.189 mm |
| E | Bagudhæng | 1.531 mm |
| F | Højde med lavt sikkerhedstag | |
| | Højde med højt sikkerhedstag | |
| | Højde med lav kabine | 2.458 mm |
| | Højde med høj kabine | 2.630 mm |
| | Højde med kabine | |
| H | Sædehøjde | 1.545 mm |
| J | Samlet arbejds højde | 5.839 mm |
| K | Skovlmdrejningspunkt (maks. løftehøjde) | 5.019 mm |
| L1 | Overlæsningshøjde teleskoparm indkørt | |
| L | Overlæsningshøjde teleskoparm udkørt | 4.694 mm |
| | Overlæsningshøjde | |
| M1 | Tiphøjde teleskoparm indkørt | |
| M | Tiphøjde | |
| | Tiphøjde teleskoparm udkørt | 4.171 mm |
| N | Rækkevidde (ved M) | 705 mm |
| O | Skrabedybde | 83 mm |
| P | Samlet bredde | 1.558 mm |
| Q | Sporvidde | 1.250 mm |
| S | Frihøjde | 330 mm |
| T | Radius maksimalt | 4.321 mm |
| U | Radius på udvendig kant | 3.839 mm |
| V | Indvendig radius | 2.052 mm |
| W | Knækvinkel | 42 ° |
| X | Returrullevinkel ved maks. løftehøjde | 40 ° |
| Y | Udtipningsvinkel | 36 ° |
| Z | Returrullevinkel på jorden | 36 ° |

Standardudstyr

Motor

- Deutz TCD 2.9 L4 S5, 55,4 kW / 75 PS, stage V

Dæk

Akse PA1400, 6-huller:

- 12.5/80-18 AS ET75, Profil AS, Bredde 1580 mm

Akse PA1422, 8-huller:

- 12.5-20 MPT ET0, Profil MPT, Bredde 1750 mm

Styring

- Hydraulisk knæk-pendulstyring, pendulvinkel $\pm 12^\circ$
- Styrecylinder: 1

Drev & aksler

- Aksel PA1400
- 20 km/h
- Hydrostatisk firehjulstræk, køreretning vælges via Joystick
- Driftsbremse: Hydrostatisk køredrev på alle 4 hjul (slidfrit)
- Central drifts- og parkeringsbremse i transmissionen på alle 4 hjul
- 100% elektrisk-hydraulisk differentialspærre kan kobles til ved for- og bagaksel

Hydraulik

- 3. Styrekreds foran elektrisk proportional via joystick, inkl. dobbelt stop
- Hydraulikoliekøler
- Trykløst returløb foran
- Flydeindstilling for løftecylinder
- Dæmpning i den teleskopiske cylinder (på begge sider)

Førerplads

- Komfortkabine med varme og ventilation, vipbar til siden, ROPS/FOPS-testet
- Komfortsæde med sikkerhedssele, fuldt fjedret, vægt-, ryglæns- og længdeindstilling
- Hydraulisk styret joystick med betjening af køreretning og integreret knap til differentialspærre og proportional teleskopfunktion
- Arbejdslygter 2 foran og 2 bag
- Driftstimetæller
- Brændstofindikator
- Justerbart rat

Andet

- Belysningsanlæg i henhold til StVZO
- Stikdåse foran 3-polet til dobbelt funktion (1. funktion tastende, 2. funktion låsende)

Læssesystem

- Bremsesænkeventil (rørbrudssikring på løfte- og tipcylinder)

Førersæde

- Weidemann hydraulisk

EquipCare (telematik)

- EquipCare 36 måneder (inkl. app & Manager)

Anhænger- og redningsanordninger

- Redningskobling (ikke tilladt med anhænger!)

Ekstraudstyr

Førerplads

- Kabine komfort med 2 døre høj
- Opbevaringsrum med flaskeholder (til venstre under førersæde)
- Radioforberedelse DAB+ (antenne, højttaler)
- Radio DAB+ komplet
- Klimaanlæg

De viste illustrationer, udstyret og dataene kan afvige fra det aktuelle leveringsprogram i dit land. Vist er eventuelt ekstraudstyr mod pristillæg. Ret til ændringer forbeholdes.

- Beskyttelsesgitter forrude
- Kabinestikdåse 230 V (tilslutningskapacitet maks. 2000 W), (funktion kun ved tilsluttet motorforvarmer ved 230 V-nettilslutning)

Førersæde

- Sæde, stof; sædevarme (MSG 85)
- Sæde, stof; luftaffjedring (MSG 95AL/722)
- Sæde, stof; luftaffjedring; sædevarme (MSG 95AL/732)

Belysning

- LED-arbejdslygter, 2 foran, 2 bagest
- Rotorblink (gult), (national lovgivning skal overholdes)

Udstyr i henhold til StVZO

- Særlig godkendelseserklæring < 25 km/t
- Særlig godkendelseserklæring > 25 km/t
- Nummerpladeholder

Motor

- Håndgas
- Motorforvarmer (kølevand) + hydraulikolieforvarmer 230 V

Drev & aksler

- Akse PA1422, hydrostatisk højtryks-firehjulstræk, 20 km/t (30 km/t), Fordelergear, kardanaksel, 100% differentialspærre
- 30 km/t (hastighedsforøgelse)
- Håndbetjent krybegear (til langsom kørsel)
- Stærkskærm forrest (monteret på skærmen)

Dæk

Aksel PA1400, 6 huller:

- 425/55 R 17 AS ET45, profil AS, bredde 1740 mm
- 400/70-20 AS ET0 AS504, profil AS, bredde 1820 mm
- 500/45-20 AS ET0, profil AS, bredde 1900 mm
- 15.5/55 R 18 EM ET60, profil EM, bredde 1690 mm
- 405/70 R 18 EM Alliance 608 ET0, profil EM, bredde 1820 mm
- 405/70 R 20 EM Alliance 608 ET0, profil EM, bredde 1807 mm
- 12.5-18 MPT ET0, profil MPT, bredde 1730 mm
- 400/70 R 18 ET-15 Michelin Bibload, profil Bibload, bredde 1852 mm

Aksel PA1422, 8 huller:

- 400/70-20 AS ET0 AS504, profil AS, bredde 1840 mm
- 400/70-20 AS ET-50 AS504, profil AS, bredde 1930 mm
- 500/45-20 AS ET0, profil AS, bredde 1920 mm
- 550/45-22.5 AS ET0, profil AS, bredde 1990 mm
- 550/45-22.5 AS ET-50, profil AS, bredde 2080 mm
- 15.5/55 R 18 EM ET0, profil EM, bredde 1780 mm
- 405/70 R 18 EM Alliance 608 ET0, profil EM, bredde 1820 mm
- 405/70 R 20 EM Alliance 608 ET0, profil EM, bredde 1829 mm
- Tvillingehjul 12.5-18 MPT foran, profil MPT
- 340/80 R 18 ET0 Alliance Multiuse 550, profil Multiuse, bredde 1770 mm
- 400/70 R 20 ET0 Alliance Multiuse 550, profil Multiuse, bredde 1800 mm
- 400/70 R 20 ET-60 Alliance Multiuse 550, profil Multiuse, bredde 1930 mm

Vandpåfyldning

- Vandpåfyldningsventil uden påfyldning (forhjul)
- Vandpåfyldningsventil uden påfyldning (baghjul)
- Vandpåfyldningsventil uden påfyldning (for- og baghjul)
- Vandpåfyldningsventil med påfyldning (forhjul)
- Vandpåfyldningsventil med påfyldning (baghjul)
- Vandpåfyldningsventil med påfyldning (for- og baghjul)

Læssesystem

- Lastarmsdæmpning

Hurtigskiftplader

- Euro hydraulisk
- Kramer hydraulisk
- Volvo TPV hydraulisk
- SMS hydraulisk

De viste illustrationer, udstyret og dataene kan afvige fra det aktuelle leveringsprogram i dit land. Vist er eventuelt ekstraudstyr mod pristillæg. Ret til ændringer forbeholdes.

Hydraulik foran

- Arbejdshydraulik (83 l/min) stor pumpe
- Arbejdshydraulik (103 l/min) stor pumpe
- Omskifterventil foran ved 3. styrekreds (3. styrekreds med 4 tilslutninger), (Betjening: valg via kontakt (0 - 1))
- Hurtigkobling 4-dobbelt faster - på maskine
- Hurtigkobling 4-dobbelt faster - på redskab
- Hydraulikoliekøler ekstra

Hydraulik bagest

- Trykløst returløb bag
- En hydrauliktilslutning bag, dobbeltvirkende over omskifterventil (l/min. som 3. Styrekreds foran), (3. styrekreds foran eller bag), (Betjening: via kontakt (0 - 1) på joystick konsol + 3. styrekreds).
- En hydrauliktilslutning bag (51 l/min) dobbeltvirkende (to koblinger) inkl. separat styreventil, (Betjening: Via kontakt (1 - 0 - 2) på joystick konsol)
- To hydrauliktilslutninger bag (51 l/min) dobbeltvirkende (fire koblinger) inkl. separat styreventil, (Betjening: 1 dobbelt tilslutning via kontakt (1 - 0 - 2), 1 dobbelt tilslutning via knapper (1 - 0 - 2)), (Tilslutninger kan betjenes samtidigt)

Biohydraulikolie

- Shell PANOLIN S4 HLP Synth 46 (biohydraulikolie)

Elektriske tilslutninger foran

- 3-polet stikdåse foran til dobbelt funktion (betjening: Via 2 knapper på joysticket; 1. funktion låsende, 2. funktion tastende)
- 3-polet stikdåse foran til dobbelt funktion (betjening: Via 2 knapper på joysticket; 1. funktion tastende, 2. funktion tastende)
- 3-polet stikdåse foran til dobbelt funktion (betjening: Via 2 knapper på joysticket; 1. funktion låsende, 2. funktion låsende)

Elektriske tilslutninger bagest

- 7-polet stikdåse bagest til belysning af bagmonterede redskaber
- Stikdåse bag, 3-benet (Betjening: Via kontakt (1 - 0 - 2) på joystick konsol)

Sikkerhedsudstyr

- Bakalarm (akustisk)
- Startspærre (betjening via kodet tændingsnøgle)

Andet

- Batteriafbryder 2 kredse (afbrydelse af ledningsnettet og generatoren via 2 koblingsbaner fra batteriet)
- Manuel smøring
- Kombitaske (advarselstrekant/forbindskasse)
- Værktøjsæt
- Værktøjsskabe
- Fulldautomatisk centralsmøreanlæg

Forlængelse af garantien*

- Economy 24 måneder (2500 h)
- Economy 36 måneder (3000 h)
- Economy 48 måneder (3500 h)
- Economy 60 måneder (4000 h)
- Premium 24 måneder (3000 h)
- Premium 36 måneder (4000 h)
- Premium 48 måneder (5000 h)
- Premium 60 måneder (6000 h)

*Tilbud i forbindelse med forlængelse af garantien er i Tyskland i øjeblikket under revision – yderligere oplysninger følger så hurtigt som muligt.

Speciallak

- Speciallakering i RAL-farve (ensfarvet) - i stedet for Weidemann rød
- Speciallakering RAL flere farver

Anhænger- og redningsanordninger

- Anhænger kobling automatisk

Selvkørende arbejdsmaskine med anhænger kobling

- Anhænger kobling automatisk