



KRAMER
on the safe side



KL60.8

Chargeuse sur pneus

Une grande dimension qui propulse

La chargeuse sur pneus KL60.8 de Kramer donne la priorité aux besoins du client. Elle séduit par ses finitions sophistiquées et ses innovations techniques, comme l'écran 7 pouces avec caméra de recul intégrée, la climatisation ou la remise automatique de niveau du godet. L'ergonomie de la cabine garantit un travail sans fatigue, tandis que le moteur puissant apporte la puissance requise au quotidien.

Moteur : Le moteur puissant Deutz TCD 3.6 propulse la chargeuse sur pneus avec 100 kW et correspond à la phase V de la norme d'émissions

Tracteur : une homologation tracteur valable dans toute l'UE et le dispositif d'attelage permettent des interventions solides

Bras chargeur long : la hauteur de levage atteignant 4,20 m et une visibilité parfaitement dégagée sur l'équipement

Cinématique PZ : combine des forces de levage et d'arrachement élevées tout en maintenant un guidage parallèle exact sur toute la course

Ventilateur réversible : l'inversion du sens de rotation du ventilateur débarrasse la machine de la paille et de la poussière de façon autonome

Caractéristiques techniques

■ Données moteur standard

Fabricant du moteur	Deutz
Puissance du moteur	100 kW
Puissance du moteur	136 ch
Cylindrée	3.621 cm ³
Phase de la norme d'émissions de gaz d'échappement	V
Post-traitement des gaz d'échappement	DOC / DPF / SCR

■ Poids

Capacité du godet (godet standard)	1,55 m ³
Charge utile (max.)	4.200 kg
Poid de fonctionnement	9.850 - 10.250 kg
Charge utile (S=1,25)	4.200 kg
Chargeur (S=1,25 bras chargeur long)	3.800 kg
Charge de basculement (godet standard)	6.100 kg
Charge de basculement (fourche à palettes)	5.250 kg

■ Capacité

Capacité réservoir à carburant	140 l
--------------------------------	-------

Capacité du réseau d'huile hydraulique 125 l

■ Transmission

Vitesse d'avancement standard	0-20 km/h
Vitesse d'avancement Option 1	0-30 km/h
Vitesse d'avancement Option 2	0-40 km/h

■ Système hydraulique

Débit du système hydraulique de travail (max.)	150 l/min
--	-----------

■ Cinématique

Type de cinématique	PZ
---------------------	----

■ Direction

Angle de braquage max.	40 degré
------------------------	----------

■ Valeurs des caractéristiques du bruit

Niveau de puissance acoustique garanti LwA (cabine)	102 dB (A)
Niveau de puissance acoustique mesuré LwA	100,7 dB (A)
Niveau de pression acoustique à l'oreille de l'opérateur	70 dB (A)

Dimensions

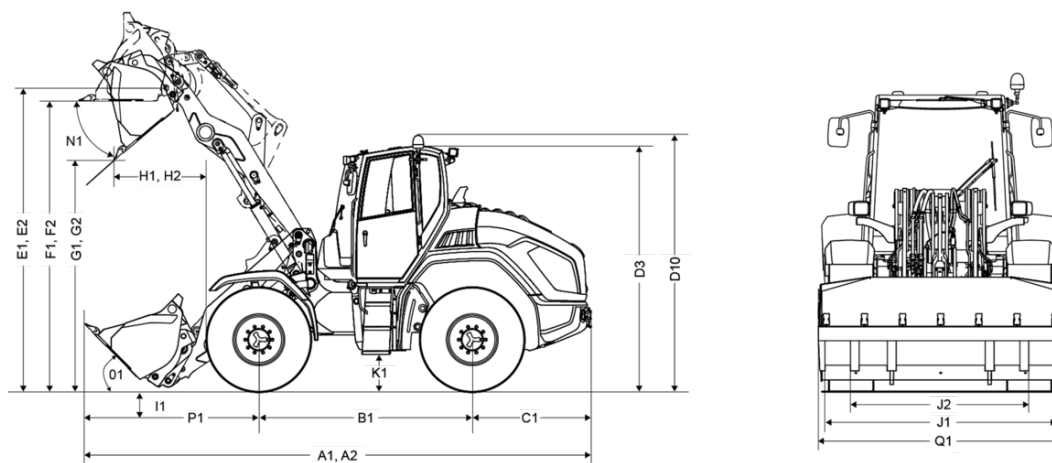

A2	Longueur totale avec équipement standard / installation de chargement prolongée	6.970 mm
A1	Longueur totale avec équipement standard	6.450 mm
B1	Empattement au centre	2.620 mm
C1	Déport arrière	1.520 mm
D3	Hauteur avec cabine	3.010 mm
D10	Hauteur totale avec gyrophare	3.175 mm
E1	Hauteur max. à l'axe du godet	3.760 mm
E2	Hauteur max. Axe du godet / Installation de chargement prolongée	4.200 mm
F1	Hauteur de franchissement	3.520 mm
F2	Hauteur de franchissement / Installation de chargement prolongée	3.950 mm
G1	Hauteur de déversement	2.725 mm
G2	Hauteur de déversement / Installation de chargement prolongée	3.237 mm
H1	Portée de déversement	1.085 mm
H2	Dumping width / Installation de chargement prolongée	1.275 mm
I1	Profondeur de décapage	150 mm
J1	Largeur totale	2.500 mm
J2	Largeur des chenilles	1.955 mm
K1	Garde au sol	445 mm
L1	Rayon de braquage au bord extérieur des roues	3.865 mm
M1	Angle de braquage max.	40 °
M2	Angle d'oscillation	24 °
N1	Angle de déversement à hauteur de levage max.	45 °
O1	Angle de deversement au sol	45 °
P1	Distance centre essieu avant - extrémité des dents	2.310 mm
Q1	Largeur de godet	2.500 mm
R1	Hauteur de gerbage	3.605 mm
R2	Hauteur de gerbage / Installation de chargement prolongée	4.055 mm