



DW15e

Elektrisk hjuldumper

Den elektriske hjuldumperen med firehjulsdrift

DW15e er den første helt elektriske drevne hjuldumperen fra fabrikken og den har dermed mange ekstra anvendelsesmuligheter og bruksområder å by på. Displayet med ladenivåindikator og to adskilte motorer for drift og hydraulikk gir dessuten maksimal effektivitet og betjeningskomfort. Den lades opp over natten og neste arbeidsdag er den klar til innsats uten begrensninger på ytelse sammenlignet med tradisjonelle hjuldumpere. 100 % utslippsfritt arbeid skåner både miljøet og operatøren. De lange serviceintervallene og det vedlikeholdsfrie batteriet avrunder det perfekte pris-ytelelsesforholdet.

Høydepunkter

- Elektrisk fremdrift
- Lades i vanlig 220-V-stikkontakt
- Ubegrenset ytelse
- Meget lav støybelastning

Tekniske data

Hydraulikk

Arbeidstrykk hydraulikk	178,0 bar
Hydraulikkpumpe	<input type="checkbox"/> ZRP
Pumpekapasitet	17,0 l/min
Tankvolum	20,0 L

mekanisk ytelse

Turtall maks.	6.000,0 1 minu
Kjørehastighet	15,0 km/t

mekanisk opplysinger

Lengde	3.357,0 mm
Bredde	1.322,0 mm
Høyde	3.038,0 mm
Vekt	1.950,00 KG
Godkjent totalvekt	3.525,0 KG
Nyttelast	1.500,0 KG
Kasseinnhold strøket	650,0 L
Kasseinnhold med topp	800,0 L
Kasseinnhold vannmål	420,0 L
Pendelvinkel maks.	15,0 °
Aksellast foran	1.880,0 KG
Aksellast bak	1.700,0 KG

Driftsvekt (min.-maks.)	1.966,0 - 2.025,0 KG
-------------------------	----------------------

Elektrisk motor

Motortype	<input type="checkbox"/> Asynkronmotor
Nominell effekt	15,00 kW
Nominelt dreiemoment	30,0 Nm
Nominell spenning	48,0 V
Nominelt turtall	2.150,0 1 minu

Miljøinformasjon

Garantert lydeffektnivå LWA	91,0 dB (A)
-----------------------------	-------------

Elektrisk anlegg

Ladetid for batteri	8,0 h
Batteritype	<input type="checkbox"/> GEL

Understell

Svingradius	3.650,0 mm
Svingvinkel	33,0 °
Bremse	<input type="checkbox"/> Parkeringsbremse 4R
Hydraulikkpumpe	<input type="checkbox"/> Tannhjulpumpe
Arbeidstrykk hydraulikk	140,0 bar
Pumpekapasitet	10,0 l/min
Styring	<input type="checkbox"/> Hydraulikk
Dekkuutrustning	<input type="checkbox"/> 10.00/75-15.3 8PR 106 A8

■ **Transport og lagring**

Transportvekt	1.890,0 KG
---------------	------------

Dimensjoner

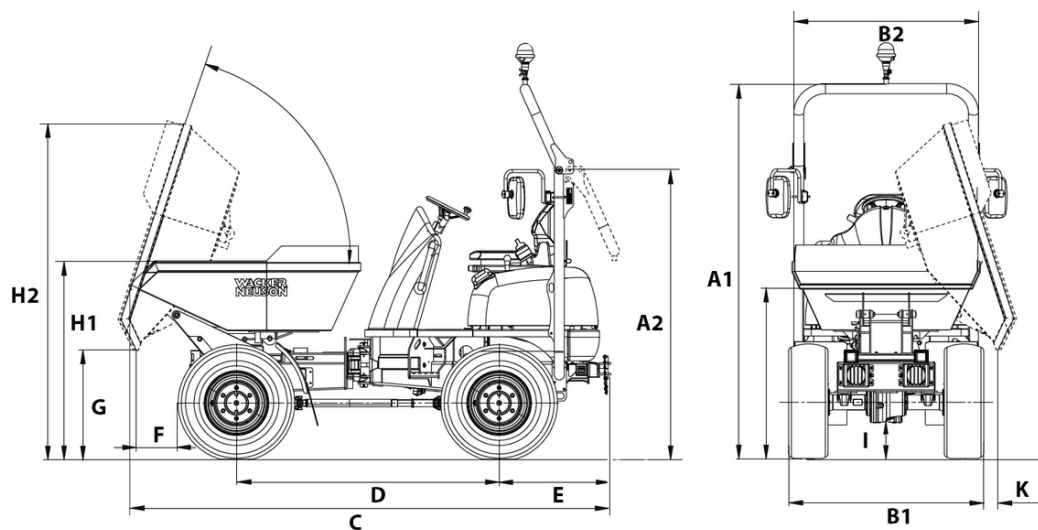

		Høytippende kasse	Svingbar tippkasse
A1	Høyde ROPS	2.535 mm	2.535 mm
A2	Høyde ROPS vippet ned	1.956 mm	1.956 mm
B1	Bredde kjøretøy	1.304 mm	1.304 mm
B2	Bredde påbygg	1.198 mm	1.260 mm
C	Total lengde ROPS	3.300 mm	3.214 mm
	Total lengde ROPS vippet ned	3.357 mm	3.271 mm
D	Hjulavstand	1.755 mm	1.755 mm
E	Hekkeoverheng	746 mm	746 mm
F	Tippebredde	375 mm	300 mm
G	Tippehøyde maks.	445 mm	740 mm
	Tippehøyde maks., høytippende kasse løftet	1.516 mm	
H1	Skuffehøyde	1.408 mm	1.340 mm
H2	Skuffehøyde tippet	1.966 mm	2.276 mm
	Skuffehøyde tippet, høytippende svingbar kasse løftet	3.038 mm	