



**WACKER
NEUSON**
all it takes!



DW15e

Elektrikli lastik tekerlekli damperler

Dört tekerlekten çekişli elektrikli lastik tekerlekli damper

DW15e, fabrikamızda üretilen ilk tam elektrikli lastik tekerlekli damper olup çeşitli uygulamalara yönelik kullanım seçenekleri sunar. Yürüyüş ve hidrolik pompa tahriki için iki ayrı motor ve kumanda panelinde şarj seviye göstergesi çalışmada verimlilik ve kolaylık sunar. Damper gece boyunca şarj edildikten sonra gün boyu performansından eksilme olmaksızın konvansiyonel damperler gibi çalışmayı sürdürür. %100 emisyonuz çalışma hem çevreyi hem de operatörü korur. Geniş servis aralıkları ve bakım gerektirmeyen aküsü sayesinde mükemmel fiyat/performans/maliyet dengesi sağlar.

Öne çıkanlar

- Elektrikli lastik
- Normal bir 220 V'luk prizde şarj edilebilir
- Performansta fark yok
- Çok düşük gürültü seviyesi

Teknik bilgiler

■ Hidrolik

Hidrolik çalışma basıncı	178,0 bar
Hidrolik pompa	ZRP
Debi	17,0 l / dk
Depo hacmi	20,0 l

■ mekanik güç bilgileri

Azami hız	6.000,0 1 dk
Yürüyüş hızı	15,0 km/sa

■ mekanik bilgiler

Uzunluk	3.357,0 mm
Genişlik	1.322,0 mm
Yükseklik	3.038,0 mm
Ağırlık	1.950,00 kg
İzin verilen azami ağırlık	3.525,0 kg
Yük	1.500,0 kg
Silme kasa kapasitesi	650,0 l
Tepeleme kasa kapasitesi	800,0 l
Kasa suyla dolmuş kapasitesi	420,0 l
Azami salınım açısı	15,0 °
Ön dingil yükü	1.880,0 kg
Arka dingil yükü	1.700,0 kg

Çalışma ağırlığı (min.-maks)	1.966,0 - 2.025,0 kg
------------------------------	----------------------

■ Elektrikli motor

Motor tipi	Asenkron motor
Elektrik yük değerleri	15,00 kW
Nominal tork	30,0 Nm
Nominal gerilim	48,0 V
Nominal devir sayısı	2.150,0 1 dk

■ Çevre karakteristik verileri

Ses seviyesi LWA, garanti edilen	91,0 dB(A)
----------------------------------	------------

■ Elektrik

Akü şarj süresi	8,0 sa
Akü tipi	GEL

■ Alt takım

Dönüş yarıçapı	3.650,0 mm
Belden kırma açısı	33,0 °
Fren	Park freni 4R
Hidrolik pompa	Dişli tip pompa
Hidrolik çalışma basıncı	140,0 bar
Basma kapasitesi	10,0 l / dk
Direksiyon	Hidrolik
Lastikler	10.00/75-15.3 8PR 106 A8

■ Taşıma ve depolama

Nakliye ağırlığı

1.890,0 kg

Boyutlar

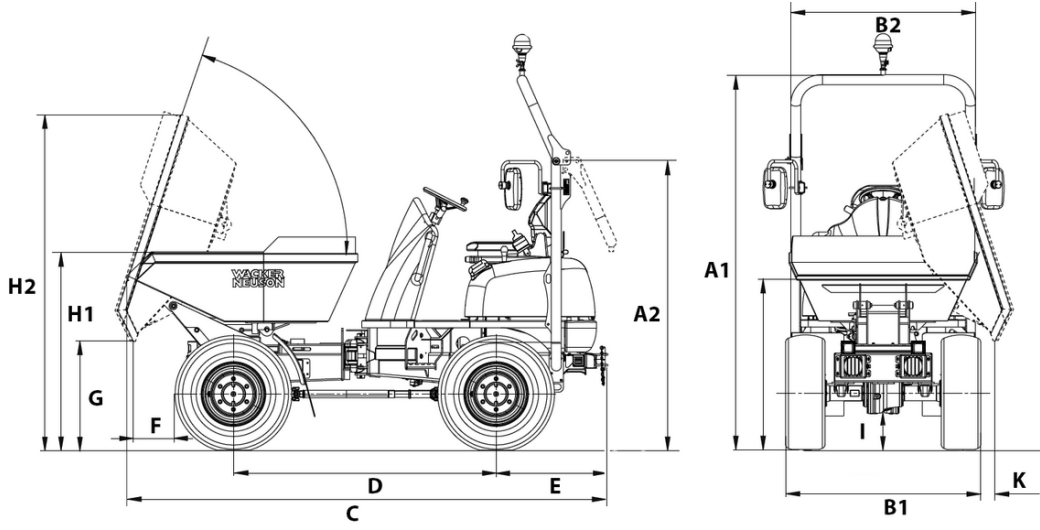

		Yüksek devirmeli kasa	Döner kasa
A1	ROPS yüksekliği	2.535 mm	2.535 mm
A2	Devrilmiş ROPS yüksekliği	1.956 mm	1.956 mm
B1	Araç genişliği	1.304 mm	1.304 mm
B2	Kasa genişliği	1.198 mm	1.260 mm
C	ROPS toplam uzunluğu	3.300 mm	3.214 mm
	Toplam uzunluk, ROPS devrilmiş	3.357 mm	3.271 mm
D	Dingil mesafesi	1.755 mm	1.755 mm
E	Arka çıkıntı	746 mm	746 mm
F	Boşaltma genişliği	375 mm	300 mm
G	Maksimum boşaltma yüksekliği	445 mm	740 mm
	Maksimum boşaltma yüksekliği, yukarı devirme kasası yükseltilmiş	1.516 mm	
H1	Kasa yüksekliği	1.408 mm	1.340 mm
H2	Kasa yüksekliği devrilmiş	1.966 mm	2.276 mm
	Kasa yüksekliği devrilmiş, yüksek devirme kasası yükseltilmiş	3.038 mm	