



3080T

Chargeuse télescopique

Caractéristiques techniques

■ Données moteur standard

Fabricant du moteur	Deutz
Type de moteur	TCD 2.9 L4 S5
Cylindre	4
Puissance du moteur	55,4 kW
Puissance du moteur	75 ch
au régime moteur max	2.300 tr/min
Cylindrée	2.900 cm ³
Type d'agent réfrigérant	eau/air de suralimentation
Phase de la norme d'émissions de gaz d'échappement	V
Post-traitement des gaz d'échappement	DOC/DPF

■ Système électrique

Tension de service	12 V
Batterie	100 Ah
Alternateur	85 A

■ Poids

Poid de fonctionnement	5.400 kg
Charge de basculement avec godet - Machine alignée, flèche horizontale	2.815 kg
Charge de basculement avec godet - machine braquée, flèche horizontale	2.411 kg
Charge de basculement avec godet - machine alignée (déployée)	1.554 kg
Charge de basculement avec godet - machine braquée (déployée)	1.300 kg
Charge de basculement avec fourche à palettes - machine alignée, flèche horizontale	2.570 kg
Charge de basculement avec fourche à palettes - machine braquée, flèche horizontale	2.207 kg
Charge de basculement avec fourche à palettes - machine alignée (déployée)	1.509 kg
Charge de basculement avec fourche à palettes - machine braquée (déployée)	1.262 kg

■ Cabine de conduite

Cabine de conduite	Cabine
--------------------	--------

■ Capacité

Capacité réservoir à carburant	82 l
Capacité du réseau d'huile hydraulique	66 l

■ Transmission

Type de transmission	hydrostatique
Système d'entraînement	Arbre de transmission
Gammes de vitesse	2
Essieu	PA 1400 (PA 1422)
Vitesse d'avancement standard	0-20 km/h
Vitesse d'avancement Option 1	0-30 km/h
Frein de service	transmission hydrostatique agissant sur les quatre roues (sans usure) Frein de service et de stationnement intégré au groupe motopropulseur et agissant sur les 4 roues
Frein de stationnement	
Blocage du différentiel	100% Essieu avant+ Essieu arrière

■ Système hydraulique

Pression de travail du système hydraulique de translation (max.)	450 bar
Débit du système hydraulique de travail (max.)	74 (83-103) l/min
Pression de travail du système hydraulique de travail (max.)	235 bar

■ Cinématique

Vérin(s) de levage	1
Vérin de cavage	1
Système de changement rapide	hydraulique

■ Direction

Mode de direction	Articulation pivotante-oscillante hydraulique
Vérins de direction	1
Angle d'oscillation	±12 degré

■ Valeurs des caractéristiques du bruit

Niveau de puissance acoustique moyen LwA (cabine)	99,9 dB (A)
Niveau de puissance acoustique garanti LwA (cabine)	101 dB (A)
Niveau de pression acoustique déclaré LpA (cabine)	74 dB (A)

■ **Autres informations**

TPC = canopy
FPA = filtre à particules diesel

DOC = catalyseur d'oxydation diesel
SCR = réduction catalytique sélective
Calcul de la charge de basculement selon ISO 14397

Dimensions

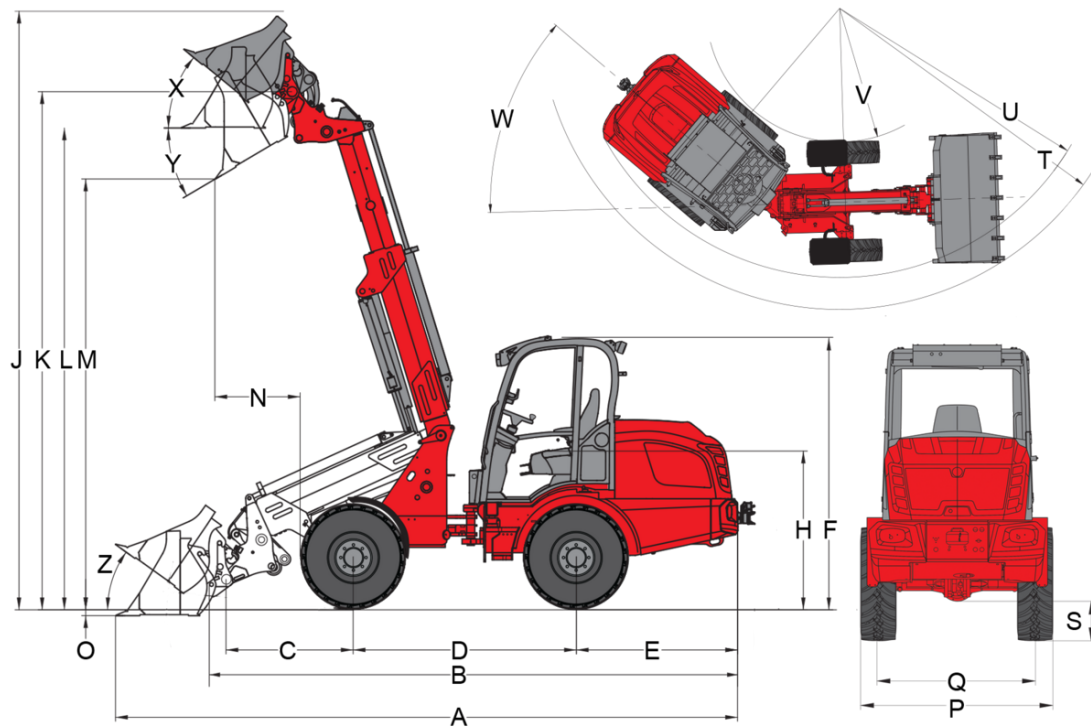

	Bras télescopique (cinématique en Z) / Essieu PA1400	Bras télescopique (cinématique en Z) / Essieu PA1422
	Équipement de série	12.5/80 - 18 AS ET75
	12.5-20 MPT ETO	
A	Longueur totale	5.978 mm
B	Longueur totale sans godet	5.172 mm
C	Axe du godet (jusqu'au centre de l'axe)	1.247 mm
D	Empattement	2.189 mm
E	Déport arrière	1.531 mm
F	Hauteur avec canopy bas	
	Hauteur avec canopy haut	
	Hauteur avec cabine basse	2.458 mm
	Hauteur avec cabine haute	2.630 mm
	Hauteur avec cabine	2.657 mm
H	Hauteur siège conducteur	1.545 mm
J	Hauteur de travail totale	5.839 mm
K	Axe du godet (hauteur de levage max.)	5.019 mm
L1	Hauteur de franchissement bras télescopique rentré	
L	Hauteur de franchissement bras télescopique sorti	4.694 mm
	Hauteur de franchissement	
M1	Hauteur de déversement bras télescopique rentré	
M	Hauteur de déversement	
	Hauteur de déversement bras télescopique sorti	4.171 mm
		4.198 mm
N	Portée (à M)	705 mm
O	Profondeur de décapage	83 mm
P	Largeur totale	1.558 mm
Q	Largeur des chenilles	1.250 mm
S	Garde au sol	330 mm
T	Rayon maximal	4.321 mm
U	Rayon au bord extérieur	3.839 mm
V	Rayon intérieur	2.052 mm
W	Angle d'articulation	42 °
X	Angle de rappel à la hauteur de levage	40 °

Les illustrations, équipements et caractéristiques indiqués peuvent être différents du programme de livraison applicable à votre pays. Dans certains cas, des équipements spéciaux soumis à un supplément sont représentés sur les illustrations. Sous réserve de modifications.

Équipement de base

Moteur

- Deutz TCD 2.9 L4 S5, 55,4 kW / 75 ch, phase V

Pneumatiques

Essieu PA1400, 6 trous :

- 12.5/80-18 AS ET75, profil AS, largeur 1 580 mm

Essieu PA1422, 8 trous :

- 12.5-20 MPT ET0, profil MPT, largeur 1 750 mm

Direction

- Articulation pivotante-oscillante hydraulique, angle d'oscillation $\pm 12^\circ$
- Vérins de direction : 1

Transmission & Essieux

- Essieu PA1400
- 20 km/h
- Quatre roues motrices hydrostatiques, sens de marche au choix par joystick
- Frein de service : transmission hydrostatique agissant sur les quatre roues (sans usure)
- Frein de service et de stationnement central intégré à la transmission et agissant sur les 4 roues
- Blocage de différentiel 100 % à commande électrohydraulique ; enclenchable sur les essieux avant et arrière

Système hydraulique

- 3e circuit hydraulique à l'avant proportionnel par joystick, avec double effet
- Radiateur d'huile hydraulique
- Ligne de retour dépressurisée à l'avant
- Position flottante pour vérin de levage
- Amortisseur de butée dans le vérin télescopique (des deux côtés)

Poste de conduite

- Cabine confort avec chauffage et ventilation ; basculement latéral ; certification ROPS / FOPS
- Siège confort à suspension intégrale avec ceinture de sécurité, réglage du poids, du dossier et de la longueur
- Joystick hydraulique avec sélecteur de sens de marche et bouton d'activation du blocage de différentiel intégrés et fonction télescopique proportionnelle
- Phares de travail 2 à l'avant, 2 à l'arrière
- Compteur d'heures de fonctionnement
- Jauge de carburant
- Volant réglable

Divers

- Éclairage routier conforme au code de la route allemand
- Prise de courant à l'avant à 3 pôles pour fonction double (1e fonction à touche, 2e fonction à bascule)

Installation de chargement

- Clapets de sécurité de rupture de flexibles (vérins de levage et de cavage)

Siège conducteur

- Weidemann hydraulique

EquipCare (télématique)

- EquipCare 36 mois (avec appli & Manager)

Dispositifs d'attelage et de dépannage

- Crochet de remorquage (non autorisé pour une exploitation de remorque !)

Options

Poste de conduite

- Cabine confort 2 portes version haute
- Boîte de rangement avec support à bouteille (à gauche du siège conducteur)
- Préparation de la radio DAB+ (antenne, haut-parleurs)
- Équipement radio complet DAB+

Climatisation

Les illustrations, équipements et caractéristiques indiqués peuvent être différents du programme de livraison applicable à votre pays. Dans certains cas, des équipements spéciaux soumis à un supplément sont représentés sur les illustrations. Sous réserve de modifications.

- Grille de pare-brise
- Prise électrique cabine 230 V (puissance de raccordement max. 2000 W), (fonctionnement possible uniquement avec le préchauffage du moteur branché sur secteur 230 V)

Siège conducteur

- Siège ; habillage textile ; chauffage de siège (MSG 85)
- Siège ; habillage textile ; suspension pneumatique (MSG 95AL/722)
- Siège ; habillage textile ; suspension pneumatique ; chauffage de siège (MSG 95AL/732)

Éclairage

- Phares de travail LED, 2 à l'avant et 2 à l'arrière
- Gyrophare (jaune) / (Veiller à respecter les réglementations nationales !)

Équipement conforme au code de la route

- Autorisation individuelle d'exploitation < 25 km/h
- Autorisation individuelle d'exploitation > 25 km/h
- Support de plaque minéralogique

Moteur

- Accélérateur manuel
- Préchauffage du moteur (eau de refroidissement) + préchauffage de l'huile hydraulique 230 V

Transmission & Essieux

- Essieu PA1422, quatre roues motrices hydrostatiques à haute pression, 20 km/h (30 km/h), boîte de transfert, arbre de transmission, blocage de différentiel enclenchable à 100 %
- 30 km/h (augmentation de vitesse)
- Approche lente (dispositif de conduite lente)
- Bavette à l'avant (montée sur garde-boue)

Pneumatiques

Essieu PA1400, 6 trous :

- 425/55 R 17 AS ET45, Profil AS, largeur 1740 mm
- 400/70-20 AS ET0 AS504, Profil AS, largeur 1820 mm
- 500/45-20 AS ET0, Profil AS, largeur 1900 mm
- 15.5/55 R 18 EM ET60, Profil EM, largeur 1690 mm
- 405/70 R 18 EM Alliance 608 ET0, Profil EM, largeur 1820 mm
- 405/70 R 20 EM Alliance 608 ET0, Profil EM, largeur 1807 mm
- 12.5-18 MPT ET0, Profil MPT, largeur 1730 mm
- 400/70 R 18 ET-15 Michelin Bibload, Profil Bibload, largeur 1852 mm

Essieu PA1422 PA1400, 8 trous :

- 400/70-20 AS ET0 AS504, Profil AS, largeur 1840 mm
- 400/70-20 AS ET-50 AS504, Profil AS, largeur 1930 mm
- 500/45-20 AS ET0, Profil AS, largeur 1920 mm
- 550/45-22.5 AS ET0, Profil AS, largeur 1990 mm
- 550/45-22.5 AS ET-50, Profil AS, largeur 2080 mm
- 15.5/55 R 18 EM ET0, Profil EM, largeur 1780 mm
- 405/70 R 18 EM Alliance 608 ET0, Profil EM, largeur 1820 mm
- 405/70 R 20 EM Alliance 608 ET0, Profil EM, largeur 1829 mm
- Roues à l'avant jumelées 12.5-18 MPT ; Profil MPT
- 340/80 R 18 ET0 Alliance Multiuse 550, Profil Multiuse, largeur 1770 mm
- 400/70 R 20 ET0 Alliance Multiuse 550, Profil Multiuse, largeur 1800 mm
- 400/70 R 20 ET-60 Alliance Multiuse 550, Profil Multiuse, largeur 1930 mm

Gonflage à l'eau

- Valves de remplissage d'eau sans remplissage (pneus avant)
- Valves de remplissage d'eau sans remplissage (pneus arrière)
- Valves de remplissage d'eau sans remplissage (pneus avant et arrière)
- Valves de remplissage d'eau avec remplissage (pneus avant)
- Valves de remplissage d'eau avec remplissage (pneus arrière)
- Valves de remplissage d'eau avec remplissage (pneus avant et arrière)

Installation de chargement

- Suspension du bras chargeur

Plaques d'attache rapide

- Euro hydraulique
- Kramer hydraulique

Les illustrations, équipements et caractéristiques indiqués peuvent être différents du programme de livraison applicable à votre pays. Dans certains cas, des équipements spéciaux soumis à un supplément sont représentés sur les illustrations. Sous réserve de modifications.

- Système hydraulique Volvo TPV
- Système hydraulique SMS HV

Hydraulique à l'avant

- Système hydraulique de travail (83 l/min) grande pompe
- Système hydraulique de travail (103 l/min) grande pompe
- Clapet d'inversion à l'avant sur le 3e circuit hydraulique (3e circuit hydraulique avec 4 raccords), (commande : sélection via commutateur (0 - 1))
- Raccord rapide Faster 4 voies - côté machine
- Raccord rapide Faster 4 voies - côté équipements
- Refroidisseur d'huile hydraulique supplémentaire

Hydraulique à l'arrière

- Ligne de retour dépressurisée à l'arrière
- Une connexion hydraulique à l'arrière à double effet via électrovanne (l/min comme le 3ème circuit hydraulique à l'avant), (3e circuit hydraulique à l'avant ou à l'arrière), (commande : par bouton-poussoir (0 - 1) sur la console de joystick + 3ème circuit hydraulique)
- Un raccord hydraulique à l'arrière (51 l/min) à double effet (deux raccords) avec distributeur séparé (commande : par interrupteur (1 - 0 - 2) sur la console de joystick)
- Deux raccords hydrauliques à l'arrière (51 l/min) à double effet (quatre raccords) avec distributeur séparé (commande : 1 raccord DW par interrupteur (1 - 0 - 2), 1 raccord DW par bouton (1 - 0 - 2)), (les raccords peuvent être commandés simultanément)

Huile hydraulique biodégradable

- Shell PANOLIN S4 HLP Synth 46 (Huile hydraulique bio)

Raccords électriques à l'avant

- Prise électrique avant à 3 pôles pour double fonction (Commande : par 2 touches sur le joystick ; 1e fonction à bascule, 2e fonction à touche)
- Prise électrique avant à 3 pôles pour double fonction (Commande : par 2 touches sur le joystick ; 1e fonction à touche, 2e fonction à touche)
- Prise électrique avant à 3 pôles pour double fonction (Commande : par 2 touches sur le joystick ; 1e fonction à bascule, 2e fonction à bascule)

Raccordements électriques à l'arrière

- Prise de courant à l'arrière, 7 pôles pour l'éclairage des équipements arrière
- Prise de courant arrière, 3 pôles (commande : par interrupteur (1 - 0 - 2) sur la console de joystick)

Options de sécurité

- Avertisseur de marche arrière (sonore)
- Dispositif anti-démarrage (Commande par contacteur à clé codé)

Divers

- Coupe-batterie 2 circuits de commutation (interrupteur de la tension de bord et du générateur sur 2 voies de commutation de la batterie)
- Pompe à graisse manuelle
- Sac Sécurité (triangle de signalisation / trousse de premier secours)
- Jeu d'outillage
- Boîte à outils
- Graissage centralisé entièrement automatique

Extension de la garantie*

- Garantie Economy 24 mois (2500 h)
- Garantie Economy 36 mois (3000 h)
- Garantie Economy 48 mois (3500 h)
- Garantie Economy 60 mois (4000 h)
- Garantie Premium 24 mois (3000 h)
- Garantie Premium 36 mois (4000 h)
- Garantie Premium 48 mois (5000 h)
- Garantie Premium 60 mois (6000 h)

* Les offres relatives à l'extension de garantie en Allemagne sont actuellement en cours de refonte, d'autres informations seront disponibles dès que possible.

Peinture spéciale

- Peinture spéciale unicolore RAL - au lieu du rouge Weidemann
- Peinture spéciale RAL (plusieurs couleurs)

Dispositifs d'attelage et de dépannage

- Attache-remorque automatique

Machine de travail automotrice avec dispositif d'attelage

- Attache-remorque automatique