



3080

Cargadora sobre ruedas

Ficha técnica

■ Datos del motor estándar

Fabricante del motor	Deutz
Modelo de motor	TCD 2.9 L4 S5
No. de cilindros	4
Potencia del motor	55,4 kW
Potencia del motor	75 CV
Con número de revoluciones máx.	2.300 rpm
Cilindrada	2.900 cm ³
Tipo de refrigerante	agua/aire de admisión
Norma sobre emisiones	V
Postratamiento de gases de escape	DOC/DPF

■ Sistema eléctrico

Tensión de servicio	12 V
Batería	100 Ah
Generador	85 A

■ Pesos

Peso de servicio	5.100 kg
Carga de volteo con cuchara - máquina recta, tijera de elevación horizontal	3.213 kg
Carga de volteo con cuchara - máquina articulada, tijera de elevación horizontal	2.714 kg
Carga de volteo con horquilla para palés - máquina recta, tijera de elevación horizontal	2.715 kg
Carga de volteo con horquilla para palés - máquina articulada, tijera de elevación horizontal	2.304 kg

■ Cabina del conductor

Cabina del conductor	Cabina
----------------------	--------

■ Volúmenes

Capacidad del depósito de combustible	82 l
Capacidad del depósito de aceite hidráulico	66 l

■ Accionamiento

Tipo de accionamiento	hidrostática
-----------------------	--------------

Transmisión	eje articulado
Velocidades de marcha	2
Eje	PA 1400 (PA 1422)
Velocidad de desplazamiento estándar	0-20 km/h
Velocidad de desplazamiento opción 1	0-30 km/h
Freno de servicio	Accionamiento de marcha hidrostática con efecto en las cuatro ruedas (sin desgaste)
Freno de estacionamiento	Freno de servicio y estacionamiento en el conjunto de accionamiento con efecto en las 4 ruedas
Bloqueo diferencial	100 % en el eje delantero+ eje trasero

■ Sistema hidráulico

Presión de trabajo de la hidráulica de marcha (máx.)	450 bar
Caudal de la hidráulica de trabajo (máx.)	74 (83-115) l/min.
Presión de trabajo de la hidráulica de trabajo (máx.)	220 bar

■ Cinemática

Tipo de cinemática	Z
Cilindro elevador	2
Cilindro de volteo	1
Sistema de cambio rápido	Hidráulico

■ Dirección

Tipo de dirección	Unión articulada pendular hidráulica
Cilindro de dirección	1
Ángulo de oscilación	±12 grado

■ Valores característicos del ruido

Nivel de potencia acústica medio LwA (cabina)	99,9 dB(A)
Nivel de potencia acústica garantizado LwA (cabina)	101 dB(A)
Nivel de presión acústica indicado LpA (cabina)	74 dB(A)

■ Otra información

FSD = Techo de protección para el operador
DPF = filtro de partículas diésel
DOC = catalizador de oxidación diésel
SCR = reducción catalítica selectiva (por sus siglas en inglés)
Cálculo de la carga de volteo según ISO 14397

Dimensiones

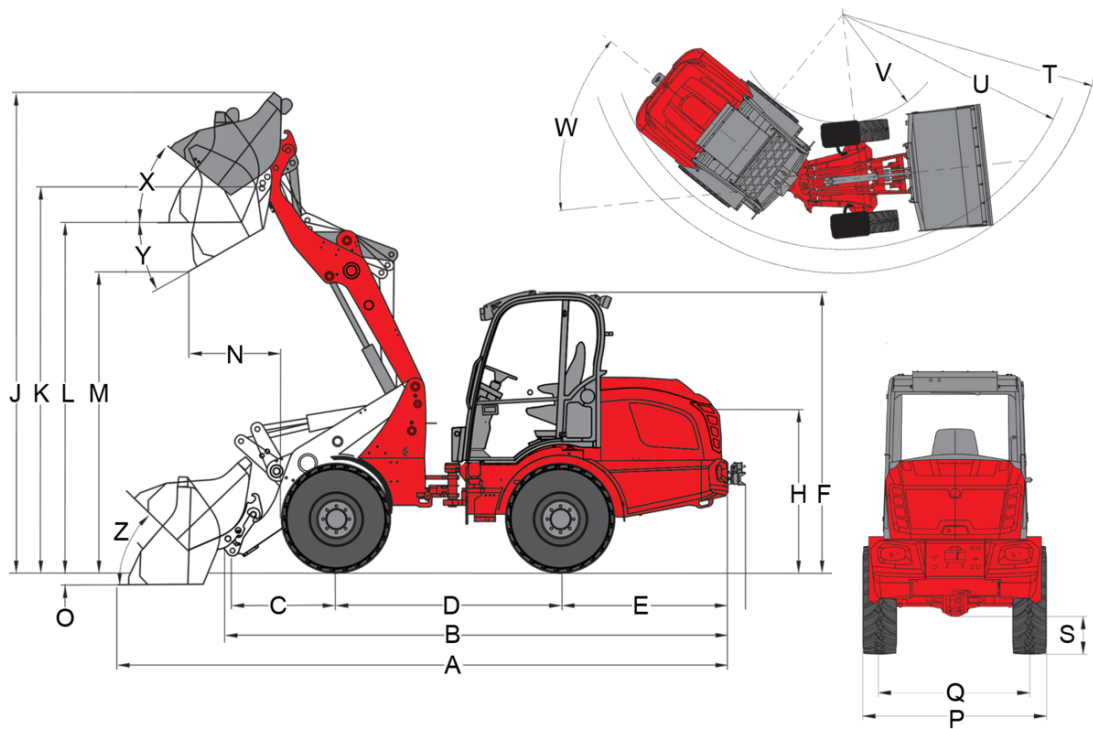

Cinemática en Z (estándar)

	Equipamiento de serie	12.5/80 - 18 AS ET75
A	Longitud total	5.460 mm
B	Longitud total sin cuchara	4.649 mm
C	Punto de giro de cuchara (hasta el centro del eje)	1.027 mm
D	Distancia entre ruedas	2.005 mm
E	Saliente posterior	1.531 mm
F	Altura con techo de protección para el operador (fijo)	
	Altura con techo de protección para el operador abatible (EPS)	
	Altura con techo de protección para el operador abatible (eps), plegado	
	Altura con techo de protección para el operador plegable (EPS Plus), plegado	
	Altura con techo de protección para el operador plegable (EPS Plus)	
	Altura con techo de protección para el operador bajo	
	Altura con techo de protección para el operador alto	
	Altura con cabina baja	2.458 mm
	Altura con cabina alta	2.630 mm
	Altura con cabina	
H	Altura del asiento	1.545 mm
J	Altura de trabajo total	4.091 mm
K	Punto de giro de cuchara (altura de elevación máxima)	3.351 mm
L	Altura útil de descarga	3.038 mm
M	Altura de descarga	2.541 mm
N	Alcance (con M)	646 mm
O	Profundidad de excavación	105 mm
P	Anchura total	1.558 mm
Q	Anchura de la oruga	1.250 mm
S	Altura libre sobre el suelo	330 mm
T	Radio máximo exterior	4.028 mm
U	Radio de giro borde exterior	3.584 mm
V	Radio interno	1.818 mm
W	Ángulo unión articulada	42 °
X	Ángulo de retroceso con altura de elevación máxima	43 °
Y	Ángulo de vaciado	39 °
Z	Ángulo de retroceso en el suelo	49 °

Las imágenes, el equipamiento y los datos que se muestran pueden diferir de la gama de productos actualmente disponible en su país. Puede que en determinadas circunstancias se muestren equipamientos opcionales sujetos a un recargo en el precio. Se reserva el derecho a realizar cualquier modificación.

Equipamiento de serie

Motor

- Deutz TCD 2.9 L4 S5, 55,4 kW/ 75 CV, fase V

Neumáticos

Eje PA1400, 6 orificios

- 12.5/80-18 AS ET75, perfil AS, anchura 1580 mm

Eje PA1422, 8 orificios

- 12,5-20 MPT ET0, perfil MPT, anchura 1750 mm

Sistema de conducción

- Unión articulada pendular hidráulica; $\pm 12^\circ$ de ángulo pendular
- Cilindro de dirección: 1

Accionamiento & Ejes

- Eje PA1400
- 20 km/h
- Tracción hidrostática a las cuatro ruedas, dirección de marcha mediante joystick
- Freno de servicio: Accionamiento de traslación hidrostático con efecto en las 4 ruedas (sin desgaste)
- Freno de servicio y estacionamiento central en el conjunto de accionamiento con efecto en las 4 ruedas
- Bloqueo de diferencial electrohidráulico 100% bloqueable en el eje delantero y en el trasero

Hidráulica

- 3er circuito de control delantero eléctrico proporcional paralelo mediante joystick; con bloqueo doble; radiador de aceite hidráulico
- Posición de flotación para cilindro elevador

Puesto del operador

- Cabina confortable con calefacción y ventilación, abatible lateralmente y certificada según ROPS y FOPS
- Cómodo asiento con cinturón de seguridad y suspensión total; puede ajustarse el peso, el respaldo y la longitud (MSG 85)
- Joystick con precomando hidráulico, conmutador de dirección de marcha y pulsador para bloqueo de diferencial integrado.
- Luces de trabajo: 2 delanteras y 2 traseras
- Contador de horas de servicio
- Indicador de combustible
- Volante de dirección regulable

Otros

- Sistema de iluminación según STVZO (normas de circulación alemanas)
- Indicador de posición del cucharón
- Acople de autorrescate

Sistema de carga

- Hidráulica Weidemann

EquipCare (sistema telemático)

- EquipCare 36 meses (con App & Manager)

Dispositivos de remolque y rescate

- Acople de autorrescate (no homologado para remolques)

Opciones

Puesto del operador

- Cabina confortable de 2 puertas alta
- Caja de almacenamiento con portabotellas (a la izquierda del asiento del operador)
- Preinstalación de radio DAB+ (antena, altavoces)
- Radio DAB+ completa
- Aire acondicionado
- Rejilla protectora parabrisas
- Enchufe de la cabina de 230 V (potencia instalada máx. de 2000 W; solo funciona cuando el precalentamiento del motor está conectado a la red de 230 V)

Asiento del operador

- Asiento de tela; calefactable (MSG 85)

Las imágenes, el equipamiento y los datos que se muestran pueden diferir de la gama de productos actualmente disponible en su país. Puede que en determinadas circunstancias se muestren equipamientos opcionales sujetos a un recargo en el precio. Se reserva el derecho a realizar cualquier modificación.

- Asiento de tela; suspensión neumática (MSG 95AL/722)
- Asiento de tela; suspensión neumática; calefactable (MSG 95AL/732)

Iluminación

- Luces de trabajo LED: 2 delanteras y 2 traseras
- Baliza giratoria (amarilla), (deben respetarse las disposiciones nacionales)

Equipamiento homologado para circulación en carretera (StVZO)

- Homologación individual < 25 km/h
- Certificado individual de aptitud técnica > 25 km/h
- Portamatrículas

Motor

- Acelerador manual
- Pre calentamiento del motor (agua de refrigeración) + Pre calentamiento de aceite hidráulico a 230 V

Accionamiento & Ejes

- Eje PA1422, dirección hidrostática a las cuatro ruedas a alta presión, 20 km/h (30 km/h) (engranaje de distribución, árbol articulado, bloqueo de diferencial al 100 %)
- 30 km/h (aumento de la velocidad)
- Limitador de velocidad manual (dispositivo de traslación en marcha lenta)
- Faldón delantero (montado en el guardabarros)

Neumáticos

Eje PA1400, 6 orificios

- 425/55 R 17 AS ET45, perfil AS, anchura 1.740 mm
- 400/70-20 AS ET0 AS504, perfil AS, anchura 1.820 mm
- 500/45-20 AS ET0, perfil AS, anchura 1.900 mm
- 15.5/55 R 18 EM ET60, perfil EM, anchura 1.690 mm
- 405/70 R 18 EM Alliance 608 ET0, perfil EM, anchura 1.800 mm
- 405/70 R 20 EM Alliance 608 ET0, perfil EM, anchura 1.807 mm
- 12.5-18 MPT ET0, perfil MPT, anchura 1.730 mm
- 400/70 R 18 ET-15 Michelin Bibload, perfil Bibload, anchura 1.852 mm

Eje PA1422, 8 orificios

- 400/70-20 AS ET0 AS504, perfil AS, anchura 1.840 mm
- 400/70-20 ET-50 AS504, perfil AS, anchura 1.930 mm
- 500/45-20 AS ET0, perfil AS, anchura 1.920 mm
- 550/45-22,5 AS ET0, perfil AS, anchura 1.990 mm
- 550/45-22,5 AS ET-50, perfil AS, anchura 2.080 mm
- 15.5/55 R 18 EM ET0, perfil EM, anchura 1.780 mm
- 405/70 R 18 EM Alliance 608 ET0, perfil EM, anchura 1.815 mm
- 405/70 R 20 EM Alliance 608 ET0, perfil EM, anchura 1.829 mm
- Neumáticos dobles 12.5-18 MPT delanteros, perfil MPT, anchura
- 340/80 R 18 ET0 Alliance Multiuse 550, perfil Multiuse, anchura 1.770 mm
- 400/70 R 20 ET0 Alliance Multiuse 550, perfil Multiuse, anchura 1.800 mm
- 400/70 R 20 ET-60 Alliance Multiuse 550, perfil Multiuse, anchura 1.930 mm
- 400/70 R 20 ET-50 Michelin Bibload, perfil Bibload, anchura 1.944 mm

Relleno de agua

- Válvulas de llenado de agua sin relleno (ruedas delanteras)
- Válvulas de llenado de agua sin relleno (ruedas traseras)
- Válvulas de llenado de agua sin relleno (ruedas delanteras y traseras)
- Válvulas de llenado de agua con relleno (ruedas delanteras)
- Válvulas de llenado de agua con relleno (ruedas traseras)
- Válvulas de llenado de agua con relleno (ruedas delanteras y traseras)

Sistema de carga

- Amortiguación brazo de carga
- Válvula de frenado en descenso (protección ante la rotura de conductos de los cilindros de elevación y volteo)

Placas de enganche rápido

- Hidráulica Euro
- Hidráulica SkidSteer
- Hidráulica SMS

Hidráulica delantera

- Retorno despresurizado delantero (con cañería de fuga de aceite)
- Hidráulica de trabajo (83 l/min), bomba grande 36 c.c.
- Hidráulica de trabajo (103 l/min), bomba grande 45 c.c.
- High Flow: sistema hidráulico de efecto simple (115 l/min), (con retorno despresurizado y radiador de aceite hidráulico adicional)
- 3er circuito de control eléctrico proporcional en serie (el brazo de carga se puede utilizar junto con el 3er circuito de control)
- 4º circuito de control adicional eléctrico proporcional en paralelo
- Modo de operación: mediante la rueda de mando a la derecha del joystick
- Radiador de aceite hidráulico adicional

Hidráulica trasera

- Retorno despresurizado trasero
- Una conexión hidráulica trasera a doble efecto mediante válvula inversora (l/min como 3er circuito de control delantero), (3er circuito de control delantero o trasero), (modo de operación: mediante interruptor (0 - 1) en la consola de mando con joystick + 3er circuito de control)
- Una conexión hidráulica trasera (51 l/min) de doble efecto (dos acoplamientos) con válvula de maniobras por separado (modo de operación: mediante interruptor [1 - 0 - 2] en la consola del joystick)
- Dos conexiones hidráulicas traseras (51 l/min) de doble efecto (cuatro acoplamientos) con válvula de mando independiente
- Modo de operación: 1 conexión DW por interruptor (1 - 0 - 2) y 1 conexión DW por pulsador (1 - 0 - 2)
- (las conexiones pueden utilizarse al mismo tiempo)

Aceite hidráulico biodegradable

- Shell PANOLIN S4 HLP Synth 46 (aceite hidráulico biodegradable)

Conexiones eléctricas delanteras

- Conector delantero de 7 polos para iluminación de los accesorios delanteros
- Conector delantero de 3 polos para funcionamiento doble (Modo de operación: mediante 2 pulsadores en el joystick; pulsar para la 1.ª función y soltar para la 2.ª función)
- Conector delantero de 3 polos para funcionamiento doble (Modo de operación: mediante 2 pulsadores en el joystick; soltar para la 1.ª función y pulsar para la 2.ª función)
- Conector delantero de 3 polos para funcionamiento doble (Modo de operación: mediante 2 pulsadores en el joystick; pulsar para la 1.ª función y pulsar para la 2.ª función)
- Conector delantero de 3 polos para funcionamiento doble (Modo de operación: mediante 2 pulsadores en el joystick; soltar para la 1.ª función y soltar para la 2.ª función)

Conexiones eléctricas traseras

- Conector trasero de 7 polos para iluminación de los accesorios traseros
- Conector trasero de 3 polos (modo de operación: mediante interruptor [1 - 0 - 2] en la consola del joystick)

Opciones de seguridad

- Alarma marcha de retroceso (acústica)
- Dispositivo antirrobo (manejo mediante llave de encendido codificada)

Otros

- Desconector de batería de 2 circuitos (para desconectar la red de a bordo y el generador de la batería a través de 2 vías de conmutación)
- Prensa de grasa manual
- Bolsa combinada (triángulo de señalización / botiquín)
- Caja de herramientas
- Caja de herramientas
- Sistema de lubricación central completamente automático

Ampliación de garantía*

- Economy 24 meses (2.500 h)
- Economy 36 meses (3.000 h)
- Economy 48 meses (3.500 h)
- Economy 60 meses (4.000 h)
- Premium 24 meses (3.000 h)
- Premium 36 meses (4.000 h)
- Premium 48 meses (5.000 h)
- Premium 60 meses (6.000 h)

*Actualmente se están revisando las ofertas sobre la ampliación de la garantía en Alemania; se facilitará más información lo antes posible.

Pintura especial

- Pintura especial monocolor RAL, en lugar del rojo de Weidemann
- Pintura especial RAL multicolor

Dispositivos de remolque y rescate

- Acople de remolque automático

Las imágenes, el equipamiento y los datos que se muestran pueden diferir de la gama de productos actualmente disponible en su país. Puede que en determinadas circunstancias se muestren equipamientos opcionales sujetos a un recargo en el precio. Se reserva el derecho a realizar cualquier modificación.

Máquina de trabajo autopropulsada con acople de remolque

- Acople de remolque automático