



DT12

Pásový dumper

Všade urobí dobrý dojem

Vďaka jednoduchej obsluhu s hydraulickým servoriadením a hydrostatickému pohonu pojazdu je pri nasadení na stavenisku príjemným partnerom s dlhou životnosťou. Gumové pásy zaisťujú optimálne rozloženie hmotnosti a nízky zemný tlak napriek vysokému užitočnému zaťaženiu. Rozsiahly výber korieb a spoľahlivé použitie vďaka veľmi stabilnej konštrukcii, nízkemu ťažisku a závesne uloženým výkyvným kladkám z neho robia optimálny univerzálny stroj v každom teréne.

Najdôležitejšie informácie

- Hydrostatické jazdné vlastnosti
- Malé rozmery

Technické údaje

■ Hydraulika

Hydraulické čerpadlo	Variabilný objem a zubové čerpadlo
Dopravované množstvo max.	76,0 l/min

■ Mechanické výkonové údaje

Rýchlosť pojazdu	4,0 km/h
------------------	----------

■ Mechanické údaje

Dĺžka	1.823,0 mm
Šírka	790,0 mm
Výška	1.303,0 mm
Hmotnosť	650,00 KG
Užitočné zaťaženie max.	1.200,0 KG
Korba	Korba s čelným vyklápaním
Objem korby plnej po okraj	393,0 L
Objem navršenej korby	440,0 L
Prevádzková hmotnosť (min.-max.)	685,0 - 940,0 KG

■ Spaľovací motor

Typ motora	Diesellový motor
------------	------------------

Valce	3,0
Zdvihový objem	719,0 cm ³
Šikmá poloha max.	20,0 °
Menovitý výkon	12,0 kW
Menovité otáčky	2.700,0 1/min
Hraničné hodnoty výf. plynov	EU Stage V
Výrobca motora	Kubota
Označenie motora	D-722
Zdvih	68,0 mm
Vrtanie	67,0 mm

■ Environmentálne parametre

Hladina akustického tlaku LpA	88,0 dB(A)
Hladina akustického tlaku LpA (norma)	ISO 6396
Akustický výkon LWA, zaručený	101,0 dB(A)
Akustický výkon LWA, (norma)	ISO 6395

■ Preprava a skladovanie

Prepravná hmotnosť	610,0 KG
--------------------	----------

Rozmery

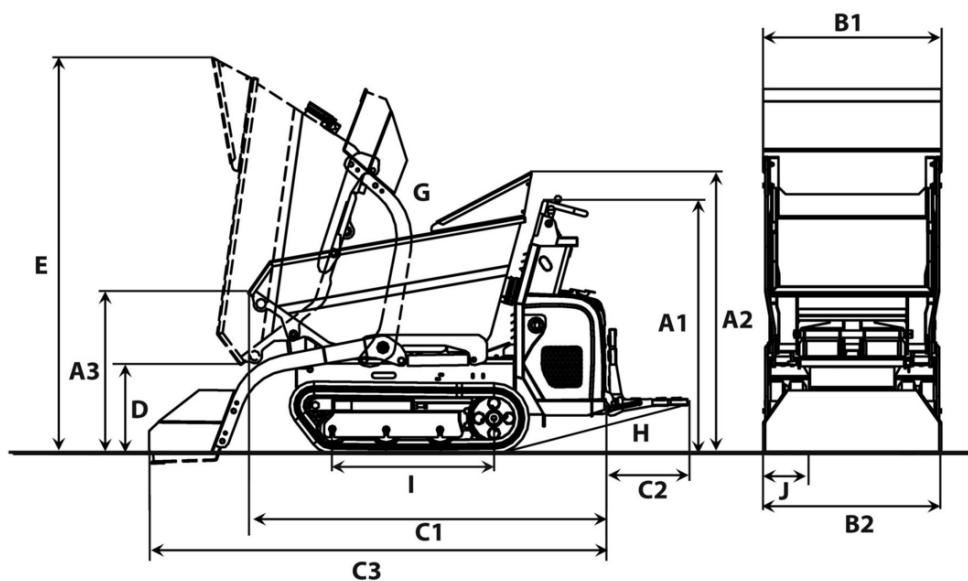

		Korba s čelným vyklápaním	Korba s vysokým vyklápaním	Otočná vyklápací korba	Plošina s čelným vyklápaním
A1	Výška nad stanovištom obsluhy	1.280 mm	1.280 mm	1.280 mm	1.280 mm
A3	Výška predná hrana korby	812 mm	1.110 mm	1.060 mm	850 mm
	Výška predná hrana korby s vysokým vyklápaním zdvihnutá		1.715 mm		
B1	Šírka nadstavba	700 mm	800 mm	730 mm	800 mm
	Šírka korba	830 mm	830 mm	782 mm	800 mm
B2	Šírka spodok vozidla	790 mm	790 mm	790 mm	790 mm
C1	Celková dĺžka bez stúpadla	1.823 mm	1.684 mm	1.960 mm	1.882 mm
C2	Dĺžka stúpadlo	393 mm	393 mm	393 mm	393 mm
C3	Dĺžka so samonakladacím zariadením, bez stúpadla	2.277 mm	2.240 mm		
D	Výsypná výška max.	460 mm	868 mm	650 mm	256 mm
	Výsypná výška max., korba s vysokým vyklápaním zdvihnutá		1.467 mm		
E	Výška korby sklopená	1.950 mm	2.009 mm	2.112 mm	1.430 mm
	Výška korby sklopená, korba s vysokým vyklápaním zdvihnutá		2.610 mm		
G	Uhol vyklopenia	70 °	82 °	85 °	56 °
H	Uhol klopenia dozadu stúpadlo	14 °	14 °	14 °	14 °
I	Dĺžka dotykovej plochy pásu	875 mm	875 mm	875 mm	875 mm