



KT407

Телескопические погрузчики

Компактность в сочетании с мощностью

Телескопический погрузчик KT407 компании Kramer впечатляет своими полезной нагрузкой 4 т и высотой штабелирования 7 м. Гидростатический привод ходовой части, который позволяет двигаться со скоростью до 40 км/ч без переключения передач, делает возможным быстрое и удобное выполнение погрузочно-разгрузочных работ. Кабина обеспечивает высокий уровень комфорта для водителя, а цветовая кодировка элементов управления еще больше повышает безопасность управления.

Высота кабины: Общая высота всего 2,31 м со стандартной кабиной и серийными 24-дюймовыми шинами, опционально с кабиной, увеличенной на 18 см

Простой доступ в кабину: Удобный подъем и спуск благодаря углублению в полу кабины и выполненным в форме лестницы ступенькам

Четыре режима рулевого управления: Полноприводное управление, переднеприводное управление, режим «крабьего хода» и ручной режим «крабьего хода» – подходящий выбор для любого случая применения

Коробка передач ecospeed: Ускорение до 40 км/ч без переключения передач

Дизайн крышки капота: Оптимальный обзор справа благодаря плоской крышке капота

Технические характеристики

■ Параметры стандартного двигателя

Производитель двигателя	Deutz
Мощность двигателя	100 кВт
Мощность двигателя	136 л. с.
при макс. числе оборотов	2.300 об/мин
Рабочий объем	3.621 см ³
Норма токсичности ОГ	V
Дополнительная обработка ОГ	DOC / DPF / SCR

■ Значения веса

Полезная нагрузка (макс.)	4.000 кг
Полезная нагрузка при макс. рабочем диапазоне	1.500 кг
Полезная нагрузка при макс. высоте штабелирования	2.400 кг
Высота штабелирования (макс.)	7.000 мм
Полезная нагрузка макс. (LSP 500 мм)	4.000 кг
Рабочий вес	6.810 - 7.850 кг
Сила черпания (макс.)	50 кН
Подъемное усилие (макс.)	43 кН

■ Объемы заправки

Объем топливного бака	100 л
Объем бака для гидравлического масла	100 л
Объем бака для раствора мочевины	9,5 л

■ Привод

Скорость движения, стандартная	0-30 км/ч
Скорость движения, опция 1	0-20 км/ч
Скорость движения, опция 2	0-40 км/ч
Блокировка дифференциала	100%-ная блокировка дифференциала переднего моста (опция)

■ Гидравлическая установка

Рабочая гидравлика, производительность (макс.)	140 л/мин
--	-----------

■ Рулевое управление

Угол поворота колес, макс.	38 градус
----------------------------	-----------

■ Значения шумовых характеристик

Гарантированный уровень звуковой мощности LwA (кабина)	101 дБ(A)
Измеренный уровень звуковой мощности LwA	99,2 дБ(A)

Уровень звукового давления у 72 дБ(А)

уха водителя

Размеры

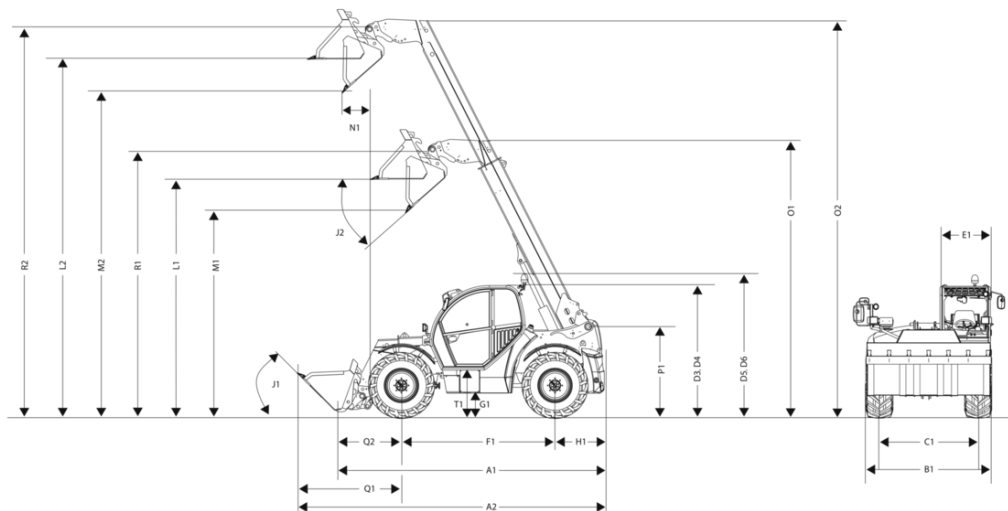

A1	Общая длина	4.880 mm
A2	Общая длина с ковшом	5.600 mm
B1	Общая ширина без ковша	2.285 mm
C1	сзади	1.880 mm
D3	Общая высота низкой кабины	2.310 mm
E1	Ширина кабины	990 mm
F1	Колесная база (межосевое расстояние)	2.850 mm
G1	Дорожный просвет под мостом и коробкой передач, глубина брода	415 mm
H1	Расстояние между центром заднего колеса и задней частью	740 mm
I1	Задний угол переднего свеса (угол свеса)	60 °
J1	Угол запрокидывания	49 °
J2	Угол разгрузки	41 °
L1	Высота перегрузки в задвинутом положении	4.520 mm
L2	Высота перегрузки в выдвинутом положении	6.820 mm
M1	Высота разгрузки в задвинутом положении	4.030 mm
M2	Высота разгрузки в выдвинутом положении	6.330 mm
N1	Ширина разгрузки в выдвинутом положении	110 mm
O1	Длина выдвижения телескопической консоли в задвинутом положении	5.255 mm
O2	Длина выдвижения телескопической консоли в выдвинутом положении	7.820 mm
P1	Общая высота, опора телескопической стрелы на раме	1.600 mm
Q1	Расстояние от центра переднего колеса до передней кромки ковша	1.920 mm
Q2	Расстояние от центра крепления переднего колеса до быстросменной рамы	1.290 mm
R1	Точка поворота ковша в задвинутом положении	5.035 mm
R2	Точка поворота ковша в выдвинутом положении	7.335 mm
S1	Радиус поворота, внешняя кромка колес	3.840 mm
S2	Радиус поворота, внешняя кромка ковша	5.000 mm
T1	Высота входа, пол кабины	720 mm
D4	Общая высота высокой кабины	2.490 mm
D5	Общая высота низкой кабины с проблесковым маячком	2.540 mm
D6	Общая высота высокой кабины с проблесковым маячком	2.720 mm
K1	Высота штабелирования макс.	7.000 mm

Стандартная комплектация

Кабина

- Проверенная согласно стандартам ROPS/FOPS, звукоизолированная, вибростойкая комфортная кабина с круговым обзором на 360 градусов
- Стеклоочистители спереди и сзади, спереди с прерывистым режимом, автоматическое отключение указателя поворота
- Дверной выключатель освещения в кабине, разделенные двери, верхняя часть двери открывается на 180° и фиксируется в двух положениях
- Заднее стекло открывающееся
- Телескопическая рулевая колонка с регулируемым углом наклона
- Подвесная конструкция педалей и вынимающийся коврик
- Удобное сиденье с механической подвеской Grammer MSG85/721
- Многофункциональный джойстик с электронной системой вспомогательного управления с интегрированным переключателем направления движения и функцией телескопирования
- 7-дюймовый цветной ЖК-дисплей для отображения всех функций транспортного средства и Jog Dial
- Выключатели с цветной маркировкой для управления функциями гидравлики, электрики, движения и обеспечения безопасности
- Система отопления с 3-ступенчатым вентилятором, 6 дефлекторами, 2 соплами обдува стекла
- Розетка 12 В, держатель для бутылки, солнцезащитная шторка
- 1 светодиодная фара рабочего освещения спереди (1000 лм), 1 светодиодная фара рабочего освещения сзади (1000 лм)
- Система освещения согласно Правилам допуска транспортных средств к движению
- Ручной разъединитель аккумуляторной батареи

Гидравлика управления и рабочая гидравлика

- 4 режима рулевого управления в серийном исполнении
- 3-й контур управления и телескопическая функция стрелы имеют пропорциональное управление
- Непрерывный режим 3-го контура управления подключается при помощи тумблера
- Количество масла для 3-го контура управления и все опциональные контуры управления регулируются
- Система защиты от перегрузки и система-ассистент для водителя «Smart Handling» второго поколения (режим черпания, режим штабелирования и ручной режим)
- Контрольные соединения для рабочей гидравлики и привода ходовой части

Двигатель

- Крупноячеистый комбинированный радиатор для охлаждающей жидкости, гидравлического масла и наддувочного воздуха
- Широко открывающийся капот двигателя, смотровое стекло для гидравлического масла и охлаждающей жидкости
- Заслонка для технического обслуживания облегчает очистку зоны двигателя

Ходовой привод и оси

- Бесступенчатая гидростатическая коробка передач с зависящим от нагрузки электронным управлением

Кузов и кинематика

- Устойчивая к скручиванию стальная рама из коробчатых профилей
- Телескопическая стрела направляется 13 регулируемыми снаружи скользящими элементами
- Приспособление для демпфирования в конце хода в телескопическом, подъемном и опрокидывающем цилиндре

Документация

- Руководство оператора; сервисная книжка

Опциональное оборудование

Пост управления - кабина

- Сиденье с пневматической подвеской (MSG95AL/722)
- Сиденье с пневматической подвеской (MSG95AL/722) с подогревом сиденья
- Подлокотник слева
- Кондиционер
- Отсек для хранения вентилируемый (при наличии кондиционера охлаждается)
- Высокая кабина с системой отопления для оптимизированного кругового обзора (+180 мм)
- Внутреннее зеркало заднего вида, включая держатель для мобильного телефона и двойной USB-разъем
- Компактное наружное зеркало заднего вида слева
 - Не с:
 - Наружные зеркала заднего вида с электрической регулировкой, включая обогрев зеркал с автоматикой отключения
- Радиоподготовка (антенна, динамики)
- Радио (радио, антенна, динамики)
- Камера вида спереди справа (включая дополнительный монитор)
- Камера заднего вида (интегрирована в основной экран)
- Правое и заднее стекло кабины с обогревом
- Высокая кабина с обогревом правого и заднего стекол кабины
- Наружные зеркала заднего вида с электрической регулировкой, включая обогрев зеркал с автоматикой отключения
- Зеркало для сцепки
- Угольный фильтр для очистки воздуха в кабине

Системы освещения

- Проблесковый маячок, светодиодный (желтый)
- Светодиодные фары рабочего освещения (1000 люмен), дополнительно 1 спереди и 1 сзади
- 2 светодиодные фары рабочего освещения (1000 люмен) на телескопической стреле сбоку (внешняя труба)
- Пакет светодиодной системы освещения (1000 люмен) – (дополнительно 7 фар рабочего освещения – 1 спереди, 1 сзади, 1 слева, 2 справа, 2 на внешней трубе)
- Пакет светодиодной системы освещения (2000 люмен) – (8 светодиодных фар рабочего освещения) – серийные фары рабочего освещения не используются
- Дополнительная светодиодная система освещения задней части Basic (1000 люмен)
- Освещение номерного знака, включая держатель номерного знака спереди – (серийный вариант)

Принадлежности для движения по дорогам

- Подтверждение данных (общее разрешение на эксплуатацию ABE) для самоходной рабочей машины – (серийный вариант)
- Сертификат соответствия стандартам ЕС для трактора (сертификат соответствия стандартам ЕС для тягача, 167/2013/ЕС – класс T1)
 - Только в сочетании с:
 - Розетка для заднего навесного оборудования, 7-контактная
 - Дополнительно нужно выбрать тягово-сцепное устройство (не маневровую сцепку)!
- Сертификат соответствия стандартам ЕС для трактора (сертификат соответствия стандартам ЕС для тягача, 167/2013/ЕС – класс T1) + подтверждение данных – только для Германии!
 - Только в сочетании с:
 - Розетка для заднего навесного оборудования, 7-контактная
 - Дополнительно нужно выбрать тягово-сцепное устройство (не маневровую сцепку)!

Двигатель - мосты - Ходовой привод

- DEUTZ TCD 3.6 S5 100 кВт
- Гидростат 30 км/ч
- Гидростат 20 км/ч
- Ecospeed 40 км/ч
- Ecospeed 40 км/ч, включая систему Smart Driving

Шины

- Alliance 405/70-24 A-323 – профиль для тяговых работ
- Alliance 460/70R24 A-580 – профиль для тяговых работ
- Firestone 460/70 R24 Duraforce Utility – универсальный профиль
- Mitas 405/70-20 MPT 01 – профиль для тяговых работ
- Alliance 500/60-22,5 A-331 – профиль для тяговых работ

Быстросменные плиты & погрузочное устройство

- Стабилизатор нагрузки (амортизатор)
- Быстросменное устройство, гидравлическое, система Kramer («большой» телескопический погрузчик)
- Быстросменное устройство, механическое, система Manitou
- Быстросменное устройство, гидравлическое, система Manitou
- Быстросменное устройство, гидравлическое, система JCB (Q-fit)
- Быстросменное устройство, гидравлическое, система Volvo TPV
- Быстросменное устройство, гидравлическое, система Matbro
- Быстросменное устройство, гидравлическое, система CAT
 - Не с:
 - Переключающий клапан спереди, 3-й контур управления

Гидравлика

- Тягово-сцепное устройство Auto Hitch (вкл. гидр. управление) и подключение опрокидывающего механизма
- Сброс давления, 3-й контур управления
- Переключающий клапан спереди, 3-ий контур управления
- Подключение опрокидывающего механизма
- Функция автоматического возврата ковша (SRA) с функцией вибрации опрокидывающего цилиндра
- Контур управления задней навески, двойного действия
 - Только в сочетании с:
 - Подключение опрокидывающего механизма
- Обратная линия, безнапорная, на наружной стреле – вкл. линию отвода утечек
- Заполнение гидравлической установки экологически безопасным гидравлическим маслом PANOLIN Synt46
- Мультищепка, 2-кратная
 - Только в сочетании с:
 - Сброс давления, 3-й контур управления
 - Быстросменное устройство, гидравлическое, система Kramer (телескопический погрузчик «большой»)
- Мультищепка, 4-кратная
 - Только в сочетании с:
 - Сброс давления, 3-й контур управления
 - Переключающий клапан спереди, 3-ий контур управления
 - Быстросменное устройство, гидравлическое, система Kramer (телескопический погрузчик «большой»)

Электрика

- 4-контактная розетка для переднего навесного оборудования
- Розетка для заднего навесного оборудования, 7-полюсная

Опции обеспечения безопасности

- Имобилайзер, интегрирован в ключ зажигания
- Антикоррозионная защита днища кузова
 - Только в сочетании с:
 - Кожух трансмиссии
- Кожух трансмиссии
- Огнетушитель (2 кг)
- Грязезащитная манжета для телескопической стрелы
- Предупредительные линии, красно-белые (согласно DIN 30710)
- Система контроля уровня масла (гидравлическое масло)
- Устройство блокировки опрокидывающего цилиндра
- Защита шин от проколов
- Сухая смазка (лак для смазки) телескопической стрелы
- Защитная решетка для лобового стекла, демонтируется (не допущены для движения по дорогам общего пользования!)
- CESAR DataTag ID — только для стран, которые используют эту систему в пределах своей юрисдикции, например, Великобритании

Лакокрасочное покрытие

- Специальная окраска, одноцветная по RAL (серые детали не включены) *
- Меры по обеспечению безопасности при использовании в агрессивных средах (работа с солью, реагентами или удобрениями)
 - Только в сочетании с:
 - Сухая смазка (лак для смазки) телескопической стрелы
 - Грязезащитная манжета для телескопической стрелы
 - Кожух трансмиссии
- Защита на время транспортировки морем

* Мы оставляем за собой право отказать в окраске, аналогичной защищенным цветам или цветовым сочетаниям других производителей.

Прочее

- Ручка медленного хода и акселератора
- 100%-ная блокировка дифференциала
- Маневровая сцепка
- Автоматическое тягово-сцепное устройство 38 мм – жесткое
- Механическое тягово-сцепное устройство 32 мм – жесткое
- Опорная стойка для тягово-сцепных устройств с регулировкой по высоте (необходимо использовать для регулируемого по высоте тягово-сцепного устройства)
- Использование автоматического тягово-сцепного устройства 38 мм для сцепного блока с регулировкой по высоте
- Использование тягово-сцепного устройства (K80) с шаровой головкой для сцепного блока с регулировкой по высоте
- Использование тягово-сцепного устройства (K50) с шаровой головкой для сцепного блока с регулировкой по высоте, удлиненного
- Использование Piton-Fix для сцепного блока с регулировкой по высоте
- Использование механического тягово-сцепного устройства для сцепного блока с регулировкой по высоте – 32 мм
- Использование автоматического тягово-сцепного устройства для сцепного блока с регулировкой по высоте – 32 мм
- Тягово-сцепное устройство CUNA D3, вкл. сцепной блок с регулировкой по высоте
- Гидравлический тормозной клапан прицепа (двухканальная система)
- Вакуумный фильтр грубой очистки
- Циклонный фильтр грубой очистки
- Циклонный фильтр грубой очистки Turbo III
- Реверсивный вентилятор
- Пневматическая тормозная система (двухканальная система)
- Предварительный прогрев двигателя, топлива, гидравлического масла (230 В)
- Централизованная система смазки (агресс. среды)
 - Только в сочетании с:
 - Меры по обеспечению безопасности при использовании в агрессивных средах (работа с солью, реагентами или удобрениями)
 - Сухая смазка (лак для смазки) телескопической стрелы
 - Грязезащитная манжета для телескопической стрелы
- Подготовка централизованной системы смазки (смазочная линия проложена в стреле)
- Централизованная система смазки (полностью автоматическая)
- EquipCare Dual ID

Послегарантийное обслуживание

- Security 24 мес. (2000 ч)
- Security 36 мес. (3000 ч)
- Security 48 мес. (3000 ч)
- Security 48 мес. (4000 ч)
- Security 48 мес. (5000 ч)
- Security 60 мес. (4000 ч)
- Security 60 мес. (5000 ч)
- Power Line (24 мес. или 2000 ч)
- Power Line (36 мес. или 3000 ч)
- Power Line (48 мес. или 3000 ч)
- Power Line (48 мес. или 4000 ч)
- Power Line (48 мес. или 5000 ч)
- Power Line (60 мес. или 4000 ч)
- Power Line (60 мес. или 5000 ч)
- EquipCare 36 месяцев (вкл. приложение и программу управления) – (в серийном исполнении)