



KL36.8

Hjullastare

BEKVÄM OCH EFFEKTIV ANVÄNDNING

KL37.8T från Kramer serie 8 - premium-serien - sätter ny standard vad gäller effektivitet, prestanda och komfort. Den effektiva drivlinan och de fyra körlägena (Power, Eco, Road, CSD) möjliggör individuella körinställningar i alla arbetssituationer. Det gör att applikationer kan klaras på bästa möjliga sätt, kostnadseffektivt och enkelt. Den odelade ramen på denna maskin säkerställer också hög stabilitet och enorm manövrerbarhet.

Tekniska data

■ Motordata, Standard

Motortillverkare	Deutz
Motoreffekt	55,4 kW
Motoreffekt	75 PS
Cylindervolym	2.924 cm ³
Avgaskrav EU steg	V
Avgasefterbehandling	DOC / DPF

■ Vikter

Skopand volym (standardskopa)	0,85 m ³
Nyttolast (max.)	1.530 kg
Arbetsvikt	4.600 - 5.200 kg
Nyttolast (S=1.25)	2.150 kg
Tipplast (standardskopa)	3.650 kg
Tipplast (pallgafflar)	2.680 kg

■ Volymer

Drivmedeltankens volym	85 l
------------------------	------

Hydrauloljetankens volym	50 l
--------------------------	------

■ Drivsystem

Standard hastighet	0-20 km/h
Körhastighet Tillval 1	0-30 km/h
Körhastighet Tillval 2	0-40 km/h

■ Hydraulsystem

Flöde, arbetssystemets hydraulsystem (max.)	70 l/min
---	----------

■ Kinematik

Kinematik, typ	P
----------------	---

■ Styrning

Styrutslag maximalt	40 Grad
---------------------	---------

■ Karakteristiska bullervärden

Garanterad bullerexponering LwA (förarhytten)	101 dB(A)
Buller, uppmätt, LwA	99,4 dB(A)
Ljudtryck vid förarplats	74 dB(A)

Mått

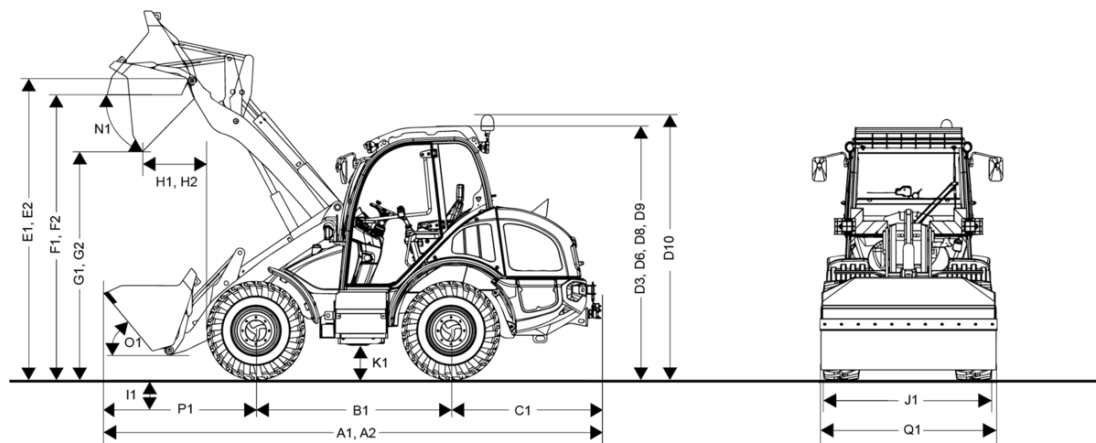

A2	Total längd med standardredskap: förlängt lastsystem	5.665 mm
A1	Total längd med påbyggnadsredskap	5.359 mm
B1	Hjulbas centrum	2.020 mm
C1	Bakre överhäng	1.490 mm
D3	Höjd med förarhytt	2.490 mm
D6	Höjd med luftkonditioneringsanläggning	2.575 mm
D10	Förarhytten totalhöjd med varningslampa	2.765 mm
E1	Maximal höjd skopvridpunkt	3.350 mm
E2	Maxhöjd skopans vridpunkt förlängt lastsystem	3.500 mm
F1	Lasthöjd	3.200 mm
F2	Lasthöjd förlängt lastsystem	3.350 mm
G1	Tipphöjd	2.680 mm
G2	Tipphöjdt förlängt lastsystem	2.810 mm
H1	Tippavstånd	540 mm
H2	Tippavstånd förlängt lastsystem	730 mm
I1	Grävdjup	45 mm
J1	Total bredd	1.780 mm
K1	Markfrigång	330 mm
L1	Vändradie hjulytterkant	2.840 mm
M1	Styrvinkel	40 °
M2	Pendelvinkel	22 °
N1	Tippningsvinkel vid maximal lyfthöjd	41 °
O1	Tippningsvinkel på marken	50 °
P1	Avstånd från framaxelns mitt till kuggspetsen	1.860 mm
Q1	Skopbredd	1.950 mm
R1	Staplingshöjd	3.130 mm
R2	Staplingshöjd förlängt lastsystem	3.280 mm

Standardutrustning

Förrahytt

- Ljudisolerad, vibrationsdämpad, fyrpunktsupphängd hytt med stora och djupt neddragna rutor, värmeisolerande rutor och värmeslingor i bakrutan
- In- och urstigning på båda sidor maskinen
- Mekaniskt fjädrande komfortstol (MSG85/722) med automatiskt säkerhetsbälte, justerbar för vikt, ryggstödet lutning och fram/bakposition
- Kraftfullt värmepaket med tre steg med defrostermunstycken vid vindrutan
- Färgmärkta vippströmbrytare för hydraulsystem, elsystem, körsystem samt säkerhetsfunktioner
- Teleskoperbar rattstång med justerbar lutning
- Fällbar konsol med styrspak
- Solskydd, inre backspegel, 12 volts strömuttag, hyttbelysning, stora fällbara yttre backspeglar på båda sidor
- Vindrutetorkare fram och bak, med intervallfunktion fram
- Arbetsstrålkastare, 2x Basic med lysdioder bak, arbetsstrålkastare 2x Basic med lysdioder fram (1000 Lumen)
- Belysning enligt tyska trafikbestämmelser
- Godkänd enl. ROPS och FOPS I

Motor

- Batterifrånskiljare
- Fläkt med vätskefriktionskoppling
- Automatiskt motorstopp

Kraftöverföring

- Kombinerad broms- och krypkörningspedal
- 100% inkopplingsbar differentialspär i framaxeln
- Mekanisk parkeringsbroms
- Smörjmedelsrör till pendelbult

Styr- och arbetshydraulik

- Hydrostatisk fyrhjulsstyrning med nödstyrning
- Elektronisk styrspak för lyft/sänk och tippning av skopa med vippströmbrytare för val av körriktning samt integrerad tredje styrkrets (proportionalstyrning) och integrerad funktionsbelysning i styrspaken
- Tryckavlastad tredje styrkrets

Kinematik

- Smart Attach (helt hydraulisk snabbväxlingsanordning)
- Parallellkinematik
- Lastkrok på sticka
- Positionsgvisning för skopa och gaffel

Dokumentation

- Bruksanvisning; servicehäfte

Tillval

Förrarplats & Hytt

- Hytt med skjutfönster i vänster dörr
- Panoramahytt
- Luftdämpad förarstol med stöd för ländryggen och värme (MSG95AL/722)
- Värmare
- Uppvärmda yttre backspeglar
- Luftkonditioneringsanläggning
 - endast tillsammans med:
 - Panoramahytt
- Dokumentlåda
- Förberedd för radio DAB+ (antenn, högtalare)
- Radio med DAB+ (radio BT, antenn, högtalare)
- 7" display + Jog-Dial (inkl. vinkelvisning, justering av oljemängd, inställning av automatisk laststabilisering, dragkraft och styrspakens känslighet)
- Hållare för mobiltelefon + uttag för USB
- Backkamera
 - endast tillsammans med:
 - 7" display + Jog-Dial (inkl. vinkelvisning, justering av oljemängd, inställning av automatisk laststabilisering, dragkraft och styrspakens känslighet)

Belysning

- Roterande varningslampa med lysdioder
- Arbetsstrålkastare, 4x Basic med lysdioder fram (1000 Lumen)
- Arbetsstrålkastare, 2x Basic med lysdioder på sidan (1000 Lumen)

Tillstånd vägtrafik

- Hållare för registrerings skylt (inkl. belysning)
 - innehåller:
 - belysning för registrerings skylt
 - Hållare fram och bak för registrerings skylt
- Kantbelysning för specialskopor inklusive sidomarkeringsbelysning
- Godkänd för användning på allmänna vägar (standard)*
- Typgodkänd som EU-traktor (LOF-ZGM-EG-godkänd, 2003/37EG - klass T1)
 - endast tillsammans med:
 - Hållare för registrerings skylt (inkl. belysning)
 - Kontaktdon bak med 7 stift
 - Dessutom måste man välja ett godkänt släpvagnsdrag!
- Typgodkänd som EU-traktor (LOF-ZGM-EG-godkänd, 2003/37EG - klass T1) - endast för Tyskland
 - endast tillsammans med:
 - Hållare för registrerings skylt (inkl. belysning)
 - Kontaktdon bak med 7 stift
 - Dessutom måste man välja ett godkänt släpvagnsdrag!

*Tyskland, Luxemburg, Nederländerna, Österrike, Slovakien, Tjeckien, Schweiz, Estland, Lettland, Litauen, Ungern

Färd drivning & styrning

- Motor-stopp automatik (standard)
- 100 % differentialspärr som kan aktiveras i bakaxeln
- Ecospeed 40 km/h inkl. Smart Driving
 - endast ihop med:
 - Nummerplåtshållare (inkl. nummerplåtsbelysning)
 - Laststabilisator (vibrationsdämpare)
- Ecospeed 40 km/h inkl. Smart Driving (strykt till 20 km/h)
 - endast ihop med:
 - Nummerplåtshållare (inkl. nummerplåtsbelysning)
 - Laststabilisator (vibrationsdämpare)
- Hydrostat 30 km/h
 - endast ihop med:
 - Laststabilisator (vibrationsdämpare)
 - Nummerplåtshållare (inkl. nummerplåtsbelysning)
- Kör läge Power-/Eco-/Road-/Pedal-läge (inkl. långsammkörningsanordning & handgas)
- Styrningstyp Smart Steering
 - endast ihop med:
 - 7"-skärm + Jog-Dial (inkl. vinkelindikation, oljemängdjustering, justerbar automatisk laststabilisator, dragkraftsreglering, känslighet joystick)

Däck

Ej möjligt för typgodkända jordbruks- eller skogsbrukstraktorer (direktiv 2003/37EG - kategori T1)

- Mitas 340/80-20 (12.5-20) MPT-04 (standard)

Däck för EG-traktor

Krav för typgodkända jordbruks- eller skogsbrukstraktorer (direktiv 2003/37EG - kategori T1)

- Firestone 405/70R18 Duraforce - universalprofil
- Michelin 400/70 R18 BIBLOAD (begränsad styrvinkel: 38°) - universalprofil
- Alliance 380/75 R20 580 ETO - dragkraftsprofil
- Michelin 400/70 R 18 XMCL ETO
- Nokian 360/80R20 TRI 2 - kommunalprofil (observera - inget grävdjup - reducerad styrvinkel)
- Trelleborg 340/80R18 TH500 ETO

Lastsystem & snabbväxlare

- Laststabilisator (vibrationsdämpare)
- Lastsystem med ökad lyfthöjd (nyttolast och skopvolym ev. reducerade)
- Flytställning
- Smart Attach (hydrauliskt snabbfäste); system Kramer HV/WL - C (standard)
- Hydr. snabbkopplingssystem, system EURO (tekniska data och tillgängliga redskap kan variera)

Hydraulik

- Motorvärmare
 - med:
 - Värmning av hydrauloljan (230V)
 - Värmning av kylarvätskan (230V)
 - Värmning av drivmedel (230V)
- Hydraulsystemet är fyllt med miljövänlig och biologiskt nedbrytbar hydraulolja

Hydraulik – i främre området

- Trycklös hydrauloljeretur fram + läckolja
- Highflow; inkl. 1 dubbelverkande styrkrets för redskapets matningsrörelser, inklusive läckoljeledning och tryckfri retur
 - Rekommenderas:
 - Kontaktdon fram med sju stift (två omkopplingslägen)
 - Körlägen Power-/Eco-/ Road-/ Pedal (inkl. krypkörning & handgas)
- Returautomatik för skopa
 - endast tillsammans med:
 - 7" display + Jog-Dial (inkl. vinkelvisning, justering av oljemängd, inställning av automatisk laststabilisering, dragkraft och styrspakens känslighet)
- Skakfunktion i tippcylinder
 - endast tillsammans med:
 - Returautomatik för skopa
 - 7" display + Jog-Dial (inkl. vinkelvisning, justering av oljemängd, inställning av automatisk laststabilisering, dragkraft och styrspakens känslighet)
- Fjärde styrkrets för frontmonterade redskap med andra funktion; proportional
- Förbered för arbetsplattform med tiltcylinder och strypt sänkning (endast från fabrik, kan inte eftermonteras)
 - endast tillsammans med:
 - Rörbrottsäkring i lyft- och tippcylinder

Hydraulik – i det bakre området

- Extra styrkrets med koppling för tippvagn
- Extra styrkrets för tippvagn (för redskap monterade bak, enkelverkande) med trycklös retur

EI

- Kontaktdon bak med 7 stift
- Kontaktdon fram med 13 stift
- Kontaktdon fram med sju stift (två omkopplingslägen)
- Kontaktdon bak (signaler enl. DIN)
- Kontaktdon fram (30A)

Säkerhetstillval

- Rörbrottsäkring för lyft- och tippcylinder
- Backvarnare (akustisk)
- Varningsrand röd/vit (enligt DIN 30710)
- EquipCare + Dual ID
 - ej med:
 - Startspärr, integrerad i tändningsnyckeln
- Startspärr, integrerad i tändningsnyckeln
 - ej med:
 - EquipCare + Dual ID
- Brandsläckare (2 kg)
- Varningslampa för säkerhetsbiltet (övervakning)
- Orange säkerhetsbälte (standard)
 - ej med:
 - Luftdämpad förarstol med värme och stöd för ländryggen (MSG95AL/722)

Lackering

- Speciallackering enfärg enligt RAL (grå delar ingår ej)**
 - Utrustning för aggressiva medier (vid användning av salt och gödningsmedel)
- ** Vi förbehåller oss rätten att vägra lacka färger som liknar skyddade färger eller färgkombinationer från andra tillverkare.

Övrigt

- Centralmörjning (helautomatisk)
 - ej med:
 - Utrustning för aggressiva medier (vid användning av salt och gödningsmedel)
- Centralmörjningssystem (aggr. media)
 - rekommenderas tillsammans med:
 - Utrustning för aggressiva medier (vid användning av salt och gödningsmedel)
- Centralmörjning

De visade illustrationerna, utrustningarna och data kan avvika från aktuellt leveransprogrammet i respektive land. Det kan hända att illustrationerna är specialutrustningar till extra kostnad. Ändringar förbehålls.

Dragkrokar & Bromssystem

- Dragkula (K50) - fäst i ramen
- Automatisk draganordning 38 mm - fäst i ramen
- Mekanisk draganordning 32 mm - fäst i ramen
- Fäste för draganordning, justerbart i höjd (krävs för draganordning)
- Användning av automatisk 38 mm höj- och sänkbar draganordning
- Användning av K50 dragkula med höj- och sänkbart fäste, endast för justerbara dragstänger
- Användning av K50 dragkula med höj- och sänkbart samt förlängt fäste
- Användning av mekanisk 32 mm höj- och sänkbar draganordning
- Släpbromsventil hydraulisk
 - endast tillsammans med:
 - Ecospeed 40 km/h inkl. Smart Driving
 - eller:
 - Ecospeed 40 km/h inkl. Smart Driving (strykt till 20 km/h)

För att köra en tungt lastad släpvagn krävs lämplig motvikt!

Garantiförlängning

- Security 24 (2000 h)
- Security 36 (3000 h)
- Security 48 (4000 h)
- Security 60 (5000 h)