



KT457

Teleskoplader

Der vielseitige und leistungsstarke Teleskoplader

Der speziell für die Landwirtschaft ausgerichtete Kramer KT457 ist ein vielseitiger und leistungsstarker Teleskoplader für höchste Ansprüche. Die Nutzlast von 4,5 t und die Stapelhöhe von 7 m sorgen für eine Top-Performance des Fahrzeugs. Die auf hohe Umschlagsleistung konzipierte Maschine nimmt bei Schubarbeiten mit abgesenkter Ladanlage Querkräfte durch die seitliche Abstützung des Teleskoparms auf. Der leistungsstarke Fahrtrieb ermöglicht Anhängelasten von bis zu 20 t und eine Höchstgeschwindigkeit von bis zu 40 km/h.

Fahrtrieb: Serienmäßige Drehzahlabsenkung bei ecospeed und ecospeedPRO zur Schonung von Fahrer und Maschine

Sicherheit: Keine Lasten in den Überlastbereich durch das Fahrerassistenzsystem Smart Handling und die drei unterschiedliche Funktions-Modi

Optimierte Bedienung: Keine Relativbewegungen und ergonomisches Arbeiten aufgrund des befestigten Joystick an der Fahrerkonsole

Sicht nach oben: Außenliegendes FOPS-Gitter mit geneigten Längsstreben, diese neigen sich gemäß des Sichtfeldes vom Fahrer nach außen

Rundumsicht: Perfekte Übersicht zu allen Seiten dank geräumiger Kabine und flach gestalteter Motorhaube

Technische Daten

■ Motordaten Standard

Motorhersteller	Deutz
Motorleistung	100 kW
Motorleistung	136 PS
bei max. Drehzahl	2.300 U/min
Hubraum	3.621 cm ³
Abgasnormstufe	V
Abgasnachbehandlung	DOC / DPF / SCR

■ Gewichte

Nutzlast (max.)	4.500 kg
Nutzlast bei max. Reichweite	1.500 kg
Nutzlast bei max. Stapelhöhe	3.300 kg
Stapelhöhe (max.)	7.017 mm
Nutzlast max. (LSP 500 mm)	4.500 kg
Betriebsgewicht	8.100 - 9.100 kg
Reißkraft (max.)	62,4 kN
Hubkraft (max.)	50,8 kN

■ Füllmengen

Tankinhalt Hydrauliköl	100 l
Tankinhalt Harnstofflösung	12 l

■ Antrieb

Fahrgeschwindigkeit Standard	0-40 km/h
Fahrgeschwindigkeit Option 1	0-20 km/h
Fahrgeschwindigkeit Option 2	0-30 km/h
Differentialsperre	100 % zuschaltbar in der Vorderachse

■ Hydraulikanlage

Arbeitshydraulik Fördermenge (max.)	140 l/min
-------------------------------------	-----------

■ Lenkung

Lenkeinschlag max.	38 Grad
--------------------	---------

■ Lärmkennwerte

Garantierter Schalleistungspegel LwA (Kabine)	101 dB(A)
Gemessener Schalleistungspegel LwA	97,6 dB(A)
Schalldruckpegel am Fahrerohr	72 dB(A)

Abmessungen

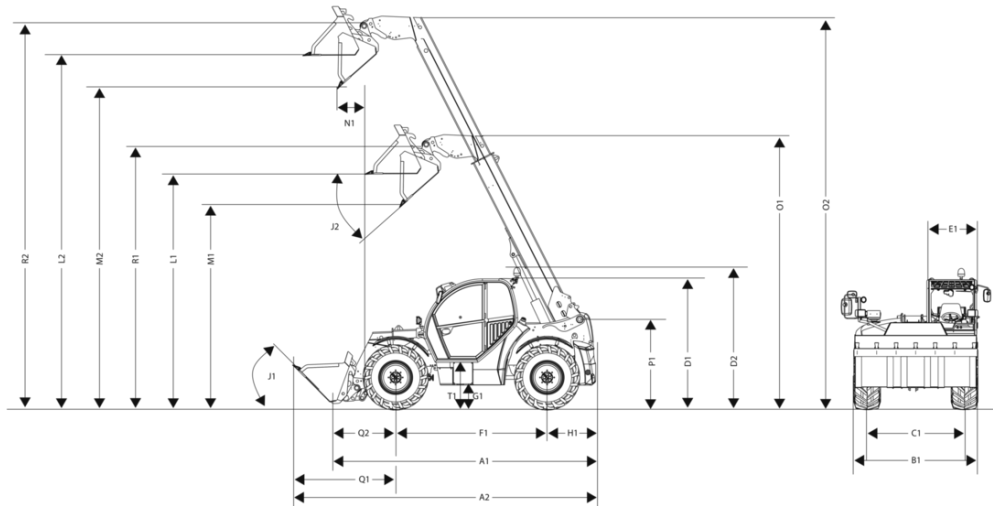

A1	Gesamtlänge	4.985 mm
A2	Gesamtlänge mit Schaufel	6.160 mm
B1	Gesamtbreite ohne Schaufel	2.500 mm
C1	hinten	2.065 mm
E1	Kabinebreite	990 mm
F1	Radstand mittig	2.950 mm
G1	Bodenfreiheit unter Achse und Getriebe, Wassertiefe	418 mm
H1	Abstand Mitte Hinterrad zum Heck	950 mm
I1	Hinterer Anfahrwinkel (Böschungswinkel)	35 °
J1	Einkippwinkel	45 °
J2	Auskipwinkel	41 °
L1	Überladehöhe eingefahren	4.518 mm
L2	Überladehöhe ausgefahren	6.835 mm
M1	Ausschütthöhe eingefahren	3.865 mm
M2	Ausschütthöhe ausgefahren	6.183 mm
N1	Schüttweite ausgefahren	495 mm
O1	Tele Auszugslänge eingefahren	5.287 mm
O2	Tele Auszugslänge ausgefahren	7.604 mm
P1	Gesamthöhe Teleskoparm-Lagerung im Rahmen	1.761 mm
Q1	Abstand Mitte Vorderrad zur Schaufelvorderkante	2.260 mm
Q2	Abstand Mitte Vorderrad-Lagerung Schnellwechselrahmen	935 mm
R1	Schaufeldrehpunkt eingefahren	5.092 mm
R2	Schaufeldrehpunkt ausgefahren	7.409 mm
S1	Wenderadius Außenkante Räder	4.240 mm
S2	Wenderadius Außenkante Schaufel	5.265 mm
T1	Einstiegshöhe Kabinenboden	975 mm
D1	Gesamthöhe	2.570 mm
D2	Gesamthöhe mit Rundumkennleuchte	2.740 mm
K1	Stapelhöhe max.	7.017 mm

Serienausstattung

Kabine

- ROPS/FOPS-geprüfte, schallisolierte, schwingungsgedämpfte Komfortkabine mit 360 Grad Rundumsicht
- Scheibenwischer vorn und hinten mit Intervallschaltung vorn, Blinker-Rückstellung
- Türschalter für Kabineninnenbeleuchtung, Türe geteilt, Türoberteil 180° in zwei Positionen ausstellbar
- Heckscheibe aufstellbar
- Teleskopierbare und in der Neigung verstellbare Lenksäule
- Hängende Pedale und herausnehmbare Fußmatte
- Mechanisch gefederter Komfortfahrersitz Grammer MSG85/721
- Elektronisch vorgesteuerter Multifunktions-Joystick mit integriertem Fahrtrichtungswahlschalter und Teleskopfunktion
- 7" - LCD Farbdisplay zur Anzeige aller Fahrzeugfunktionen & Jog Dial
- Farblich gekennzeichnete Schalter für Hydraulik-, Elektrik-, Fahr- und Sicherheitsfunktionen
- Heizung mit 3-stufigem Gebläse, 6 Luftauslassdüsen, 2 Defroster-Düsen
- 12V-Steckdose, Flaschenhalter, Sonnenrollo
- Arbeitsscheinwerfer 1x LED vorne (1000 Lm), Arbeitsscheinwerfer 1x LED hinten (1000 Lm)
- StVZO – Beleuchtung
- Manueller Batterietrennschalter

Lenk- und Arbeitshydraulik

- 4 Lenkarten in Serie
- 3. Steuerkreis und Teleskopfunktion mit proportionaler Ansteuerung
- Dauerfunktion 3. Steuerkreis über Kippschalter zuschaltbar
- Ölmenge für 3. Steuerkreis und alle optionalen Steuerkreise einstellbar
- Überlast- und Fahrerassistenzsystem "Smart Handling" der zweiten Generation (Schaufel-, Stapel- und Manueller Modus)
- Prüfanschlüsse für Arbeitshydraulik und Fahrtrieb

Motor

- Grobmaschiger Kombikühler für Motorwasser, Hydrauliköl und Ladeluft
- Weit öffnende Motorhaube, Schauglas für Hydrauliköl und Kühlwasser
- Wartungsklappe zur einfachen Reinigung des Motorraums

Fahrtrieb und Achsen

- Stufenloses, hydrostatisches Ecospeed-Getriebe der neusten Generation mit auslastungsabhängiger, elektronischer Motor- und Getriebesteuerung

Fahrzeugaufbau und Kinematik

- Verwindungssteifer Stahlrahmen in Kastenprofilbauweise und seitlicher Abstützung für den Teleskoparm
- Zwei abschließbare, in den Ballastgewichten integrierte Staufächer mit je 22 Liter Volumen
- Teleskoparm wird durch 13 von außen einstellbare Gleitelemente geführt
- Endlagendämpfung in Teleskop-, Hub- und Kippzylinder

Dokumentation

- Betriebsanleitung; Serviceheft

Optionen

Fahrerstand - Kabine

- Luftgefederter Fahrersitz (MSG95AL/722)
- Luftgefederter Fahrersitz (MSG95AL/722) mit Sitzheizung
- Fahrersitz (MSG85/722) mit Sitzheizung
- Armlehne links
- Klimaanlage
- Staufach belüftet (bei Klimaanlage gekühlt)
- Innenspiegel inkl. Halterung für Mobiltelefon und USB Steckdose 2-fach
- Kompakt -Aussenspiegel links
 - nicht mit:
 - Aussenspiegel elektrisch verstellbar inkl. Spiegelheizung mit Abschaltautomatik
- Aussenspiegel elektrisch verstellbar inkl. Spiegelheizung mit Abschaltautomatik
- Radiovorbereitung (Antenne, Lautsprecher)
- Radioanlage (Radio, Antenne, Lautsprecher)
- Sichtkamera vorne rechts (inkl. Zusatzmonitor)
- Rückfahrkamera (in Hauptbildschirm integriert)
- Kabinenscheibe rechts und hinten beheizbar
- Wisch-Wasch Anlage rechte Seitenscheibe
- Spiegel für Anhängerkupplung

Beleuchtung

- Rundumkennleuchte LED (gelb)
- Arbeitsscheinwerfer LED (1000 Lumen), 1 Stück zusätzlich vorne, 1 Stück zusätzlich hinten
- Beleuchtungspaket LED (1000 Lumen) - (7 Arbeitsscheinwerfer zusätzlich - 1x vorne, 1x hinten, 1x links, 2x rechts, 2x Aussearn)
- Beleuchtungspaket LED (2000 Lumen) - (8 Arbeitsscheinwerfer LED) - Enfall Serienarbeitsscheinwerfer
- Zusatzbeleuchtung Heck LED Basic (1000 Lumen)
- Kennzeichenbeleuchtung inkl. Kennzeichenhalter vorne - (Serie)

Ausrüstung für den Straßenverkehr

- Datenbestätigung (ABE) für selbstfahrende Arbeitsmaschine - (Serie)
- EG-Traktor CoC (EGÜbereinstimmungsbescheinigung Zugmaschine, 167/2013/EG - Klasse T1)
 - nur in Verbindung mit:
 - Steckdose für Heckanbaugeräte, 7-polig
 - Zusätzlich muss eine Anhängerkupplung (nicht Rangierkupplung) ausgewählt werden!
- EG-Traktor CoC (EGÜbereinstimmungsbescheinigung Zugmaschine, 167/2013/EG - Klasse T1) + Datenbestätigung - nur für Deutschland!
 - nur in Verbindung mit:
 - Steckdose für Heckanbaugeräte, 7-polig
 - Zusätzlich muss eine Anhängerkupplung (nicht Rangierkupplung) ausgewählt werden!

Motor - Achsen - Fahrtrieb

- DEUTZ TCD 3,6 S5 100 kW
- Ecospeed 40 km/h inkl. Smart Driving
- Ecospeed 30 km/h inkl. Smart Driving
- Ecospeed PRO 40 km/h inkl. Smart Driving (100CC)
- Ecospeed 30 km/h reduziert auf 20 km/h inkl. Smart Driving

Bereifung

- Alliance 460/70R24 A-580 - Traktionsprofil
- Alliance 500/70R24 A-580 - Traktionsprofil
- Firestone 500/70 R24 Duraforce Utility - Mehrzweckprofil
- Alliance 600/55-26.5 A-331 - FLOTATION
 - Erforderlich:
 - Warnstreifen rot / weiss (nach DIN 30710)
 - EG-Übereinstimmungsbescheinigung Zugmaschine (167/ 2013/EG - Klasse T1)
 - Steckdose für Heckanbaugeräte, 7-polig
 - Zusätzlich muss eine Anhängerkupplung (nicht Rangierkupplung) ausgewählt werden

Schnellwechsellplatten & Ladeanlage

- Laststabilisator (Schwingungsdämpfer)
- Schnellwechseinrichtung hydraulisch, System Kramer (Teleskoplader "groß")
- Schnellwechseinrichtung mechanisch, System Manitou
- Schnellwechseinrichtung hydraulisch, System Manitou
- Schnellwechseinrichtung hydraulisch, System JCB (Q-fit)
- Schnellwechseinrichtung hydraulisch, System Volvo TPV
- Schnellwechseinrichtung hydraulisch, System Matbro

Hydraulik

- Auto Hitch Anhängerkupplung (inkl. hydr. Steuerung) und Kipperanschluss
- Arbeitshydraulik Load-Sensing 187 l/min
- Druckentlastung 3. Steuerkreis
- Umschaltventil vorn 3. Steuerkreis
- Kipperanschluss
- Schaufelrückführautomatik (SRA) inkl. Rüttelfunktion Kippzylinder
- Hydraulischer Zusatzsteuerkreis vorne, einfach wirkend, aussenliegend - inkl. drucklosem Rücklauf und Leckölleitung
 - nur in Verbindung mit:
 - Kipperanschluss
 - Sichtkamera vorne rechts (inkl. Zusatzmonitor)
- Steuerkreis Heckanbau, doppeltwirkend
 - nur in Verbindung mit:
 - Kipperanschluss
- Rücklaufleitung drucklos, am Aussenarm - inkl. Leckölleitung
- Füllung der Hydraulikanlage mit umweltfreundlichem und biologisch abbaubarem Hydrauliköl
- Multikuppler 2-fach
 - nur in Verbindung mit:
 - Druckentlastung 3. Steuerkreis
 - Schnellwechseinrichtung hydraulisch, System Kramer (Teleskoplader "groß")
- Multikuppler 4-fach
 - nur in Verbindung mit:
 - Druckentlastung 3. Steuerkreis
 - Umschaltventil vorn 3. Steuerkreis
 - Schnellwechseinrichtung hydraulisch, System Kramer (Teleskoplader "groß")

Elektrik

- Steckdose für Frontanbaugeräte, 4-polig
- Steckdose für Heckanbaugeräte, 7-polig

Sicherheitsoptionen

- Mechanische Pendelachssperre
- Wegfahrsperre, im Zündschlüssel integriert
- Unterbodenschutz
 - nur in Verbindung mit:
 - Abdeckung Antriebsstrang
- Abdeckung Antriebsstrang
- Feuerlöscher (2 kg)
- Schmutzabstreifer Teleskoparm
- Warnstreifen rot / weiss (nach DIN 30710)
- Ölstandsüberwachung (Hydrauliköl)
- Kippzylindersperre
- Reifenpannenschutz
- Trockenschmierung (Gleitlack) Teleskoparm
- Schutzgitter Frontscheibe, demontierbar (nicht für den öffentlichen Straßenverkehr zugelassen!)
- CESAR DataTag-ID - Nur für Länder, die dieses System innerhalb ihrer Rechtsinstanzen einsetzen, wie z.B. Großbritannien

Lackierung

- Sonderlackierung einfarbig nach RAL (graue Teile sind nicht mit eingeschlossen) *
- Schutzmaßnahmen für Einsatz in aggressiven Medien (Salz- und Düngemiteleinsetzung)
 - nur in Verbindung mit:
 - Trockenschmierung (Gleitlack) Teleskoparm
 - Schmutzabstreifer Teleskoparm
 - Abdeckung Antriebsstrang
- Übersee-transportschutz

* Wir behalten uns vor, Lackierungen welche Ähnlichkeiten zu geschützten Farben oder Farbkombinationen von anderen Herstellern aufweisen abzulehnen

Sonstiges

- Langsamfahreinrichtung und Handgas
- 100% Differentialsperre - (Serie)
- Rangierkupplung
- Automatische Anhängerkupplung 38 mm - rahmenfest
- Mechanische Anhängerkupplung 32 mm - rahmenfest
- Lagerbock für Anhängerkupplungen höhenverstellbar (Einsatz für Anhängerkupplung höhenverstellbar erforderlich)
- Einsatz Anhängerkupplung automatisch 38 mm für Anhängerböck höhenverstellbar
- Einsatz Kugelkopfkupplung (K80) für Anhängerböck höhenverstellbar
- Einsatz Kugelkopfkupplung (K50) für Anhängerböck höhenverstellbar, verlängert
- Einsatz Anhängerkupplung mechanisch für Anhängerböck höhenverstellbar - 32 mm
- Anhängerkupplung CUNA D3 inkl. Anhängerböck höhenverstellbar
- Hydraulisches Anhängerbremsventil (2-Leitungssystem)
- Unterdruck-Vorabscheider
- Zyklon Vorabscheider
- Zyklon Vorabscheider Turbo III
- Reversierlüfter
- Druckluftbremsanlage (2-Leitungssystem)
- Vorwärmung Motor, Kraftstoff, Hydrauliköl (230V)
- Zentralschmieranlage (aggr. Medien)
 - nur in Verbindung mit:
 - Schutzmaßnahmen für Einsatz in aggressiven Medien (Salz- und Düngemiteleinsetzung)
 - Trockenschmierung (Gleitlack) Teleskoparm
 - Schmutzabstreifer Teleskoparm
- Vorbereitung Zentralschmieranlage (Schmierleitung im Arm verlegt)
- Zentralschmieranlage (vollautomatisch)
- EquipCare Dual ID

Gewährleistungsverlängerungen

- Security 24 Monate (2000 h)
- Security 36 Monate (3000 h)
- Security 48 Monate (3000 h)
- Security 48 Monate (4000 h)
- Security 48 Monate (5000 h)
- Security 60 Monate (4000 h)
- Security 60 Monate (5000 h)
- Power-Line (24 Monate oder 2000 h)
- Power-Line (36 Monate oder 3000 h)
- Power-Line (48 Monate oder 3000 h)
- Power-Line (48 Monate oder 4000 h)
- Power-Line (48 Monate oder 5000 h)
- Power-Line (60 Monate oder 4000 h)
- Power-Line (60 Monate oder 5000 h)
- EquipCare 36 Monate (incl. App & Manager) - (Serie)