



3090

Ładowarki kołowe

Dane techniczne

■ Układ elektryczny

Napięcie robocze	12 V
Akumulator	100 Ah
prądnicą	120 A

■ Ciężar

Ciężar roboczy	5.320 - 5.940 kg
Siła uciągu (maks.)	5.000 - 5.200 daN
Siła wyrwania (maks.)	8.135 daN
Siła podnoszenia (maks.)	5.515 daN
Ciężar wywracający z łyżką – maszyna prosta, pomost podnośnika poziomy	3.380 - 4.370 kg
Ciężar wywracający z łyżką – maszyna pochylona, pomost podnośnika poziomy	2.920 - 3.760 kg
Ciężar wywracający z łyżką – maszyna prosta, pomost podnośnika w najniższej pozycji	5.010 - 6.660 kg
Ciężar wywracający z łyżką – maszyna pochylona, pomost podnośnika w najniższej pozycji	4.360 - 5.750 kg
Ciężar wywracający z widłami do palet – maszyna prosta, pomost podnośnika poziomy	2.850 - 3.600 kg
Ciężar wywracający z widłami do palet – maszyna pochylona, pomost podnośnika poziomy	2.480 - 3.110 kg
Ciężar wywracający z widłami do palet – maszyna prosta, pozycja transportowa	3.430 - 4.430 kg
Ciężar wywracający z widłami do palet – maszyna pochylona, pozycja transportowa	2.990 - 3.840 kg

■ Kabina kierowcy

Kabina kierowcy	Kabina
-----------------	--------

■ Pojemności

Pojemność zbiornika paliwa	80 l
Pojemność oleju hydraulicznego	32 l

■ Napęd

Rodzaj napędu	ecDrive (Electronic Controlled Drive)
Napęd jezdny	hydrostatyczny przez przekładnię różnicową i wał przegubowy
Stopnie prędkości	2
Oś	PA 1422
Standardowa prędkość jazdy	0-20 km/h
Prędkość jazdy opcja 1	0-30 km/h
Prędkość jazdy opcja 2	0-40 km/h
Hamulec roboczy	Hamulec bębnowy (wersja opcjonalna: hamulec wielotarczowy)
Hamulec ręczny	Hamulec bębnowy (wersja opcjonalna: hamulec wielotarczowy)
Blokada mechanizmu różnicowego	100% oś przednia+ oś tylna

■ Układ hydrauliczny

Hydrauliczny układ jezdny, ciśnienie robocze (maks.)	500 bar
Hydraulika robocza, wydajność pompy (maks.)	93 (95-101) l/min
Hydraulika robocza, ciśnienie robocze (maks.)	235 bar

■ Kinematyka

Kinematyka, typ	Z
Siłownik podnoszenia	1
Siłownik przechyłu	1
System szybkiej wymiany	hydrauliczny

■ Układ kierowniczy

Układ kierowniczy	Hydrauliczny z wahadłem przegubowym
Siłownik układu kierowniczego	1
Kąt zgięcia	± 10 stopnie

■ Wartości charakterystyczne hałasu

Średni poziom hałasu LwA (kabina)	99,5 dB(A)
Gwarantowany poziom hałasu LwA (kabina)	101 dB(A)

Podany poziom ciśnienia akustycznego LpA (kabina)	71 dB(A)
---	----------

■ Standardowe dane silnika

Producent silnika	Rehiko
-------------------	--------

Typ silnika	KDI 2504 TCR
-------------	--------------

Cylinder	4
----------	---

Moc silnika	55,4 kW
-------------	---------

Moc silnika	75 KM
-------------	-------

przy maks. liczbie obrotów	2.300 obr./min
----------------------------	----------------

Moment obrotowy maks.	310 Nm
-----------------------	--------

Pojemność skokowa	2.482 cm ³
-------------------	-----------------------

Rodzaj czynnika chłodzącego	woda
-----------------------------	------

Norma emisji spalin	V
---------------------	---

Przetwarzanie spalin	DOC/DPF
----------------------	---------

Wymiary

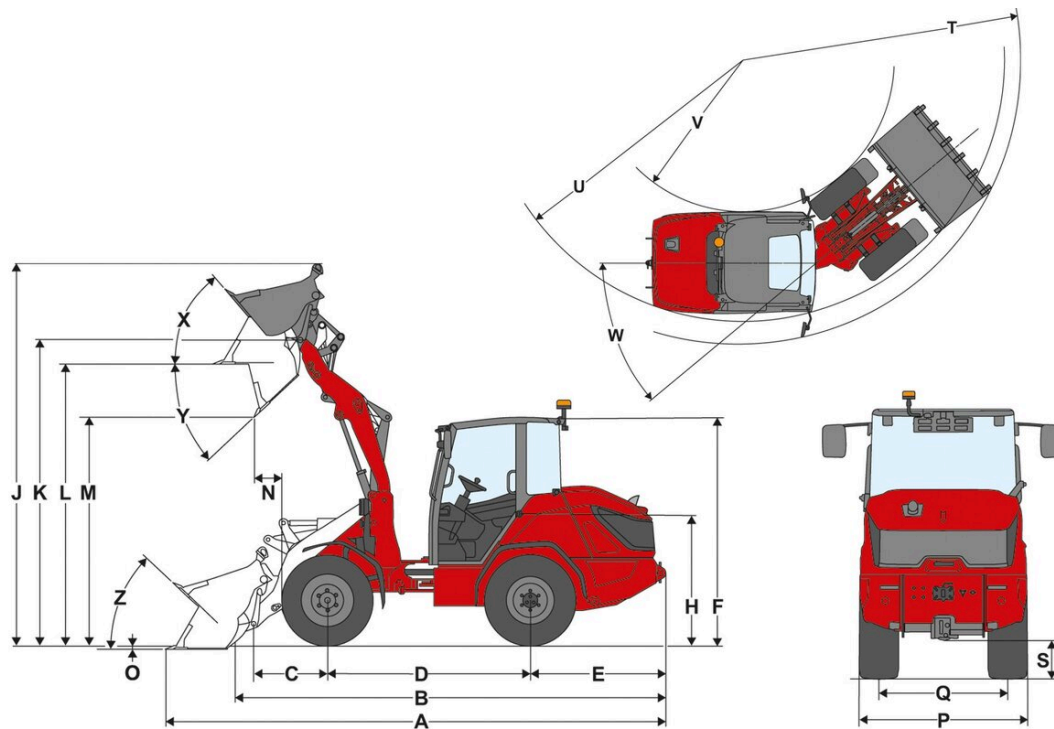

A	Długość całkowita	5.590 mm
B	Długość całkowita bez łyżki	4.880 mm
C	Odległość sworznia obrotu (od przedniej osi)	1.120 mm
D	Rozstaw osi	2.150 mm
E	Odległość tyłu nadwozia od tylnej osi	1.435 mm
F	Wysokość z kabiną	2.545 mm
H	Wysokość fotela	1.520 mm
J	Całkowita wysokość robocza	4.215 mm
K	Wysokość sworznia obrotu łyżki (maks. wysokość załadunku)	3.395 mm
L	Wysokość załadunku	3.140 mm
M	Wysokość wysypu	2.590 mm
N	Zasięg (przy M)	820 mm
O	Głębokość kopania	145 mm
P	Szerokość całkowita	1.800 mm
Q	Szerokość gąsienic	1.440 mm
S	Prześwit pojazdu	335 mm
T	Maksymalny promień zewnętrzny	4.385 mm
U	Promień na krawędzi zewnętrznej	3.975 mm
V	Promień wewnętrzny	2.085 mm
W	Kąt zgięcia	40 °
X	Kąt odchylenia łyżki w tył przy maks. wysokości załadunku	65 °
Y	Maksymalny Kąt wysypu	45 °
Z	Kąt odchylenia łyżki w tył na podłożu	45 °

Wyposażenie seryjne

Silnik

- Rehlko KDI 2504 TCR, 55,4 kW / 75 PS (DOC/DPF), EU: Stage V

Układ kierowniczy

- Hydrauliczny z wahadłem przegubowym
- Siłownik układu kierowniczego: 1

Stanowisko operatora

- Kabina z 1 drzwiami z ogrzewaniem i wentylacją
- Więcej przestrzeni na wszystkich stanowiskach operatora
- Lusterka wsteczne (z lewej i prawej strony)
- Ergonomiczne, duże wejście
- 7-calowy wyświetlacz z obsługą za pomocą Jog-Dial
- Regulowana kolumna kierownicy (wysokość i odchylenie)
- Podłokietniki po prawej stronie
- Ogrzewanie tylnej szyby
- 1 gniazdo wtykowe: 3-biegunowe 12 V

Fotel operatora

- Siedzenie z materiału, mechanicznie amortyzowane z pasem bezpieczeństwa, regulacja wagi, pleców i długości

Oświetlenie

- Oświetlenie zgodne z niemieckimi przepisami o ruchu drogowym (StVZO) (halogen)
- Światła tylne LED
- Reflektory robocze LED, 2 przednie, 2 tylne (1000 lm)

Napęd & osie

- Oś: oś planetarna PA1422
- Napęd: Hydrostatyczny napęd na wszystkie koła, sterowany elektronicznie, ecDrive (Electronic Controlled Drive)
- Tryby jazdy: tryb automatyczny; tryb ECO (redukcja prędkości obrotowej silnika przy osiągnięciu ustawionej prędkości)
- Blokada mechanizmu różnicowego: 100%, przełączana elektrycznie i hydraulicznie na osi przedniej i tylnej
- Prędkość: 20 km/h
- Biegi: 2 | 10 km/h / 20 km/h
- Hamulec roboczy: bębnowy na przedniej osi działający na tylną oś przez wał przegubowy
- Hamulec postojowy: hamulec bębnowy – uruchomiany za pomocą dźwigni hamulca ręcznego na przedniej osi, działający na tylną oś przez wał przegubowy

Opony

- 365 / 70 R 18 BKT Multimax MP 513 ET-10

Urządzenie załadownicze

- Urządzenie załadownicze LS960
- Hydrauliczne urządzenie szybkiej wymiany osprzętu Z-HV
- Kinematyka: Z
- Siłownik podnoszenia: 1
- Siłownik przechyłu: 1
- Wskaźnik stanu łyżki
- Pozycja pływająca dla siłownika podnoszenia

Układ hydrauliczny

- Elektrycznie sterowany joystick z przełącznikiem kierunku jazdy i zintegrowanym przyciskiem blokady mechanizmu różnicowego
- 3. obwód sterowania z przodu elektrycznie proporcjonalnie (Flow-Sharing) przez joystick, włącznie z funkcją ciągłą
- Regulacja przepływu oleju 3. obwodu sterowania przez pokrętko Jog-Dial na wyświetlaczu
- Redukcja ciśnienia 3. obwodu sterowania z przodu na urządzeniu załadowniczym
- Regulacja suwaka joysticka (regulacja wrażliwości urządzenia załadowniczego w 3 etapach) za pomocą pokrętki Jog-Dial na wyświetlaczu
- Chłodnica oleju hydraulicznego

Inne

- Rozłącznik akumulatorów w zewnątrz – odłączenie mechaniczne
- Szyjka wlewu paliwa w kierunku jazdy po prawej stronie

EquipCare (telematyka)

- EquipCare 36 miesięcy

Przedstawione rysunki, wyposażenie i dane mogą odbiegać od aktualnego programu dostawy danego kraju. Pod pewnymi warunkami przedstawiane jest wyposażenie specjalne, które podlega dopłacie. Zastrzega się możliwość wprowadzania zmian.

Opcje

Stanowisko operatora & Kabina

- Dwuczęściowe drzwi kabiny
- Lusterko wsteczne szerokokątne (lewe i prawe)
- Lusterko wsteczne szerokokątne (lewe i prawe), elektrycznie regulowane + podgrzewane
- Fotel, materiał; zawieszenie pneumatyczne; MSG297A/722
- Fotel, materiał; zawieszenie pneumatyczne; ogrzewanie fotela; wentylacja fotela MSG297A/722 Premium
- Podłokietnik prawy + lewy
- Zagłówek – fotel operatora
- Klimatyzacja
- Instalacja radiowa DAB+ (antena, głośnik)
- Wyposażenie w radio DAB+
- 2 gniazda: 2 x USB / 3- biegunowe
- lusterko panoramiczne wewnątrz
- Roleta przeciwsłoneczna

Oświetlenie

- Oświetlenie LED zgodne z niemieckimi przepisami o ruchu drogowym (StVZO)
- Reflektor roboczy LED Performance (2000 lm) na dachu, 4 przednie, 2 tylne
- Aktywne oświetlenie robocze
- Światło obrotowe LED (pomarańczowe), Należy przestrzegać przepisów krajowych!

Zezwolenie & Jazda w ruchu ulicznym

- Zezwolenie na eksploatację < 25 km/h
- Zezwolenie na eksploatację > 25 km/h
- Uchwyt na tablicę rejestracyjną z przodu i z tyłu
- trójkątem ostrzegawczym

Napęd & osie

- Gaz ręczny
- Podgrzewanie wstępne: woda chłodząca, olej hydrauliczny, 115 V, wtyczka typu B
- Podgrzewanie wstępne: woda chłodząca, olej hydrauliczny, 230 V, wtyczka typu E/F
- Podgrzewanie wstępne: woda chłodząca, olej hydrauliczny, 230 V, wtyczka typu J (kraj: CH)

Tryb jazdy

- Tryby jazdy – automatyczny / ECO / osprzętu dodatkowego
- Tryby jazdy – automatyczny / ECO / M-Drive

Prędkość jazdy

- 30 km/h
- 40 km/h Power Drive
- Proporcjonalny ogranicznik prędkości (instalacja do wolnej jazdy)
- Ograniczenie siły ciągu

Układ hamulcowy

- Elektro-hydrauliczny hamulec wielotarczowy, siłownik sprzężowy w osi przedniej, działający przez wał przegubowy na osi tylnej z funkcją Hill-Hold

Opony

- 405 / 70 R 20 BKT Multimax MP 513 ET30, profil AS, szerokość 1767 mm, wysokość 2599 mm, 20/30/40 km/h
- 400 / 70 R 20 Trelleborg TH400 ET0, profil AS, szerokość 1844 mm, wysokość 2593 mm, 20/30/40 km/h
- 550 / 45 - 22.5 Alliance 331 ET-50, profil AS, szerokość 2070 mm, wysokość 2596 mm, 20/30/40 km/h
- 400 / 70 R 18 Alliance 585 ET0, profil EM, szerokość 1824 mm, wysokość 2569 mm, 20/30 km/h
- 445 / 70 R 19,5 Alliance 624 ET0, profil EM, szerokość 1865 mm, wysokość 2613 mm, 20/30/40 km/h
- 440 / 50 R 17 BKT TracSuper ET0, profil RP, szerokość 1861 mm, wysokość 2496 mm, 20 km/h

Urządzenie załadownicze

- Zawór hamulca opuszczania (zabezpieczenie przed pęknięciem przewodu rurowego, siłownik hydrauliczny i siłownik przechyłu)
- System stabilizacji jazdy
- Wskaźnik położenia tyżki
- Pakiet wspomagania do urządzenia załadowniczego (automatyczne cofanie tyżki, ograniczenie wysokości, funkcja wibracji, Tilt in Assist)

System szybkiej wymiany

- Weidemann HV/WL- L (hydrauliczny) (4080/5080)
- Euro (hydraulicznie – ISO23206 EURO HV) (z 2x SVK rozm. 3)

Układ hydrauliczny

- Shell Panolin S4 HLP Synth46 (ekologiczny olej hydrauliczny)

Układ hydrauliczny z przodu

- 3.+ 4. obwód sterowania Flow Sharing, obsługa: przez pokrętkę z przodu na joysticku
- Load-Sensing – układ hydrauliki siłowej 45 ccm (101 l/min)
- High Flow – układ hydrauliki siłowej jednostronnego działania (101 l/min)
- Powrót bezciśnieniowy z przodu (1 x Flatface rozm. 3, wtyczka) z przewodem oleju wyciekowego (1 x Flatface rozm. 2, wtyczka)
- Szybkozłącze z przodu 4. obwód sterowania (Flatface rozm.2)
- Szybkozłącze z przodu 3. obwód sterowania (SVK rozm.3)
- Szybkozłącze z przodu 4. obwód sterowania (SVK rozm.3)

Układ hydrauliczny z tyłu

- Przyłącze hydrauliczne z tyłu o podwójnym działaniu (2x SVK rozm.3), obsługa: Przez przełącznik (1 - 0 - 2)
- Przyłącze hydrauliczne z tyłu o podwójnym działaniu przez zawór przełączający (2x SVK rozm. 3), obsługa: przez przełącznik (0 - 1) + 3. obwód sterowania
- Przyłącze hydrauliczne z tyłu o podwójnym działaniu (2x SVK rozm. 3) + podwójnym działaniu przez zawór przełączający (2x SVK rozm.3)
- Powrót bezciśnieniowy z tyłu (1 x SVK rozm. 3, wtyczka) z przewodem oleju wyciekowego (1 x Flatface rozm. 2, wtyczka)

Przłącza elektryczne z przodu

- Gniazdo przednie 13-stykowe, programowana funkcja; E1 / E2; oświetlenie, obsługa: za pomocą 2 przycisków na joysticku

Przłącza elektryczne z tyłu

- 3-stykowe gniazdo z tyłu, obsługa: przez przełącznik; 1. funkcja blokady, 2. funkcja blokady
- Gniazdo 7-stykowe z tyłu do oświetlenia osprzętu dodatkowego montowanego z tyłu

Układ elektryczny

Rozłącznik akumulatorów

- Rozłącznik akumulatorów w kabinie kierowcy – przekaźnik odłączający
- Rozłącznik akumulatorów, 2 obwody sterowania, (oddzielenie sieci pokładowej i generatora przez 2 przełączniki z akumulatora)

Opcje bezpieczeństwa

- Sygnalizacja dźwiękowa cofania (akustyczna)
- Obserwacja otoczenia z tyłu
- Kontrola pasa
- Kamera jazdy wstecz
- Immobilizer kluczyka, obsługa: przez kodowany kluczyk

Lakier specjalny

- Lakier specjalny RAL jednokolorowy – zamiast czerwonego koloru Weidemann
- Specjalny lakier w RAL, wielokolorowy

Inne

- Balast podstawy (200 kg)
- Skrzynka narzędziowa z zestawem narzędzi
- Torba wielofunkcyjna (trójkąt ostrzegawczy / apteczka)
- W pełni automatyczny układ centralnego smarowania

Przedłużenie gwarancji

- Economy 24 mies. (2500 h)
- Economy 36 mies. (3000 h)
- Economy 48 mies. (3500 h)
- Economy 60 mies. (4000 h)
- Premium 24 mies. (3000 h)
- Premium 36 mies. (4000 h)
- Premium 48 mies. (5000 h)
- Premium 60 mies. (6000 h)

Przyczepy i urządzenia do usypywania

- Zaczep automatyczny 38 mm
- Zaczep manewrowy (niedopuszczalne do jazdy z przyczepą!)