



## T6025

### Teleszkópos rakodógépek

#### Műszaki adatok

##### ■ Motoradatok Standard

Motorgyártó	Perkins
Motortípus	404J-E22T
Henger	4
Motorteljesítmény	45 kW
Motorteljesítmény	61 LE
max. fordulatszámnál	2.600 U/min
Max. forgatónyomaték	222 Nm
Lökettérfogat	2.216 cm <sup>3</sup>
Hűtőközeg típusa	Víz
Kipufogógáz-szabvány fokozat	V
Kipufogógáz utókezelése	DOC/DPF
Átlagos hangteljesítményszint LwA (fülke)	94 dB(A)
Garantált hangteljesítmény-szint LwA (fülke)	97 dB(A)
Megadott hangnyomás-szint LpA (fülke)	70 dB(A)

##### ■ Motoradatok 1. opció

Motorgyártó	Perkins
Motortípus	404J-E22TA
Henger	4
Motorteljesítmény	55 kW
Motorteljesítmény	75 LE
max. fordulatszámnál	2.600 U/min
Max. forgatónyomaték	270 Nm
Lökettérfogat	2.216 cm <sup>3</sup>
Hűtőközeg típusa	Víz
Kipufogógáz-szabvány fokozat	V
Kipufogógáz utókezelése	DOC/DPF
Átlagos hangteljesítményszint LwA (fülke)	95,6 dB(A)
Garantált hangteljesítmény-szint LwA (fülke)	97 dB(A)
Megadott hangnyomás-szint LpA (fülke)	71 dB(A)

##### ■ Villamos berendezés

Üzemi feszültség	12 V
Akkumulátor	77 Ah
generátor	120 A

##### ■ Súlyok

Hasznos teher (max.)	2.500 kg
Üzemi tömeg	4.650 kg

##### ■ Vezetőfülke

Vezetőfülke	Fülke
-------------	-------

##### ■ Töltési mennyiségek

Tartály térfogata Üzemanyag	95 hossz
Tartály térfogata Hidraulikaolaj	29 hossz

##### ■ Meghajtás

Meghajtás módja	ecDrive (Electronic Controlled Drive = elektronikusan vezérelt meghajtó)
Hajtómű	Hidrosztatikus elosztó hajtóművel és kardántengellyel
Menetfokozatok	2
Tengely	PAL 1660
Menetsebesség Standard	0-20 km/óra
Menetsebesség 1. opció	0-25 km/óra
Menetsebesség 2. opció	0-35 km/óra
Üzemi fék	Tárcsafék
Rögzítőfék	Tárcsafék
Differenciálzár	100% Első tengely

##### ■ Hidraulika-berendezés

Menethidraulika munkanyomás (max.)	410 (470) bar
Munkahidraulika szállított mennyiség (max.)	75 l/min
Munkahidraulika munkanyomás (max.)	250 bar

##### ■ Kinematika

Emelő munkahenger	1
Billentő munkahenger	1

Gyors csererendszer	mechanikus (hidraulikus)
---------------------	--------------------------

Kormányszög max.	2x38 fok
------------------	----------

## ■ Kormányzás

Ingaszög, hátsó tengely	± 8 fok
-------------------------	---------

Kormányzás fajtája	Hidraulikus összkerék-kormányzás végállás-szinkronizálással
--------------------	--

## ■ Egyéb információk

Kormányhenger	2
---------------	---

DPF = dízel-szemcseszűrő  
DOC = dízel oxidációs katalizátor  
SCR = szelektív katalitikus redukció

## Méretek

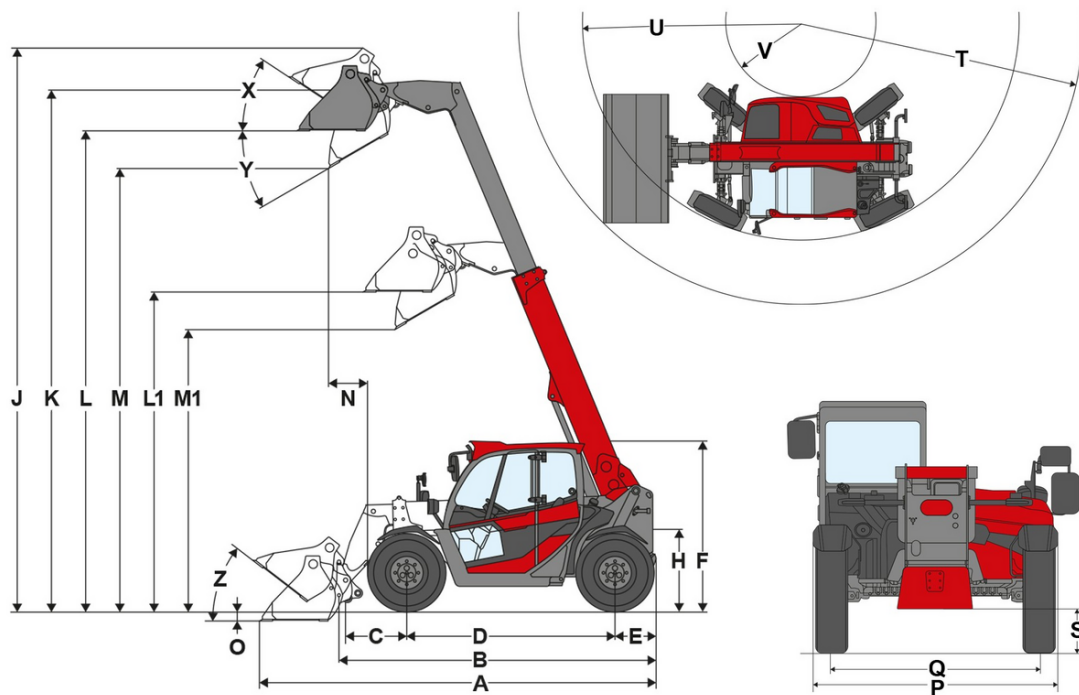

	Szériafelszereltség	10.5 / 80 - 18 BKT AS ET17
<b>A</b>	Teljes hosszúság	4.665 mm
<b>B</b>	Teljes hosszúság kanál nélkül	3.887 mm
<b>C</b>	Kanál forgáspontja (tengelyközépig)	720 mm
<b>D</b>	Keréktávolság	2.449 mm
<b>E</b>	Far túlnyúlás	487 mm
<b>F</b>	Magasság fülkével	1.995 mm
<b>H</b>	Ülésmagasság	957 mm
<b>J</b>	Teljes munkamagasság	6.618 mm
<b>K</b>	Kanál forgáspontja (max. emelési magasság)	6.123 mm
<b>L1</b>	Rakodási magasság behúzott teleszkópkar	3.747 mm
<b>L</b>	Rakodási magasság kiengedett teleszkópkar	5.642 mm
<b>M1</b>	Kiürítési magasság behúzott teleszkópkar	3.307 mm
<b>M</b>	Kiürítési magasság kiengedett teleszkópkar	5.201 mm
<b>N</b>	Hatótávolság (méterben)	454 mm
<b>O</b>	Leásás mélysége	121 mm
<b>P</b>	Teljes szélesség	1.900 mm
<b>Q</b>	Nyomtáv	1.660 mm
<b>S</b>	Szabad hasmagasság	285 mm
<b>T</b>	Maximum sugár	4.337 mm
<b>U</b>	A külső perem sugara	3.347 mm
<b>V</b>	Belső sugár	1.161 mm
<b>X</b>	Visszagördülési szög a legnagyobb emelőmagasságnál	34 °
<b>Y</b>	Kiürítési szög	30 °
<b>Z</b>	Visszagördülési szög a talajon	38 °

## Széria kivitel

### Motor

- Perkins 404J-E22T, {45 kW / 61,2 PS}{45 kW / 60.4 HP} (DOC+DPF) EU: Stufe V

### Kormányzás

- Hidraulikus összerék-kormányzás végállás-szinkronizálással
- Kormányzási szög max. 2x38°
- Lengésszög, hátsó tengely  $\pm 8^\circ$
- Kormányhenger: 2

### Vezetőállás

- Fülke fűtéssel és szellőzéssel ROPS / FOPS tesztelt VSG biztonsági üveggel a jobb oldalon
- Első, tető- és hátsó ablaktörő
- Fűthető hátsó ablak
- Dőlésszögjelző
- Napellenző
- Kartámasz

### Vezetőülés

- Komfortülés biztonsági övvel teljesen rugós, tömeg-, hát-, és hosszanti beállítás

### Megvilágítás

- LED Basic munkalámpák (1000 lm) a tetőn, 1 elöl, 1 hátul

### Meghajtás & tengelyek

- Tengely: Bolygó-kormánytengely PAL1660
- Hajtás: hidrosztatikus négykerék-hajtás, elektronikusan szabályozott, ecDrive (Electronic Controlled Drive)
- Hajtásmódok: Auto mód; ECO mód (a motor fordulatszámának csökkentése a beállított sebesség elérésekor)
- Sebesség: {20 km/h (opcionálisan 25 km/h / 35 km/h)}{12,4 mph (opcionálisan 15,5 mph / 21,7 mph)}
- Hajtásfokozatok: 2 | {10 km/h / 20 km/h}{6,2 mph / 12,4 mph}
- Üzemi fék: dobfék az első tengelyen, kardántengelyen keresztül hat a hátsó tengelyre
- Parkoló fék: dobfék; működtetése kézzel az első tengelyen, kardántengelyen keresztül hat a hátsó tengelyre
- Kormányzás: négykerék-kormányzás

### Abroncsozás

- 10,5 / 80 - 18 BKT AS 504 ET17, AS profil, szélesség {1904 mm}{74,96 hüvelyk}, magasság {1995 mm}{78,54 hüvelyk}

### Rakodó berendezés

- Teleszkópos - rakodókar
- Gyorscsatlakozó berendezés (Weidemann MV/TH - C ) mechanikus
- Emelő munkahenger: 1
- Billenő henger: 1

### Hidraulika

- Elektromosan elővezérelt botkormány menetiránykapcsolóval és arányos teleszkópos funkcióval
- 3. Vezérlőkör elől elektromos arányosan a botkormánnyal
- vls (Vertical Lift System)
- Hidraulika olajhűtő

### Egyéb

- Hátramenet jelző (akusztikus)

### EquipCare (Telematika)

- EquipCare 36 hónap

## Opciók

### Vezetőállás & Fülke

- Jobb és hátsó ablakfűtés
- Szélvédő, leszerelhető
- Szövet ülés; légrugózás; MSG95
- Szövet ülés; légrugózás, magas háttámla; MSG95

A bemutatott illusztrációk, berendezések és adatok eltérhetnek az Ön országában érvényes szállítási programtól. A feltüntetett opcionális extrák felárral járhatnak. A változtatás jogát fenntartjuk.

- Szövet ülés; légrugózás; ülésfűtés; MSG95
- Szövet ülés; légrugózás, ülésfűtés, magas háttámla; MSG95
- Klímaberendezés
- Rádió-előkészítés DAB+ (antenna, hangszóró)
- Rádió DAB+ teljes
- 1 aljzat: 2xUSB
- 2 aljzat: 12 V / 3-pólusú
- 2 aljzat: 2xUSB / 3 pólusú
- Kormányoszlop beállítható (dőlés és magasság)
- Belső panorámatükör
- Mobiltelefon-tartó

#### Megvilágítás

- Világítás a StVZO szerint
- Fényszórók védelme
- 2 LED Basic munkalámpa elöl
- LED Basic munkalámpa (1000 lm) a tetőn, 2 hátul
- LED Basic munkalámpa (1000 lm) a teleszkópos karon, 1 elöl
- 2 LED Performance munkalámpa elöl
- LED Performance munkalámpa (2000 lm) a tetőn, 2 hátul
- LED Performance munkalámpa (2000 lm) a teleszkópos karon, 1 elöl
- LED körjelző lámpa (sárga), (A nemzeti előírásokat be kell tartani.)

#### Engedély & Közúti közlekedés

- EK-traktorengedély (CoC) (nemzetközi)
- EK-traktorengedély (CoC) + a németországi adatellenőrzés
- Adatellenőrzés
- Első és hátsó rendszám-tartó tartó, kicsi

#### Meghajtás & tengelyek

##### Meghajtás

- Perkins dízelmotor / 404 J-E22TA / {55,0 kW (74,8 LE)}{55,0 kW (73,8 LE)}
- Kézi gázkar
- Előmelegítés: hűtővíz, hidraulikaolaj; 230 V, E/F típusú csatlakozó
- Fordított irányú ventilátor

##### Tengelyek

- PAL 1660 Basic 100% differenciálzárral
- PAL1660 Economy bolygóműtengely 100% differenciálzárral
- PAL 1660 Performance
- PAL 1660 Performance 100% differenciálzárral

##### Hajtásmód

- Hajtásmód Auto / Eco / M-Drive
- Sebességkorlátozó arányos (lassú haladási berendezés)

##### Haladási sebesség

- {20 km/h}{12,4 mph} Sebességnövelés
- {25 km/h}{15,5 mph} Sebességnövelés
- {35 km/h}{21,7 mph} Sebességnövelés

##### Egyéb

- Beállítás Kormányzási módok
- Zárt alvázvédelem

#### Abroncsolás

- 425 / 50 - 18 Starco AS ET36, profil AS, szélesség 72003 mm}{78,86 hüvelyk}, magasság {2000 mm}{78,74 hüvelyk}
- 10,5 / 80 - 18 Beefy Baby ET17, profil EM, szélesség {1900 mm}{74,8 in}, magasság {1910 mm}{75,2 in}
- 15,5 / 55 R 18 Alliance 601 ET50, profil EM, szélesség {1922 mm}{75,67 in}, magasság {1985 mm}{78,15 hüvelyk}
- 12,0 / 75 - 18 Alliance 317 ET10, profil MPT, szélesség {1959 mm}{77,13 hüvelyk}, magasság {2001 mm}{78,78 hüvelyk}
- 425 / 50 - 18 Starco Alptrak ET36, profil Alptrak, szélesség {2015 mm}{79,33 in}, magasság {1993 mm}{78,46 in}

#### Rakodó berendezés

##### Gyorscsatlakozó-lapok

- Weidemann HV/TH - C (hidraulikus)
- SkidSteer (hidraulikus - SAEJ2513 SSL HV)
- Manitou (hidraulikus)
- Euro (hidraulikus - ISO23206 EURO HV) (két darab SVK Gr.3 as méretű csatlakozóval együtt)
- SMS HV (hidraulikus)
- Rakodógém csillapítás
- Billentő munkahenger retesz
- Automatikus kanálhátrémenet & Rázófunkció

A bemutatott illusztrációk, berendezések és adatok eltérhetnek az Ön országában érvényes szállítási programtól. A feltüntetett opcionális extrák felárral járhatnak. A változtatás jogát fenntartjuk.

- Szennyvezérléseltávolító teleszkópos kar

#### Hidraulika

- Olajmennyiség beállítása 3. vezérlőkörön

#### Bio-hidraulikaolaj

- Shell Panolin S4 HLP Synth46 (bio hidraulikaolaj)

#### Hidraulika - elől

- 3. Arányos vezérlőkör, benne a kapcsolós tartófunkcióval
- Nyomásmentes visszavezetés elől (1 x Flatface 3-as méretű csatlakozódugó) szívárgóolaj-vezetékekkel (1 x 2-es méretű Flatface csatlakozódugó)
- Átkapcsoló szelep elől a 3. vezérlőkörön (3. vezérlőkör 4. kuplunggal)
- Nyomáscsökkentés 3. Első vezérlő kör a rakodóberendezésen

#### Hidraulika - hátul

- Hátsó kettős működtetésű hidraulikus csatlakozás váltószelepen keresztül (két SVK Gr.3 kuplung)

#### Elektromos csatlakozások elől

- Elülső 13 tűs aljzat (2x elektromos funkciók E1/ E2 és megvilágítás) Működés: Az 1-es botkormányon lévő 2 gombbal; Funkció érzékelve, 2. Funkció pihentetve
- Elülső 13 tűs aljzat (2x elektromos funkciók E1/ E2 és megvilágítás) Működés: Az 1-es botkormányon lévő 2 gombbal; Funkció pihentetve, 2. Funkció érzékelve
- Elülső 13 tűs aljzat (2x elektromos funkciók E1/ E2 és megvilágítás) Működés: Az 1-es botkormányon lévő 2 gombbal; Funkció érzékelve, 2. Funkció érzékelve
- Elülső 13 tűs aljzat (2x elektromos funkciók E1/ E2 és megvilágítás) Működés: Az 1-es botkormányon lévő 2 gombbal; Funkció pihentetve, 2. Funkció pihentetve

#### Elektromos csatlakozások hátul

- Steckdose hinten 7-polig für Beleuchtung Heckanbaugeräte

#### Biztonsági opciók

- Tolatókamera
- Lopásgátló gyújtáskulcs (működtetés: kódolt gyújtáskulcsra keresztül)

#### Speciális festés

- Speciális lakkozás RAL egyszínű - erdészpiros helyett
- Több színű speciális fényezés, RAL

#### Egyéb

- Szerszámoszláda szerszámkészlettel
- Kombitáska (figyelmeztető háromszög és elsősegély dobozzal)
- Központi kenő berendezés, teljesen automatikus

A garancia meghosszabbítása

- Economy 24 hónap (2500 h)
- Economy 36 hónap (3000 h)
- Economy 48 hónap (3500 h)
- Economy 60 hónap (4000 h)
- Premium 24 hónap (3000 h)
- Premium 36 hónap (4000 h)
- Premium 48 hónap (5000 h)
- Premium 60 hónap (6000 h)

#### Utánfutó- és mentő készülék

- Tükör a vonóhoroghoz
- Vonóhorog {38 mm}{1,5 hüvelyk}, automatikus
- Manőverkuplung (pótkocsis üzemre nem engedélyezett!)
- Gömbfejes vonóhorog K50
- Manőverkuplung +Gömbfejes vonóhorog K50
- Vonóhorog, automata + Gömbfejes vonóhorog K50
- Vonóhorog, "AutoHitch"

#### Engedélyezés vontatóként

- EG Traktor jóváhagyás (CoC) (nemzetközi)
- EG traktor jóváhagyása (CoC) + adatmegerősítés Németország

#### Felszerelés közötti közlekedéshez StVZO felszerelés

- adatmegerősítés