



DV45

Kolesový dumper Dual View

Ďalšia úroveň dumprov Dual View

Stlačením tlačidla na joysticku sa dá kabína otáčať aj počas jazdy. Voliteľný režim Multi View pritom umožňuje aj prácu s kabinou otočenou do strany, aby ste mali výhľad na stranu stroja a korby. Stlačením tlačidla sa kabína automaticky otočí, vďaka čomu sa môže operátor sústrediť na hlavné práce. Ďalšie bezpečnostné funkcie dopĺňajú optimálny celkový balík pri maximálnom užitočnom zatažení 4 200 kg. DV45 vás zároveň presvedčí svojimi známymi komfortnými vlastnosťami na vysokej úrovni, veľmi dobrou stabilitou a hydrostatickým pohonom všetkých kolies s režimom ECO.

Najdôležitejšie informácie

- Otočná kabína
- Režim Multi View
- Automatika návratu korby
- Monitorovanie náklonu
- Funkcia Hill-Hold

Technické údaje

Hydraulika

Pracovný tlak hydrauliky	240,0 bar
Objem nádrže	53,0 L

Mechanické výkonové údaje

Rýchlosť pojazdu	25,0 km/h
------------------	-----------

Mechanické údaje

Dĺžka	4.400,0 mm
Šírka	1.780,0 mm
Výška	3.274,0 mm
Hmotnosť	4.114,00 KG
Hmotnosť kabíny	4.640,0 KG
Užitočné zataženie	4.200,0 KG
Korba	Otočná korba
Objem korby plnej po okraj	1.810,0 L
Objem navršenej korby	2.400,0 L
Objem korby vodná miera	1.350,0 L
Uhol výkyvu max.	15,0 °
Prevádzková hmotnosť (min.-max.)	3.053,0 - 3.604,0 KG

Spaľovací motor

Chladienie	Vodné chladienie
------------	------------------

Typ motora	Diesellový motor
Valce	3,0
Zdvihový objem	1.663,0 cm ³
Šikmá poloha max.	20,0 °
Typ paliva	HVO EN15940
Menovitý výkon	36,0 kW
Menovité otáčky	2.300,0 1/min
Hraničné hodnoty výf. plynov	EU Stage V
Napätie batérie štartéra	12,0 V
Výrobca motora	Perkins
Označenie motora	403J-E17T

Environmentálne parametre

Akustický výkon LWA, zaručený	98,0 dB(A)
-------------------------------	------------

Podvozok

Polomer otáčania	4.465,0 mm
Uhol ohybu	36,0 °
Pohon pojazdu	Vačkový motor
Hydraulické čerpadlo	Zubové čerpadlo
Pracovný tlak hydrauliky	240,0 bar
Pneumatiky	11.5/80-15,3 - 14PR

■ **Preprava a skladovanie**

Prepravná hmotnosť	2.991,0 KG
--------------------	------------

Rozmery

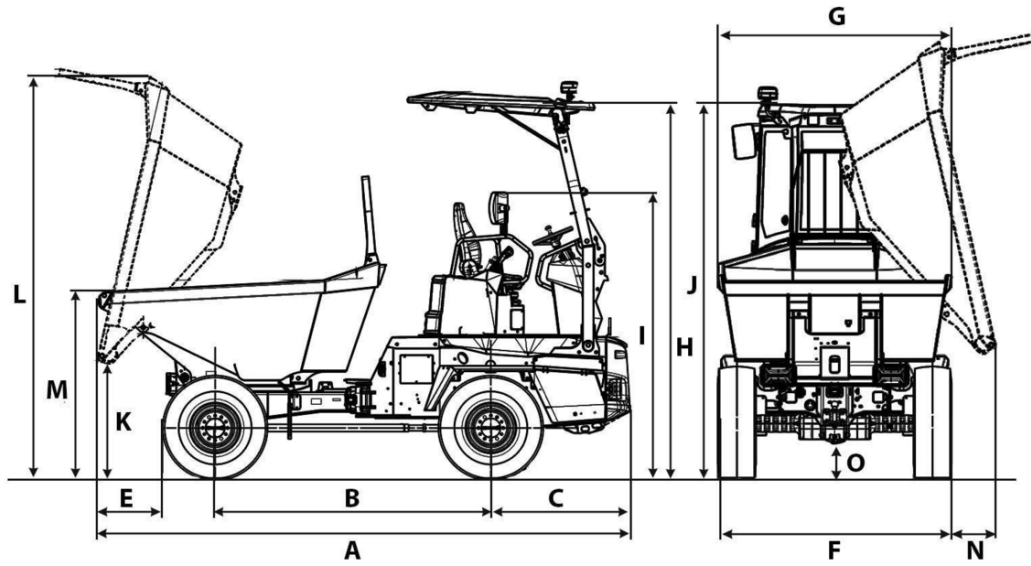

Otočná vyklápacia korba

A	Celková dĺžka	4.400 mm
B	Rázvor	2.280 mm
C	Presah zadnej časti	1.155 mm
E	Výsypná vzdialenosť	503 mm
F	Šírka vozidlo	1.780 mm
G	Šírka korba	1.775 mm
H	Výška ROPS	3.060 mm
I	Výška ROPS sklopený	2.363 mm
J	Výška s kabínou	2.841 mm
K	Výsypná výška max.	945 mm
L	Výška korby sklopená	3.317 mm
M	Výška korby	1.634 mm
N	Výsypná vzdialenosť bočne	335 mm