



5045T

Teleskophjullastare

Mer räckvidd. Mer effektivitet.

Modell 5045T är den perfekta allroundmaskinen, vilken anpassar sig till arbetet – stark, robust och tillförlitlig i det dagliga arbetet. Det är den idealiska instegsmaskinen för teleskophjullastare. Dess kompakta konstruktion kombinerat med imponerande prestanda gör den idealisk för användning i trånga utrymmen – oavsett om det gäller trädgårdsskötsel och landskapsarkitektur, eller på byggarbetsplatser. Med sin kraftfulla motor på 33 kW, en maxhastighet på 30 km/h och en tjänstevikt på över 3 000 kg har den perfekt balanserat smidighet och stabilitet.

Teleskoperande lastsystem: Ökad produktivitet tack vare ökad räckvidd, staplings- och tipp höjd samt optimal sikt tack vare den smala konstruktionen.

Kliv in och kör: Även för oerfarna förare är maskinen enkel att använda tack vare sitt odelade chassi, höga stabilitet, manövrerbarhet och konstant höga nyttolast, samt tre styrlägen (fyrhjulsstyrning, krabbstyrning och framaxelstyrning).

Kompakta mått: Tack vare sina kompakta mått med en fordonsbredd på 1,32 m är modell 5045T idealisk för trånga arbetsmiljöer. Med tillvalet däck som är 400 mm breda har maskinen största möjliga kontaktyta mot marken och har därmed optimal stabilitet i krävande applikationer.

Hyttvarianter: Två fullstora hjullastarytter, Comfort Cab (2,26 m hög) och Low Cab (2,11 m hög), med utmärkt sikt runt om maskinen och med ergonomiskt placerade reglage för enkelt och intuitivt handhavande. Ett brett insteg för att snabbt och bekvämt kliva in i och ut ur maskinen – perfekt vid daglig användning.

Mångsidiga snabbväxlingsadapter: Det helhydrauliska snabbväxlingssystemet Smart Attach finns som tillval och gör att redskap kan bytas utan att behöva kliva ur hytten. Dessutom kan man välja alternativa snabbväxlingsadapter, till exempel Euro-systemet

Tekniska data

■ Motordata, Standard

Motortillverkare	Yanmar
Motoreffekt	33,3 kW
Motoreffekt	45 PS
Cylindervolym	1.568 cm ³
Avgaskrav EU steg	V
Avgasefterbehandling	Diesel Oxidationskatalysator (DOC) mit Dieselpartikelfilter (DPF)

■ Vikter

Skopand volym (standardskopa)	0,45 m ³
Staplingshöjd (max.)	3.770 mm
Arbetsvikt	3.325 - 3.575 kg
Nyttolast (S=1.25)	1.240 kg
Tipplast (standardskopa)	1.910 kg
Tipplast (pallgafflar)*	1.550 kg

■ Volym

Drivmedeltankens volym	56 l
Hydrauloljetankens volym	19 l

■ Drivsystem

Standard hastighet	0-20 km/h
Körhastighet Tillval 1	0-30 km/h

■ Hydraulsystem

Flöde, arbetssystemets hydraulsystem (max.)	40+37 l/min
---	-------------

■ Kinematik

Kinematik, typ	Z
Snabbväxlingssystem	hydraulisk

■ Karakteristiska bullervärden

Garanterad bullerexponering LwA (förarhytten)	101 dB(A)
Buller, uppmätt, LwA	99,1 dB(A)
Ljudtryck vid förarplats	77 dB(A)

Mått

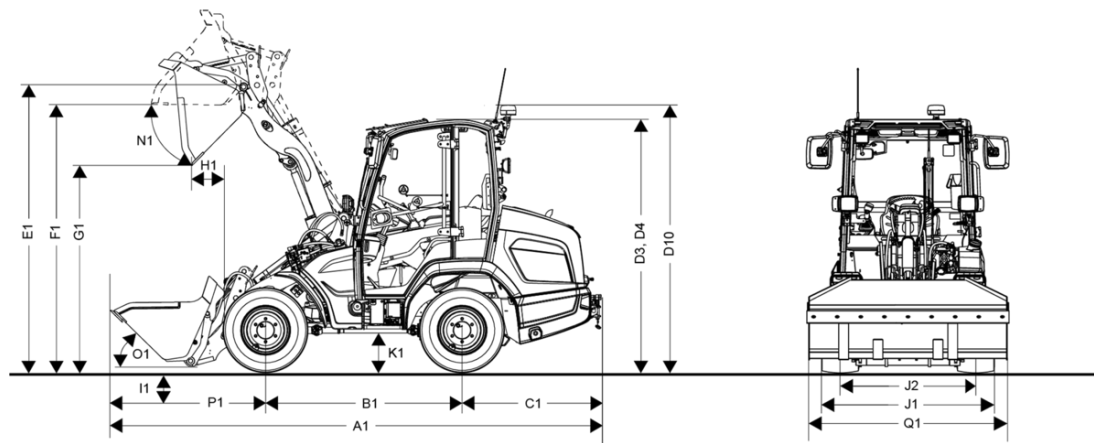

A1	Total längd med påbyggnadsredskap	4.880 mm
B1	Hjulbas centrum	1.860 mm
C1	Bakre överhäng	1.215 mm
D3	Höjd med förarhytt	2.260 mm
D4	Höjd med låg förarhytt	2.110 mm
D10	Total höjd med roterande varningsljus	2.390 mm
E1	Maximal höjd skopvridpunkt: inkörd	3.134 mm
E2	Maximal höjd skopvridpunkt: utmatad	3.888 mm
F1	Lasthöjd: inkörd	2.910 mm
F2	Lasthöjd: utmatad	3.670 mm
G1	Tipphöjd: inkörd	2.420 mm
G2	Tipphöjd: utmatad	3.170 mm
H1	Tippavstånd: inkörd	540 mm
H2	Tippavstånd: utmatad	910 mm
I1	Grävdjup	55 mm
J1	Total bredd	1.320 mm
K1	Markfrigång	230 mm
L1	Vändradie hjulytterkant	2.430 mm
M1	Styrvinkel	38 °
N1	Tippningsvinkel vid maximal lyfthöjd: inkörd	40 °
O1	Tippningsvinkel på marken	40 °
Q1	Skopbredd	1.350 mm
R1	Staplingshöjd: inkörd	3.020 mm
R2	Staplingshöjd: utmatad	3.770 mm