



# 1290e Hoftrac

## Technische Daten

### ■ Elektromotor

Motor Fahrtrieb (EN60034-1)	6,5 kW
Motor Arbeitshydraulik (EN60034-1)	8,5 kW

### ■ Elektrische Anlage

Betriebsspannung	12 V
------------------	------

### ■ Gewichte

Betriebsgewicht	2.340 - 2.600 kg
Reißkraft (max.)	2.703 - 2.716 daN
Hubkraft (max.)	2.322 - 2.688 daN
Kipplast mit Schaufel - Maschine gerade, Hubgerüst horizontal	1.430 - 1.780 kg
Kipplast mit Schaufel - Maschine geknickt, Hubgerüst horizontal	1.200 - 1.480 kg
Kipplast mit Schaufel - Maschine gerade, Hubgerüst unterste Position	2.030 - 2.860 kg
Kipplast mit Schaufel - Maschine geknickt, Hubgerüst unterste Position	1.720 - 2.400 kg
Kipplast mit Palettengabel - Maschine gerade, Hubgerüst horizontal	1.140 - 1.390 kg
Kipplast mit Palettengabel - Maschine geknickt, Hubgerüst horizontal	950 - 1.150 kg
Kipplast mit Palettengabel - Maschine gerade, Transportstellung	1.330 - 1.680 kg
Kipplast mit Palettengabel - Maschine geknickt, Transportstellung	1.120 - 1.410 kg

### ■ Fahrerstand

Fahrerstand	FSD (eps, Kabine)
-------------	-------------------

### ■ Füllmengen

Tankinhalt Hydrauliköl	20 l
------------------------	------

### ■ Antrieb

Antriebsart	elektrisch
Fahrtrieb	Gelenkwelle
Fahrstufen	1
Achse	T80

Fahrgeschwindigkeit Standard	0-15 km/h
Betriebsbremse	Trommelbremse auf alle vier Räder wirkend
Parkbremse	elektrisch

### ■ Hydraulikanlage

Arbeitshydraulik Fördermenge (max.)	36 l/min
Arbeitshydraulik Arbeitsdruck (max.)	225 bar

### ■ Kinematik

Kinematik Typ	P
Hubzylinder	1
Kippzylinder	1
Schnellwechselsystem	hydraulisch

### ■ Lenkung

Lenkungsart	Hydraulische Knick-Pendellenkung
Lenkzylinder	1
Pendelwinkel	± 10 Grad

### ■ Lärmkennwerte

Gemittelter Schalleistungspegel LwA (Fahrerschutzdach)	82,9 dB(A)
Garantierter Schalleistungspegel LwA (Fahrerschutzdach)	85 dB(A)
Angegebener Schalldruckpegel LpA (Fahrerschutzdach)	68 dB(A)
Gemittelter Schalleistungspegel LwA (Kabine)	82,9 dB(A)
Garantierter Schalleistungspegel LwA (Kabine)	85 dB(A)
Angegebener Schalldruckpegel LpA (Kabine)	70 dB(A)

### ■ Batterie Standard

Batterietechnologie	Lithium-Ionen
Batteriespannungsklasse	48 V
Batteriekapazität	14,1 kWh
Batteriegewicht	132 kg

Onboard Ladeleistung (max.)	3 kW
Ladezeit (0-100%)	4 - 6* h
Ladezeit (20-80%)	2,9* h
Laufzeit bis zu	3,0** h

#### ■ Batterie Option 1

Batterietechnologie	Lithium-Ionen
Batteriespannungsklasse	48 V
Batteriekapazität	18,7 kWh
Batteriegewicht	148 kg
Onboard Ladeleistung (max.)	6 kW
Ladezeit (0-100%)	3 - 8* h

Ladezeit (20-80%)	1,9* h
Laufzeit bis zu	4,6** h

#### ■ Batterie Option 2

Batterietechnologie	Lithium-Ionen
Batteriespannungsklasse	48 V
Batteriekapazität	23,4 kWh
Batteriegewicht	165 kg
Onboard Ladeleistung (max.)	6 kW
Ladezeit (0-100%)	4 - 10* h
Ladezeit (20-80%)	2,4* h
Laufzeit bis zu	6,6** h

# Abmessungen

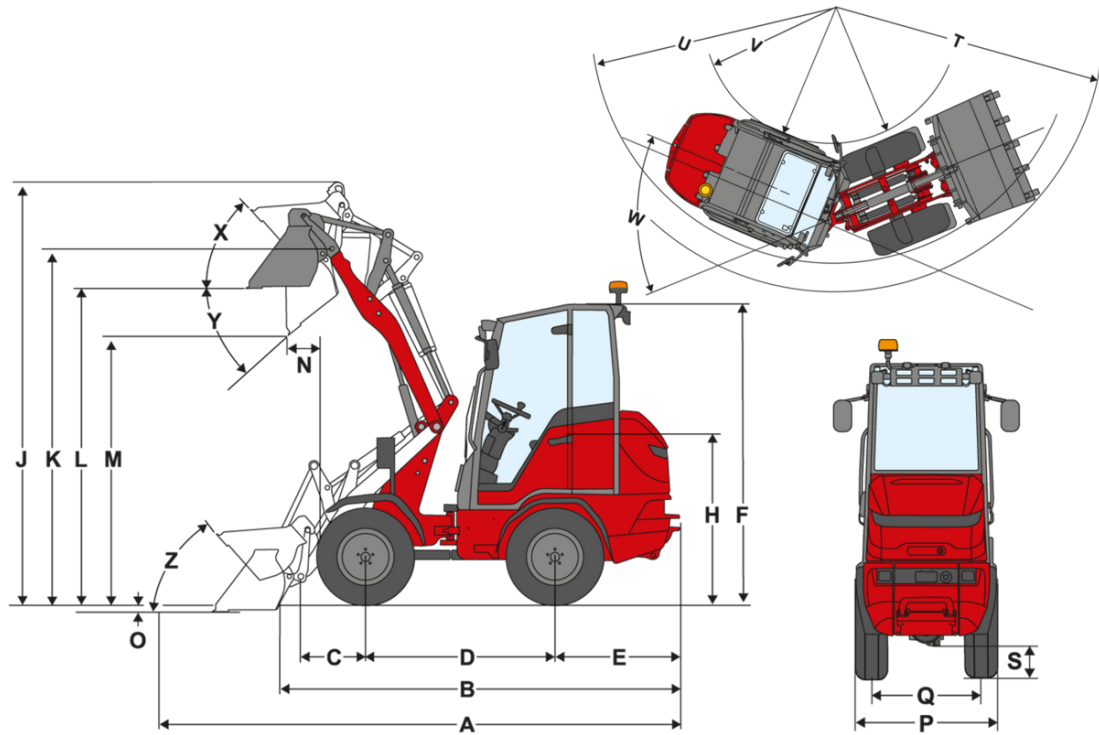

		P-Kinematik (Standard)	P-Kinematik (lang)
A	Gesamtlänge	4.015 mm	4.252 mm
B	Gesamtlänge ohne Schaufel	3.283 mm	3.545 mm
C	Schaufeldrehpunkt (bis Achsmittle)	578 mm	816 mm
D	Radstand	1.620 mm	1.620 mm
E	Hecküberhang	971 mm	971 mm
F	Höhe mit Fahrerschutzdach fest	2.289 mm	2.289 mm
	Höhe mit Fahrerschutzdach klappbar, umgeklappt (eps)	1.970 mm	1.970 mm
F	Höhe mit Fahrerschutzdach klappbar (eps)	2.366 mm	2.366 mm
	Höhe mit Kabine	2.331 mm	2.331 mm
H	Sitzhöhe	1.322 mm	1.322 mm
J	Gesamtarbeitshöhe	3.428 mm	3.693 mm
K	Schaufeldrehpunkt (max. Hubhöhe)	2.838 mm	3.103 mm
L	Überladehöhe	2.543 mm	2.808 mm
M	Ausschütthöhe	2.052 mm	2.317 mm
N	Reichweite (bei M)	305 mm	175 mm
O	Schürftiefe	69 mm	63 mm
P	Gesamtbreite	1.080 mm	1.080 mm
Q	Spurweite	824 mm	824 mm
S	Bodenfreiheit	249 mm	249 mm
T	Radius maximal	2.851 mm	2.970 mm
U	Radius am Außenrand	2.524 mm	2.524 mm
V	Innenradius	1.413 mm	1.413 mm
W	Knickwinkel	45 °	45 °
X	Rückrollwinkel bei max. Hubhöhe	45 °	47 °
Y	Auskippwinkel	42 °	42 °
Z	Rückrollwinkel am Boden	47 °	46 °

# Serienausstattung

## Antrieb & Batterie

- Batterie Li-Ion 14,1 kWh 48V

## Lenkung

- Hydraulische Knick-Pendellenkung
- Lenkzylinder: 1

## Fahrerstand

- Fahrerschutzdach mit Rückhaltesystem ROPS / FOPS geprüft
- Großzügiges Platzangebot in allen Fahrerständen
- Ergonomisch großzügiger Einstieg
- Verstellbare Lenksäule (Neigung)
- Rückspiegel innen

## Fahrersitz

- Komfortsitz mit Sicherheitsgurt voll gefedert, Gewichts-, Rücken- und Längsverstellung

## Beleuchtung

- Arbeitsscheinwerfer LED Basic (1000 lm) am Dach, 2 vorne, 1 hinten

## Antrieb & Achsen

- Achse: T80
- Antrieb: Elektrischer Antrieb, Energierückgewinnung beim Verzögern, Fahrtrichtung wählbar über Joystick, Auto / Eco Mode
- Batterie: inkl. Batterievorwärmung, Ladezeit 20% auf 90% SOC 4 Std, Ladefreigabeschalter
- Geschwindigkeit: 15 km/h
- Fahrstufen: 1
- Betriebsbremse: Trommelbremse auf alle vier Räder wirkend
- Parkbremse: Elektrische Parkbremse mit Hill-hold Funktion (Bei Stillstand am Berg hält der Elektromotor die Maschine fest)

## Bereifung

- 255 / 75 - 15.3 (10.0/75-15.3) Starco AS ET-10, Profil AS, Breite 1080 mm, Höhe 2289 mm

## Ladeanlage

- Ladeschwinge LS962
- Schnellwechseleinrichtung (Weidemann HV/HT - C ) hydraulisch
- Kinematik: P
- Hubzylinder: 1
- Kippzylinder: 1
- Schwimmstellung für Hub- und Kippzylinder

## Hydraulik

- Mechanisch vorgesteuerter Joystick mit Fahrtrichtungsschalter
- 3. Steuerkreis vorne über Hebel inkl. Raste

## EquipCare (Telematik)

- EquipCare 36 Monate (inkl. App & Manager)

## Sonstiges

- Heckanbauplatte Standard

# Optionen

## Fahrerstand

- Fahrerschutzdach klappbar eps ROPS / FOPS geprüft
- Kabine 2-einteilige Türen inkl. Heizung und Frontscheibenheizung
- Frontscheibe- und Heckscheibe inkl. Scheibenwischer vorne und hinten
- Rückspiegel (links und rechts)
- Kabinenheizung Komfort
- Dach-Heizpaneel
- Radiovorbereitung DAB+ (Antenne, Lautsprecher)
- Radio DAB+ komplett
- Steckdose 3-polig 12V

## Fahrersitz

- Sitz Kunstleder MSG83
- Sitz Kunstleder; Luftfederung MSG93
- Sitz Kunstleder; Luftfederung; Sitzheizung MSG93
- Sitz Stoff MSG20 (Standard bei Kabine)
- Sitz Stoff MSG83
- Sitz Stoff; Luftfederung MSG93
- Sitz Stoff; Luftfederung; Sitzheizung MSG93

## Beleuchtung

- Beleuchtung nach StVZO
- LED Beleuchtung nach StVZO
- Arbeitsscheinwerfer LED Performance (2.000 lm) am Dach, 2 vorne, 2 hinten
- Rundumkennleuchte LED (gelb), Die nationalen Bestimmungen sind einzuhalten!
- Rundumkennleuchte (gelb) mit Magnetfuß, Die nationalen Bestimmungen sind einzuhalten!

## Zulassung & Straßenverkehr

- Einzelbetriebserlaubnis <25 km/h
- Kennzeichenhalterung vorne und hinten
- Warntafel dreieckig

## Bereifung

- 400 / 50 - 15 (31x15.5-15) Starco AS ET-50, Profil AS, Breite 1.284 mm, Höhe 2.291 mm
- 240/70R16 Petlas TA110 ET22, Profil AS, Breite 1.004 mm, Höhe 2.272 mm
- 31x15.5-15 BKT SkidPower HD ET-60, Profil EM, Breite 1.324 mm, Höhe 2.297 mm
- 400/50-15 StarcoTurf Tech ET-50, Profil RP, Breite 1.289 mm, Höhe 2.290 mm
- 315/55 R16 Continental MPT81 ET-30, Profil MPT, Breite 1.179 mm, Höhe 2.276 mm
- Reifen gewendet

## Ladeanlage

- Ladeanlage P-Kinematik LS963 (3103 mm)
- Senkbremsventil (Rohrbruchsicherung Hub- und Kippzylinder)
- Ladeschwingendämpfung
- Schaufelstandsanzeige

## Schnellwechsellplatten

- Weidemann HV/HT - C - ECS (hydraulisch - easy coupler system)
- Euro (hydraulisch - ISO23206 EURO HV) (inkl. zwei Kupplungen SVK Gr. 3)
- SMS HV (hydraulisch)

## Hydraulik

- Ölmengenverstellung 3. Steuerkreis
- Shell Panolin S4 HLP Synt46 (Biohydrauliköl)

## Hydraulik vorne

- 3. Steuerkreis Komfort, inkl. Einfach-Raste am Hebel für 3. Steuerkreis, Bedienung: Über Taster am Joystick + Einkippen und Auskippen
- Druckloser Rücklauf vorne (1 x Flatface Gr. 3, Stecker) inkl. Leckölleitung (1 x Flatface Gr. 2, Stecker)

## Hydraulik hinten

- Hydraulikanschluss hinten doppelwirkend über Umschaltventil (zwei Kupplungen SVK Gr. 3), (3. Steuerkreis vorne oder hinten), Bedienung: Über Schalter (0 - 1) + 3. Steuerkreis
- Druckloser Rücklauf hinten (1 x SVK Gr. 3, Stecker)

## Elektrik

- Batterie Li-Ion 18,7 kWh 48V
- Batterie Li-Ion 23,4 kWh 48V
- Ladegerät Onboard bis 6 kW (AC)

Ladeanschlusskabel Maschinenseitig Typ 2 (Mehrfachauswahl möglich)

- Schutzkontakt Netzstecker (Schuko) 230V/16A, Wird vorausgewählt, Kann abgewählt werden, falls kein Ladekabel oder ein anderes Ladekabel benötigt wird
- CEE, 3-polig 230V/16A (blau)
- CEE, 5-polig 400V/16A (rot)
- Typ 2 (IEC 62196)
- Adapter Set EU (Schuko, CEE 3-polig, CEE 5-polig)

Battarieladefreigabe

- Ladefreigabe abschließbar

## Elektroanschlüsse vorne

- Steckdose vorne 13-polig, (2x Elektrofunktionen E1/ E2 und Beleuchtung), Bedienung: Über 2 Taster am Joystick; 1. Funktion tastend, 2. Funktion rastend
- Steckdose vorne 13-polig, (2x Elektrofunktionen E1/ E2 und Beleuchtung), Bedienung: Über 2 Taster am Joystick; 1. Funktion rastend, 2. Funktion tastend
- Steckdose vorne 13-polig, (2x Elektrofunktionen E1/ E2 und Beleuchtung), Bedienung: Über 2 Taster am Joystick; 1. Funktion tastend, 2. Funktion tastend
- Steckdose vorne 13-polig, (2x Elektrofunktionen E1/ E2 und Beleuchtung), Bedienung: Über 2 Taster am Joystick; 1. Funktion rastend, 2. Funktion rastend
- Zusätzliche Ansteuerung in 13-poliger Steckdose vorne, (2x Elektrofunktionen E3 / E4), Bedienung: Über 1 Schalter in Konsole; 1. Funktion rastend, 2. Funktion rastend

## Elektroanschlüsse hinten

- Steckdose hinten 7-polig für Beleuchtung Heckanbaugeräte

## Sicherheitsoptionen

- Rückfahrwarneinrichtung (akustisch)
- Blue Safety Light hinten

## Sonderlackierung

- Sonderlackierung RAL einfarbig - anstelle Weidemann rot
- Sonderlackierung RAL mehrfarbig

## Sonstiges

- Heckanbauplatte Multifunktion, Für den Einsatz mit Salzstreuer klein
- Werkzeugbox inkl. Werkzeugsatz
- Kombitasche (Warndreieck / Verbandkasten)
- Kombibox (für Kombitasche)

Gewährleistungsverlängerung

- Economy 24 Monate (2500 h)
- Economy 36 Monate (3000 h)
- Economy 48 Monate (3500 h)
- Economy 60 Monate (4000 h)
- Premium 24 Monate (3000 h)
- Premium 36 Monate (4000 h)
- Premium 48 Monate (5000 h)
- Premium 60 Monate (6000 h)