



**WACKER
NEUSON**
all it takes!



DT08

Paletli damper

DT08, sadece 79 cm genişliği ve 800 kg taşıma kapasitesiyle makina filonuzu tamamlar. Az bakım gerektirmesi ve kolay alışılan hidrostatik yürüyüşü, daha önce deneyimi olmayanlarca da rahatlıkla kullanılabilmesini sağlar Ayrıca, geniş paletleri ve dengeli ağırlık merkezi sayesinde düşük zemin basıncı çalıştığı yerin yüzeyini örselemez. Tahrik sisteminin sağlam tasarımı, aşınmaları azaltır, uzun hizmet ömrü sunar.

Öne çıkanlar

- Hidrostatik sürüş özelliği
- Küçük ebatlar
- Dizel veya benzinli motor

Teknik bilgiler

■ Hidrolik

Hidrolik pompa	<input type="checkbox"/> ZRP
Azami debi	41,0 l / dk

■ mekanik güç bilgileri

Yürüyüş hızı	4,0 km/sa
--------------	-----------

■ mekanik bilgiler

Uzunluk	1.660,0 mm
Genişlik	790,0 mm
Yükseklik	1.275,0 mm
Ağırlık	460,00 kg
Azami yük	800,0 kg
kasa	<input type="checkbox"/> Önden devirme oluşu
Silme kasa kapasitesi	334,0 l
Tepeleme kasa kapasitesi	387,0 l
Çalışma ağırlığı (min.-maks)	595,0 - 710,0 kg

■ Yanmalı motor

Soğutma	<input type="checkbox"/> Hava soğutması
---------	---

Motor tipi	<input type="checkbox"/> Benzinli motor
Silindir	1,0
Silindir hacmi	270,0 cm ³
Azami eğim	20,0 °
Elektrik yük değerleri	6,6 kW
Nominal motor devri	3.600,0 1 dk
Motor üreticisi	<input type="checkbox"/> Honda
Motor tanımı	<input type="checkbox"/> GX270

■ Çevre karakteristik verileri

Ses seviyesi LpA	87,0 dB(A)
Ses basınç seviyesi LpA (standart)	<input type="checkbox"/> ISO 6396
Ses seviyesi LWA, garanti edilen	101,0 dB(A)
Ses gücü seviyesi LWA (standart)	<input type="checkbox"/> ISO 6395

■ Taşıma ve depolama

Nakliye ağırlığı	520,0 kg
------------------	----------

Mevcut motorlar

■ 6,8 kW Elektrikli marşlı dizel motor

Motor tipi	Dizel motor
Silindir	1
Silindir hacmi	435 cm3
Elektrik yük değerleri	6,8 kW
Motor üreticisi	Yanmar
Motor tanımı	L100AE
Kaldırma	75 mlai
Delik	86 mlai

Boyutlar

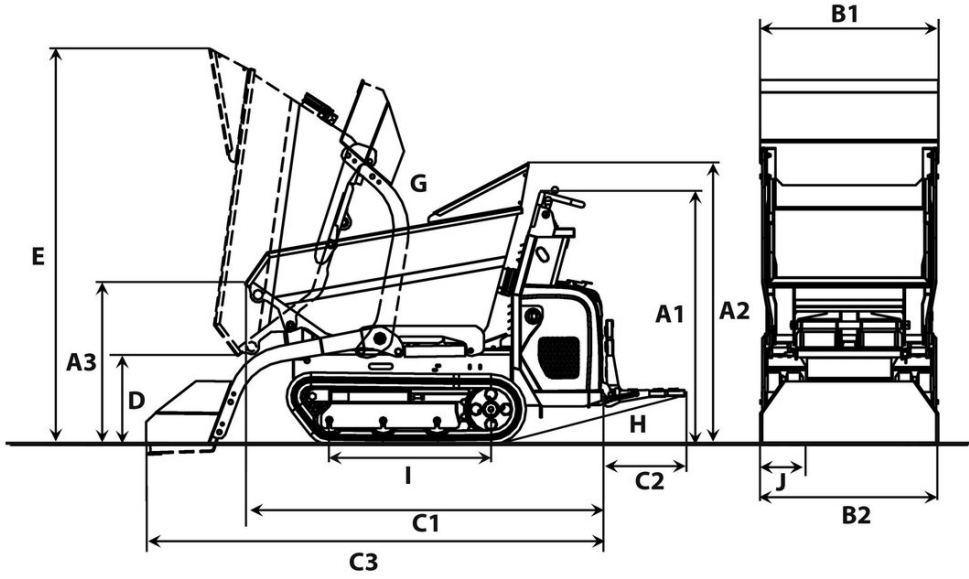

		Öne devrilir kasa	Yüksek devirmeli kasa	Öne devrilir platform
A1	Kumanda istasyonunun üzerindeki yükseklik	1.243 mm	1.243 mm	1.243 mm
A2	Kasanın el korumasının üzerindeki yükseklik	1.304 mm		
A3	Kasanın ön kenarının yüksekliği	750 mm	983 mm	805 mm
	Yükseltilmiş yukarı devirme kasanın ön kenarının yüksekliği		1.578 mm	
B1	Kasa genişliği	830 mm	764 mm	800 mm
B2	Araç genişliği	800 mm	800 mm	800 mm
	Kendinden yüklemeli tertibatıyla genişlik	830 mm		
C1	Basamaksız toplam uzunluk	1.789 mm	1.675 mm	1.874 mm
C2	Basamak uzunluğu	398 mm	398 mm	398 mm
C3	Kendinden yüklemeli tertibatlı uzunluk, basamaksız	2.264 mm		
D	Maksimum boşaltma yüksekliği	410 mm	776 mm	
	Maksimum boşaltma yüksekliği, yukarı devirme kasanı yükseltilmiş		1.357 mm	
E	Kasa yüksekliği devrilmiş	1.840 mm	1.917 mm	1.382 mm
	Kasa yüksekliği devrilmiş, yüksek devirme kasanı yükseltilmiş		2.500 mm	
I1	Yerden yükseklik	110 mm	110 mm	
G	Devirme açısı	72 °	82 °	55 °
H	Basamak geri yuvarlanma açısı	12 °	12 °	12 °
I	Zincir ayağı uzunluğu	769 mm	769 mm	769 mm