



WL60

Cargadora sobre ruedas

Alta productividad y máximo confort

La cargadora sobre ruedas WL60 impresiona por su cabina extremadamente confortable y una amplia gama de opciones. Su filosofía operativa se basa en la ergonomía. El conductor puede acceder a todo fácilmente, lo que garantiza un trabajo sin cansancio, incluso durante períodos de tiempo más largos. La hidráulica de rendimiento Load Sensing High Flow con un caudal de 150 l/min es la más potente de la categoría de 6 t y garantiza también un mayor confort de uso y un menor consumo de combustible para la máquina.



Aspectos destacados

- Velocidad de {30/40 km/h}{18.64/24.85 mph}
- La cargadora sobre ruedas como portaherramientas
- Display digital claro de 3,5 pulgadas
- Entorno de trabajo agradable
- Consola del joystick integrada en la suspensión del asiento del operador

Ficha técnica

■ Datos del motor estándar

Fabricante del motor	Perkins
Modelo de motor	904J-E36TA
No. de cilindros	4
Potencia del motor	74,4 kW
Potencia del motor	101,2 CV
Con número de revoluciones máx.	2.200 rpm
Cilindrada	3.621 cm ³
Tipo de refrigerante	agua/aire de admisión
Norma sobre emisiones	V
Postratamiento de gases de escape	DOC/DPF/SCR

■ Sistema eléctrico

Tensión de servicio	12 V
Batería	135 Ah
Generador	85 A

■ Pesos

Capacidad de la cuchara (cuchara estándar)	1,00 m ³
Peso de servicio	5.930 kg
Carga de volteo con cuchara - máquina recta, tijera de elevación horizontal	3.674 kg

Carga de volteo con cuchara - máquina articulada, tijera de elevación horizontal	3.031 kg
--	----------

Carga de volteo con horquilla para palés - máquina recta, tijera de elevación horizontal	3.344 kg
--	----------

Carga de volteo con horquilla para palés - máquina articulada, tijera de elevación horizontal	2.791 kg
---	----------

■ Cabina del conductor

Cabina del conductor	Cabina
----------------------	--------

■ Volúmenes

Capacidad del depósito de combustible	105 l
---------------------------------------	-------

Capacidad del depósito de aceite hidráulico	95 l
---	------

Capacidad del depósito de la solución de urea	19 l
---	------

■ Accionamiento

Tipo de accionamiento	hidrostática
-----------------------	--------------

Transmisión	eje articulado
-------------	----------------

Velocidades de marcha	2
-----------------------	---

Eje	PA 1422
-----	---------

Velocidad de desplazamiento estándar	0-20 km/h
--------------------------------------	-----------

Velocidad de desplazamiento opción 1	0-30 km/h
--------------------------------------	-----------

Velocidad de desplazamiento opción 2	0-40 km/h
Freno de servicio	freno de disco (combinado con freno de estacionamiento).
Freno de estacionamiento	Freno de servicio y estacionamiento en el conjunto de accionamiento con efecto en las 4 ruedas
Bloqueo diferencial	100 % en el eje delantero+ eje trasero

■ Sistema hidráulico

Presión de trabajo de la hidráulica de marcha (máx.)	445 bar
Caudal de la hidráulica de trabajo (máx.)	100 (115-150) l/min.
Presión de trabajo de la hidráulica de trabajo (máx.)	210 bar

■ Cinemática

Tipo de cinemática	Z
Cilindro elevador	2

Cilindro de volteo	1
Sistema de cambio rápido	Hidráulico

■ Dirección

Tipo de dirección	Unión articulada pendular hidráulica
Cilindro de dirección	1
Ángulo de oscilación	±12 grado

■ Valores característicos del ruido

Nivel de potencia acústica medio LwA (cabina)	101,6 dB(A)
Nivel de potencia acústica garantizado LwA (cabina)	103 dB(A)
Nivel de presión acústica indicado LpA (cabina)	74 dB(A)

■ Otra información

FSD = Techo de protección para el operador
 DPF = Filtro de partículas diésel
 DOC = Catalizador de oxidación diésel
 SCR = Reducción catalítica selectiva
 Cálculo de la carga de volteo según ISO 14397

Dimensiones

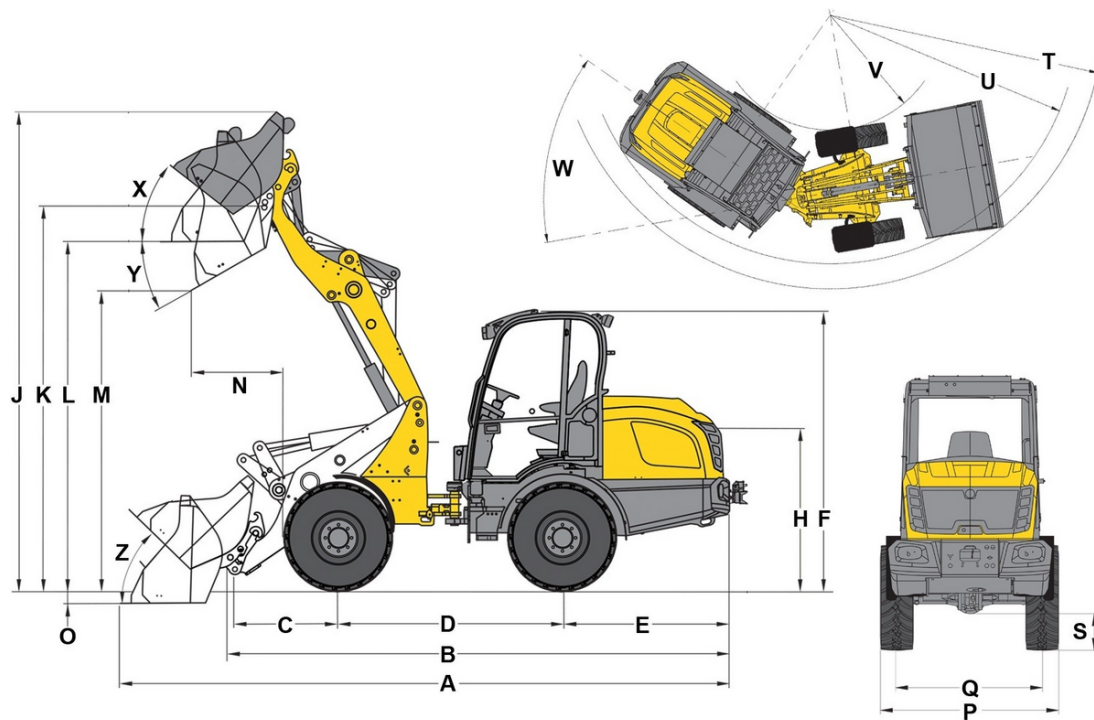

A	Longitud total	5.898 mm
B	Longitud total sin cuchara	4.780 mm
C	Punto de giro de cuchara (hasta el centro del eje)	991 mm
D	Distancia entre ruedas	2.150 mm
E	Saliente posterior	1.676 mm
F	Altura con cabina	2.693 mm
H	Altura del asiento	1.609 mm
J	Altura de trabajo total	4.409 mm
K	Punto de giro de cuchara (altura de elevación máxima)	3.686 mm
L	Altura útil de descarga	3.375 mm
M	Altura de descarga	2.841 mm
N	Alcance (con M)	290 mm
O	Profundidad de excavación	74 mm
P	Anchura total	1.829 mm
Q	Anchura de la oruga	1.422 mm
S	Altura libre sobre el suelo	375 mm
T	Radio máximo exterior	4.072 mm
U	Radio de giro borde exterior	3.686 mm
V	Radio interno	1.666 mm
W	Ángulo unión articulada	42 °
X	Ángulo de retroceso con altura de elevación máxima	33 °
Y	Ángulo de vaciado	33 °
Z	Ángulo de retroceso en el suelo	39 °