



**KRAMER**  
on the safe side



## 8180

### Колесный погрузчик

#### Абсолютный максимум производительности.

Модель 8180 обладает чрезвычайно прочной конструкцией и удобным оснащением и по праву является одним из флагманов премиальной 8-й серии. Просторная кабина с эргономично расположенными элементами управления и производительность машины соответствуют самым жестким требованиям. Двигатель Deutz мощностью 115 кВт обеспечивает высочайшую производительность.

**Мощный двигатель:** Двигатель Deutz мощностью 115 кВт обеспечивает большую производительность.

**Коробка передач ecospeedPRO:** Скорость до 40 км/ч при автоматическом регулировании числа оборотов благодаря встроенной системе Smart Driving.

**Невероятное тяговое усилие:** Подключаемая 100-процентная блокировка дифференциала в переднем и заднем мостах лучше всего подходит для работы на вязком основании.

**Комфорт:** Устанавливаемый в серийном исполнении климат-контроль создает приятные условия для работы даже при экстремальных температурах.

**Внутреннее оборудование:** Встроенная камера заднего вида с выводом изображения на 7-дюймовом ЖК-дисплее.

## Технические характеристики

### ■ Параметры стандартного двигателя

Производитель двигателя	Deutz
Мощность двигателя	115 кВт
Мощность двигателя	156 л. с.
Рабочий объем	4.038 см³
Норма токсичности ОГ	V
Дополнительная обработка ОГ	DOC / DPF / SCR

### ■ Значения веса

Объем ковша (стандартный ковш)	1,80 м³
Полезная нагрузка (макс.)	4.800 кг
Рабочий вес	11.050 - 11.220 кг
Полезная нагрузка (S=1,25)	4.800 кг
Полезная нагрузка (S=1,25, удлиненное погрузочное устройство)	4.000 кг
Опрокидывающая нагрузка (стандартный ковш)	6.900 кг
Опрокидывающая нагрузка (вилочный захват для поддонов)	6.000 кг

### ■ Объемы заправки

Объем топливного бака	140 л
Объем бака для гидравлического масла	125 л

### ■ Привод

Скорость движения, стандартная	0-20 км/ч
Скорость движения, опция 1	0-30 км/ч
Скорость движения, опция 2	0-40 км/ч

### ■ Кинематика

Тип кинематики	PZ
----------------	----

### ■ Рулевое управление

Угол поворота колес, макс.	40 градус
----------------------------	-----------

### ■ Значения шумовых характеристик

Гарантированный уровень звуковой мощности LwA (кабина)	102 дБ(A)
Измеренный уровень звуковой мощности LwA	100,7 дБ(A)
Уровень звукового давления у уха водителя	70 дБ(A)

## Размеры

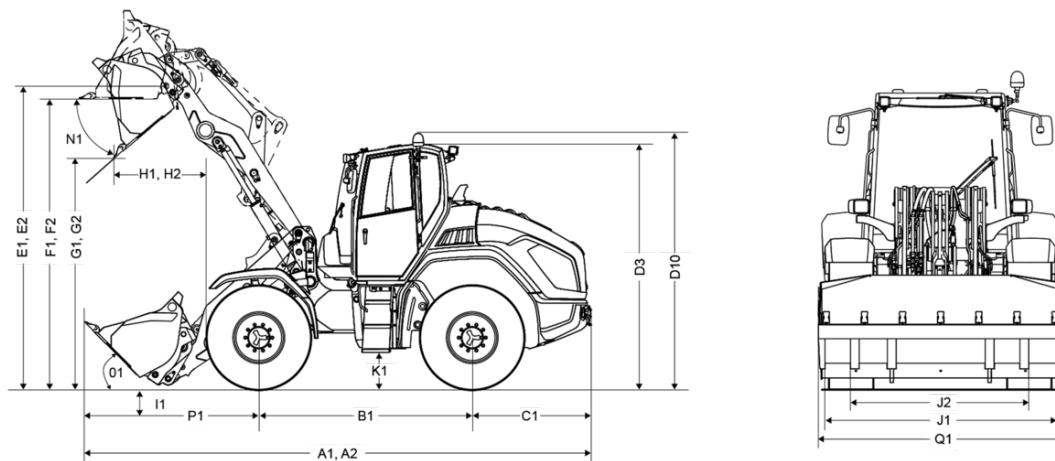

A1	Общая длина со стандартным навесным орудием	6.550 mm
A2	удлиненным погрузочным устройством	6.995 mm
B1	Колесная база (межосевое расстояние)	2.620 mm
C1	Выступ задней части	1.520 mm
D3	Высота с кабиной	3.010 mm
D10	Общая высота с проблесковым маячком	3.175 mm
E1	Макс. высота точки поворота ковша	3.760 mm
E2	Макс. высота, точка поворота ковша удлиненное погрузочное устройство	4.200 mm
F1	Высота перегрузки	3.520 mm
F2	удлиненное погрузочное устройство	3.950 mm
G1	Высота разгрузки	2.695 mm
G2	удлиненное погрузочное устройство	3.210 mm
H1	Ширина разгрузки	1.172 mm
H2	удлиненное погрузочное устройство	1.300 mm
I1	Глубина копания	150 mm
J1	Общая ширина	2.500 mm
J2	Ширина гусеничного звена	1.955 mm
K1	Дорожный просвет	445 mm
L1	Радиус поворота, внешняя кромка колес	3.865 mm
M1	Угол поворота колес	40 °
M2	Угол качания	24 °
N1	Угол разгрузки при макс. высоте подъема	45 °
O1	Угол запрокидывания на земле	41,5 °
P1	Расстояние от середины переднего моста до вершины зуба	2.607 mm
Q1	Ширина ковша	2.500 mm
R1	Высота штабелирования	3.605 mm
R2	удлиненное погрузочное устройство	4.055 mm

## Стандартная комплектация

### Кабина

- Удобная, просторная кабина
- Внутреннее освещение с дверным выключателем; вход и выход с обеих сторон
- Кабина проверена в соответствии с ROPS и FOPS; стеклоочистители спереди и сзади, спереди с прерывистым режимом
- Телескопическая рулевая колонка с регулируемым углом наклона
- Консоль джойстика (откидная)
- Сиденье с механической подвеской (MSG85/722) с автоматическим ремнем безопасности, регулировкой по весу, регулировкой наклона спинки и двойной регулировкой в продольном направлении
- 7-дюймовый ЖК-дисплей со встроенной камерой заднего вида
- Многофункциональный джойстик с электронной системой вспомогательного управления с интегрированным переключателем направления движения, дизайн для использования в темное время суток
- Трехступенчатая мощная система отопления и вентиляции, сопла обдува лобового стекла
- Bluetooth-радиоприемник с устройством громкой связи
- Климат-контроль
- Розетка 12 В
- Солнцезащитная шторка с тремя разными положениями фиксации
- 4 светодиодные фары рабочего освещения Basic (1000 люмен)
- Система освещения согласно Правилам допуска транспортных средств к движению

### Двигатель

- Выключатель аккумуляторной батареи
- Реверсивный вентилятор с гидравлическим управлением
- Четырехсекционная система охлаждения (радиатор гидросистемы, охладитель наддувочного воздуха, радиатор охлаждающей жидкости, конденсатор кондиционера)
- Широко открывающийся капот двигателя с резиновым уплотнением, смотровое стекло для контроля уровня гидравлического масла и охлаждающей жидкости

### Трансмиссия

- Комбинированная инч-педаля торможения
- Самоблокирующийся дифференциал (100 %), подключаемый, в переднем и заднем мостах
- Электрогидравлический дисковый тормоз с пружинным энергоаккумулятором в переднем мосту, посредством карданного вала также воздействует на задний мост
- Смазочная линия качающегося болта

### Гидравлика управления и рабочая гидравлика

- Гидростатический полный привод с функцией аварийного управления
- 3-й контур управления с пропорциональным управлением и непрерывным режимом
- Сброс давления, 3-й контур управления
- Возможность регулировки количества масла для дополнительных контуров управления
- Плавающее положение
- Система автоматического отвода ковша

### Привод & мосты

- Автомобильный гидростатический аксиально-поршневой привод с бесступенчатым регулированием

### Кинематика

- PZ-кинематика
- Гидравлическое быстросменное устройство согласно ISO 23727 (система Volvo TPV)

### Документация

- Руководство по эксплуатации; сервисная книжка

## Опциональное оборудование

### Кабина

- Проблесковый маячок (желтого цвета)
- Проблесковый маячок, светодиодный (желтый)
- Пакет системы освещения (8 фар рабочего освещения – 4 x спереди, 2 x сзади, 2 x сбоку) – нет необходимости в серийных фарах рабочего освещения
- Пакет светодиодной системы освещения (8 фар рабочего освещения – 4 x спереди, 2 x сзади, 2 x сбоку) – нет необходимости в серийных фарах рабочего освещения
- Сиденье с пневматической подвеской с поясничной опорой (MSG95AL/722)
- Сиденье с пневматической подвеской, поясничной опорой и подогревом (MSG95AL/722)
- Наружное зеркало заднего вида с электрической регулировкой, вкл. обогрев зеркал с автоматикой отключения
- Кабина, вкл. подогрев заднего стекла (серийное исполнение)
- Угольный фильтр
- Держатель для мобильного телефона
- Держатель панели управления на средней стойке
- Ящик для документов
- Дополнительная система отопления, вкл. систему предварительного прогрева двигателя, программируемую

### Ходовой привод & рулевое управление

- Ecospeed PRO 40 км/ч, включая Smart Driving (возможно ограничение 30 км/ч или 20 км/ч при поставке с завода)
  - Только в сочетании с:
    - Стабилизатор нагрузки (амортизатор)
    - Освещение номерного знака, вкл. держатель номерного знака спереди
- Ecospeed PRO 40 км/ч, включая Smart Driving (ограничение 20 км/ч)
  - Только в сочетании с:
    - Стабилизатор нагрузки (амортизатор)
    - Освещение номерного знака, вкл. держатель номерного знака спереди
- Ecospeed PRO 40 км/ч, включая Smart Driving (ограничение 30 км/ч)
  - Только в сочетании с:
    - Стабилизатор нагрузки (амортизатор)
    - Освещение номерного знака, вкл. держатель номерного знака спереди
- Ручка медленного хода и акселератора
- Режим педали акселератора
  - Только в сочетании с:
    - Ручка медленного хода и акселератора

### Принадлежности для движения по дорогам

- Освещение номерного знака, вкл. держатель номерного знака спереди
- Подтверждение данных (общее разрешение на эксплуатацию ABE) для самоходной рабочей машины (серийный вариант)\*
- Сертификат соответствия стандартам ЕС для тягача (167/2013/ЕС – класс T1)
  - Только в сочетании с:
    - Освещение номерного знака, вкл. держатель номерного знака спереди
    - Розетка для заднего навесного оборудования, 7-контактная
    - Дополнительно нужно выбрать тягово-сцепное устройство (не маневровую сцепку)

\* Германия, Люксембург, Нидерланды, Австрия, Словакия, Чешская Республика, Швейцария, Эстония, Латвия, Литва, Венгрия, Италия

### Тягово-сцепные устройства & тормозные системы

Рекомендовано: Сертификат соответствия ЕС тягача (167/2013/ЕС – класс T1)

В сочетании с тягово-сцепным устройством всегда следует выбирать заднюю розетку

- Автоматическое тягово-сцепное устройство 38 мм – жесткое
- Опорная стойка для тягово-сцепных устройств с возможностью регулировки по высоте (требуется насадка для тягово-сцепного устройства с регулировкой по высоте)
- Насадка автоматического тягово-сцепного устройства 38 мм для опорной стойки с возможностью регулировки по высоте
- Насадка механического тягово-сцепного устройства для опорной стойки с возможностью регулировки по высоте – 32 мм
- Насадка сферической головки K50 для опорной стойки с возможностью регулировки по высоте
- Двухпроводной пневматический тормоз
  - Не с:
    - Гидростат 20 км/ч, вкл. Smart Driving
- Гидравлический тормозной клапан прицепа
  - Не с:
    - Гидростат 20 км/ч, вкл. Smart Driving

### Двигатель

- Двигатель Deutz TCD 4.1 115 кВт/156 л. с. с сажевым фильтром/норма ограничения выбросов: Stage V (серийный вариант)
- Предварительный прогрев двигателя, топлива, гидравлического масла (230 В)  
Приведенные иллюстрации, оснащение и данные могут отличаться от действующей программы поставок в вашей стране. Может быть показано специальное оснащение, за которое взимается дополнительная плата. Права на внесение изменений сохранены.

## Быстросменные плиты & погрузочное устройство

- Стабилизатор нагрузки (амортизатор)
- Промышленное устройство (технические данные и доступные навесные орудия отличаются) \*
- Быстросменное устройство, гидравлическое, система Kramer HV/TH – L

\* Ввиду расстояния между рулевым колесом и передней кромкой транспортного средства движение с навесными орудиями по дорогам общего пользования запрещено

## Гидравлика – общие сведения

- Гидравлический насос с повышенной производительностью 180 л/мин (серийное исполнение)
  - Только в сочетании с:
    - Двигатель Deutz TCD 4.1 115 кВт/156 л. с. с сажевым фильтром / норма ограничения выбросов: Stage V (серийное исполнение)
- Заполнение гидравлической установки экологичным биологически разлагаемым гидравлическим маслом

## Гидравлика – передняя часть

- Powerflow 150 л/мин
  - Только в сочетании с:
    - Обратная линия, безнапорная, спереди – включая линию отвода утечек масла
- Powerflow 180 л/мин, включая гидравлический насос с увеличенной производительностью 180 л/мин
  - Только в сочетании с:
    - Двигатель Deutz TCD 4.1 115 кВт/156 л. с. с сажевым фильтром/норма ограничения выбросов: Stage V (серийный вариант)
    - Обратная линия, безнапорная, спереди – включая линию отвода утечек масла
- 4-й контур управления для переднего навесного оборудования со 2-й гидр. функцией; пропорциональный
- Обратная линия, безнапорная, спереди – включая линию отвода утечек масла
- Функция вибрации опрокидывающего цилиндра

## Гидравлика – задняя часть

- Подключение опрокидывающего механизма
  - Не с:
    - 2 разъема двойного действия сзади
- Обратная линия, безнапорная, сзади
  - Только в сочетании с:
    - 1 гидравлический разъем двойного действия сзади, включая соединение для опрокидывающего механизма
- 2 разъема двойного действия сзади
  - Не с:
    - Подключение опрокидывающего механизма
    - 1 гидравлический разъем двойного действия сзади, включая соединение для опрокидывающего механизма
- 1 гидравлический разъем двойного действия сзади, включая соединение для опрокидывающего механизма
  - Не с:
    - 2 разъема двойного действия сзади

## Электрика

- Розетка для заднего навесного оборудования, 7-контактная
- Розетка для переднего навесного оборудования, 7-контактная (2 положения включения)
- Розетка для управляющего сигнала, 7-контактная

## Опции обеспечения безопасности

- Сигнализатор заднего хода (акустический)
- Иммоилайзер, интегрирован в ключ зажигания
- Защита для подъемного и опрокидывающего цилиндра от разрыва трубопровода
- Предупредительные линии, красно-белые (согласно DIN 30710)
- EquipCare Dual ID (по запросу)
- Сигнальный треугольник
- Защита от наматывания для карданного вала
  - Не с:
    - Powerflow 150 л/мин
    - Powerflow 180 л/мин, включая гидравлический насос с повышенной производительностью 180 л/мин
- Меры по обеспечению безопасности при использовании в агрессивных средах (работа с солью, реагентами или удобрениями)
- Огнетушитель 2 кг
- Защитный пакет для промышленного применения
  - Включает в себя:
    - Защита от наматывания для карданного вала
    - Защитная решетка для лобового стекла, демонтируемая (без допуска для движения по дорогам общего пользования)
    - Защитная решетка на задней части
    - Защитная решетка главной фары спереди
- Защитная решетка для лобового стекла, демонтируемая (без допуска для движения по дорогам общего пользования)

Приведенные иллюстрации, оснащение и данные могут отличаться от действующей программы поставок в вашей стране. Может быть показано специальное оснащение, за которое взимается дополнительная плата. Права на внесение изменений сохранены.

## Прочее

- Специальное лакокрасочное покрытие, одноцветное, по RAL (серые детали не включены) \*
- Централизованная система смазки (полностью автоматическая)
- Централизованная система смазки (агресс. среды)
- Защита для морской транспортировки

\* Мы сохраняем за собой право отказывать в нанесении лакокрасочных покрытий, цвет которых имеет сходство с защищенными цветами или комбинациями цветов других производителей

## Шины

- Michelin 500/70R24 XMCL – профиль для тяговых работ
- Alliance 600/55-26.5 331 (ограниченный угол поворота: 35°) – профиль для тяговых работ
  - Необходимо:
    - Предупредительные линии, красно-белые (согласно DIN 30710)
    - Сертификат соответствия ЕС тягача (167/2013/ЕС – класс T1)
    - Розетка для заднего навесного оборудования, 7-контактная
    - Тягово-сцепное устройство
- Michelin 500/70R24 Bibload – универсальный профиль
- Nokian 540/70R24 TRI – профиль для коммунальных работ
- Michelin 540/70R24 XMCL – профиль для тяговых работ
- Michelin 540/70R24 Bibload – универсальный профиль
- Firestone 500/70 R24 164 A8 Duraforce UT
- Trelleborg 500/70R24 TH500 ET+40
- Trelleborg 500/70R24 TH400 ET+50

## Послегарантийное обслуживание

- Security 24 (2000 ч)
- Security 36 (3000 ч)
- Security 48 (3000 ч)
- Security 48 (4000 ч)
- Security 48 (5000 ч)
- Security 60 (4000 ч)
- Security 60 (5000 ч)