



KRAMER
on the safe side



KL20.5T

Telescoopwiellader

Meer reikwijdte. Meer efficiëntie.

De KL20.5T is de perfecte allrounder die zich aanpast aan uw werkzaamheden: krachtig, robuust en betrouwbaar in dagelijkse toepassingen. Daarmee is het de ideale instap in de wereld van telescoopwielladers. Dankzij het compacte ontwerp en de indrukwekkende prestaties is deze machine ideaal voor inzet in kleine ruimten, bijvoorbeeld in de landbouw, tuinbouw, landschapsarchitectuur of op de bouwplaats. Met zijn krachtige 33 kW-motor, een maximumsnelheid van 30 km/u en een bedrijfgewicht van meer dan 3.000 kg biedt hij de perfecte balans tussen wendbaarheid en stabiliteit.

Telescoop laadsysteem: verhoogde productiviteit door een grotere reikwijdte, stapel- en storthoogte en optimaal overzicht dankzij het smalle chassisontwerp

Instappen en wegrijden: zelfs voor onervaren bestuurders is de machine eenvoudig te bedienen dankzij het ongedeelde voertuigframe, de hoge stabiliteit, wendbaarheid en constant laadvermogen, evenals de drie besturingstypen (vierwielaandrijving, krabbengang en voorasbesturing).

Compacte afmetingen: dankzij de compacte afmetingen met een voertuigbreedte van 1,32 m is de KL20.5T ideaal voor krappe werkomgevingen, zoals smalle boerderijpaden. Met de optionele maximale bandenbreedte van 400 mm overtuigt de machine door het grootst mogelijke contactoppervlak en heeft daardoor optimale stabiliteit bij veeleisende toepassingen.

Cabinevarianten: Twee volwaardige cabines voor de wiellader, de comfortcabine (2,26 m hoog) en de lage cabine (2,11 m hoog), bieden uitstekend zicht rondom en ergonomisch geplaatste bedieningselementen voor een eenvoudige en intuïtieve bediening. De brede instap maakt comfortabel en snel in- en uitstappen mogelijk - ideaal voor het dagelijkse gebruik.

Veelzijdige snelwisselplaten: Het volledig hydraulische snelwisselsysteem Smart Attach is optioneel verkrijgbaar en maakt het mogelijk de aanbouwdelen direct vanuit de cabine te wisselen. Daarnaast staan alternatieve snelwisselplaten zoals het Euro-systeem ter beschikking

Technische gegevens

■ Motorgegevens standaard

Motorfabrikant	Yanmar
Motorvermogen	33,3 kW
Motorvermogen	45 pk
bij max. toerental	2.600 U/min
Cilindercapaciteit	1.568 cm ³
Uitlaatgasnorm	V

■ Gewichten

Bakinhoud (standaardbak)	0,45 m ³
Stapelhoogte (max.)	3.770 mm
Bedrijfgewicht	3.050 - 3.300 kg
Laadvermogen (S=1,25)	1.240 kg
Kieplast (standaardbak)	1.910 kg
Kieplast (palletvork)	1.550 kg

■ Inhoud tanks

Tankinhoud brandstof	56 l
----------------------	------

Tankinhoud hydraulische olie 19 l

■ Aandrijfsysteem

Rijsnelheid standaard	0-20 km/u
Rijsnelheid optie 1	0-30 km/u

■ Hydraulische installatie

Werkhydraulica pompcapaciteit (max.)	40+37 l/min
--------------------------------------	-------------

■ Kinematiek

Kinematiektype	Z
Snelwisselsysteem	hydraulisch

■ Besturing

Stuurinslag max.	38 graden
------------------	-----------

■ Ruiskarakteristiekwaarden

Gegarandeerd geluidsniveau L _{WA} (cabine)	101 dB(A)
Gemeten geluidsniveau L _{WA}	99,1 dB(A)
Geluidsdrukniveau bij het oor van de bestuurder	77 dB(A)

Afmetingen

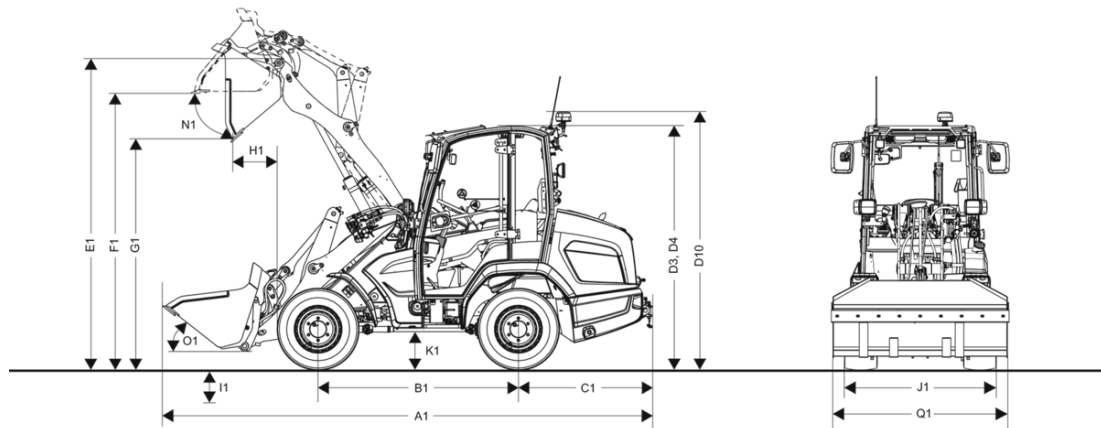

A1	Totale lengte met standaard aanbouwdeel	4.880 mm
B1	Wielbasis midden	1.860 mm
C1	Overhangend achterdeel	1.215 mm
D3	Hoogte met cabine	2.260 mm
D4	Hoogte met cabine laag	2.110 mm
D10	Totale hoogte met zwaailichten	2.390 mm
E1	Max. hoogte draaipunt bak: ingeschoven	3.134 mm
E2	Max. hoogte draaipunt bak: uitgeschoven	3.888 mm
F1	Overlaadhoogte: ingeschoven	2.910 mm
F2	Overlaadhoogte: uitgeschoven	3.670 mm
G1	Stortheogte: ingeschoven	2.420 mm
G2	Stortheogte: uitgeschoven	3.170 mm
H1	Stortbreedte: ingeschoven	540 mm
H2	Stortbreedte: uitgeschoven	910 mm
I1	Schraapdiepte	55 mm
J1	Totale breedte	1.320 mm
K1	Bodemvrijheid	230 mm
L1	Draaicirkel buitenkant wielen	2.430 mm
M1	Stuurhoekinslag	38 °
N1	Uitkiephoek bij max. hefhoogte: ingeschoven	40 °
O1	Inkiephoek op bodem	40 °
Q1	Bakbreedte	1.350 mm
R1	Stapelhoogte: ingeschoven	3.020 mm
R2	Stapelhoogte: uitgeschoven	3.770 mm

Standaarduitrusting

Cabine

- Standaardcabine met verwarming
- Achteruitkijkspiegel in cabine
- Automatische knipperlichtafslag
- Gekleurde toetsenblokken voor de hydraulische, elektronica-, rij- en veiligheidsfuncties
- Mechanisch geveerde bestuurdersstoel met kunstlederen bekleding (MSG85/721), met automatische gordel, gewichts-, rug- en lengteverstelling
- Getest volgens ROPS en FOPS I
- Werklamp 2x LED Basic voor, 2x LED Basic achter (1000 lumen)
- Verlichting voor rijden op de openbare weg

Vermogenstransmissie

- Smeerleiding pendelpennen achteras
- Gecombineerd rem/inch-pedaal
- Mechanische parkeerrem
- 100% differentieelblokkering vooras

Stuur- en werkhydrauliek

- Eindpositiesynchronisatie
- Hydrostatische vierwielaandrijving met noodstuureigenschappen
- Joystick, 3e elektrische stuurkring met continue werking, met rolschakelaar voor keuze van de rijrichting

Kinematiek

- Z-kinematiek met geoptimaliseerde parallelgeleiding
- Hydraulische snelwisselinrichting

Documentatie

- Gebruiksaanwijzing; onderhoudsboekje

Opties

Bestuurderscabine & Cabine

- Cabine met verwarming
 - Mogelijke stoelopties:
 - MSG85/721-stof
 - MSG85/721-kunstleer
 - MSG75GL/521+lucht+verwarming
- Lage cabine met verwarming
 - Mogelijke stoelopties:
 - MSG20 stof-mech.veer
 - MSG20 kunstl.-mech.veer
 - MSG75GL/521+lucht+verwarming
- Airconditioning
- Buitenspiegels rechts + links verwarmd
- Ruitenverwarming voor + achter
- Stuurconsole zwenkbaar
- Radiovoorbereiding
- Radio met DAB+-ontvangst

Verlichting

- Led-zwaailichten (oranje)
- Led-werklamp 2x Basic voor (serie)
- Led-werklamp 2x Basic achter (serie)
- Led-werklamp 4x pakket Performance (4400 lumen)
 - omvat:
 - Led-werklamp 2x Performance voor (4400 lumen)
 - Led-werklamp 2x Performance achter (4400 lumen)

Toelating voor rijden op de openbare weg

- Kentekenplaatverlichting incl. kentekenplaathouder
- Gegevensbevestiging (ABE) voor zelfrijdende werkmachine (standaard)*

*Duitsland, Luxemburg, Nederland, Oostenrijk, Slowakije, Tsjechië, Zwitserland, Estland, Letland, Litouwen, Hongarije

Aandrijfsysteem & assen

- Omschakeling besturingstypen; vierwielaandrijving, krabbengang en voorwielaandrijving
- 100% differentieelblokkering vooras (standaard)
- low speed control CSD en handmatig gas geven
 - omvat:
 - Power-, Eco-, Pedaal-/CSD-modus
 - Rijsnelheid 20 km/uur (standaard)
 - Rijsnelheid 30 km/uur
 - alleen in combinatie met:
 - Omschakeling besturingstypen; vierwielaandrijving, krabbengang en voorwielaandrijving
 - Kentekenplaatverlichting incl. kentekenplaathouder
 - Automatische laststabilisator

Banden

- 31x15.5-15 BKT SPHD ET-10
- 10.0/75 15.3 BKT AS 504 ET55 (standaard)
- 10.0-16.5 BKT SkidPower ET50
- BKT 31x15.50-15 BKT TR-313 ET-10
- 315/55R16 Conti MPT81 ET40

Laadsysteem & snelwisselsysteem

- Automatische laststabilisator
- Zweefstand
- Volledig hydraulische snelwisselinrichting, Kramer HV/ WL- C-systeem (standaard)
- Smart Attach (volledig hydraulische snelwisselinrichting), Kramer HV/WL - C
 - alleen in combinatie met:
 - Drukontlasting 3e stuurkring
- Snelwisselsysteem ISO23206 (EURO) HV
 - niet in combinatie met:
 - Hefhaak
- Snelwisselsysteem Weidemann
 - niet in combinatie met:
 - Hefhaak
- Hefhaak
 - niet in combinatie met:
 - Snelwisselsysteem ISO23206 (EURO) HV
 - Snelwisselsysteem Weidemann
- Laadinstallatiesysteem standaard (Z-kinematiek) - (standaard)

Hydrauliek

- Hydraulische olie Shell PANOLIN S4 HLP Synth 46
- Drukontlasting 3e stuurkring
- Voorverwarmingspakket
 - omvat:
 - Voorverwarming koelwater 230 V
 - Voorverwarming brandstof
 - Voorverwarming hydraulische olie

Hydrauliek - voorzijde

- Vermogenshydraulica High Flow 69 l/min; alleen voor
 - niet in combinatie met:
 - Retourleiding voor drukloze terugloop + lekolie
- Retourleiding voor drukloze terugloop + lekolie
 - niet in combinatie met:
 - Vermogenshydraulica High Flow 69 l/min; alleen voor
- schakelklep voor, 3e stuurkring
 - Niet in combinatie met:
 - Vermogenshydraulica High Flow 69 l/min; alleen voor
 - Schakelklep achter, 3e stuurkring

Hydrauliek - achterzijde

- Schakelklep achter, 3e stuurkring
 - Niet in combinatie met:
 - schakelklep voor, 3e stuurkring

Elektrisch systeem

- Stopcontact achter 13-polig
- Stopcontact voor 7-polig
- Accuscheidingschakelaar Plus, scheidend buitengelegen

Veiligheidsopties

- Waarschuwingssysteem voor achteruit rijden (Schnarcher)
- Buisbreukbeveiliging voor hef- en kiepcilinder (standaard)
- Startonderbreking, geïntegreerd in de contactsleutel
 - niet in combinatie met:
 - EquipCare + Dual ID
- Gordelverklikker
 - niet in combinatie met:
 - Veiligheidsgordel oranje
 - MSG75GL/521+lucht+verwarming
- Veiligheidsgordel oranje
 - niet in combinatie met:
 - Gordelverklikker
 - MSG75GL/521+lucht+verwarming
- Brandblusser (2 kg)
- Waarschuwingssstrepen rood/wit (DIN30710)
- Anti-wrijvingscoating telescooparm

Lak

- Lak in bedrijfskleur, één RAL-kleur (exclusief grijze delen) *
- Voertuig wordt gebruikt met agressieve media (gebruik van zout en kunstmest)

* Wij behouden ons het recht voor lakafwerkingen te weigeren die overeenkomsten vertonen met beschermde kleuren of kleurencombinaties van andere fabrikanten!

Overige

- Centrale smering
- Wielwig
- EquipCare 36 mnd
- EquipCare + Dual ID
 - niet in combinatie met:
 - Startonderbreking, geïntegreerd in de contactsleutel

Aanhangwagenkoppeling

- Rangeeroog *
- Aanhangwagenkoppeling met kogelkop (K50) - aan het frame bevestigd *

* Kies in combinatie met een aanhangwagenkoppeling (geen rangeeroog) altijd voor een stopcontact aan de achterkant!

* Rangeeroog/aanhangwagenkoppelingen met kogelkop kunnen alleen onafhankelijk van elkaar op het voertuig worden gemonteerd!

Uitbreiding van de garantieduur

- Security 24 (2000 uur)
- Security 36 (3000 uur)
- Security 48 (4000 uur)
- Security 60 (5000 uur)
- Power-Line (24 maanden of 2000 uur)
- Power-Line (36 maanden of 3000 uur)
- Power-Line (48 maanden of 4000 uur)
- Power-Line (60 maanden of 5000 uur)