



**WACKER
NEUSON**
all it takes!

Verdichtung

Stampfer, Vibrationsplatten und Walzen





**HAND DRAUF,
DAS WIRD GUT!**

Investieren Sie in die Zukunft.

Mit Wacker Neuson setzen Sie auf hochwertige Baumaschinen und -geräte, auf die Sie sich über Jahrzehnte hinweg verlassen können – mit einem konstant hohen Wiederverkaufswert. Mit über 175 Jahren Historie bauen wir auf ein starkes Fundament und sind stolz auf Innovationen, die die gesamte Branche revolutioniert haben. Innovation ist Teil unserer DNA – profitieren Sie davon und stellen Sie sich zukunftsfähig auf!



Wacker Neuson – All it takes!
Erfahren Sie mehr:
wackerneuson.com

Vertrauen Sie auf eine Partnerschaft auf Augenhöhe, ganz in Ihrer Nähe.

Unser globales Netzwerk aus Vertriebs- und Servicestationen macht Wacker Neuson zu einem Partner, mit dem Sie vor Ort auf Augenhöhe zusammenarbeiten. Wir sind da, um Ihnen zuzuhören, Sie zu verstehen und gemeinsam mit Ihnen Ihre Probleme zu lösen. Setzen Sie auf einen starken Partner an Ihrer Seite, der Ihnen dabei hilft, im Wettbewerb vorne zu liegen.

Bringen Sie noch mehr Effizienz auf Ihre Baustelle!

Wacker Neuson sorgt für eine Maximierung der Produktivität und eine Minimierung der Kosten – mit hochwertigen Produkten, verlässlichen Lösungen und einem Support, der jederzeit einen reibungslosen Baustellenbetrieb gewährleistet.

Inhalt.

Stampfer

Akkustamper	4
Zweitaktstamper	6
Viertaktstamper	8
Dieselmotoren	9
Technische Daten	10

Vibrationsplatten

Vorwärtslaufende Vibrationsplatten mit Akkuantrieb	12
Vorwärtslaufende Vibrationsplatten	14
Reversierbare Vibrationsplatten mit Akkuantrieb	18
Leichte reversierbare Vibrationsplatten	20
Mittelschwere reversierbare Vibrationsplatten	22
Schwere reversierbare Vibrationsplatten	26
Ferngesteuerte Vibrationsplatten	28
Koppelsatz	31
Technische Daten	32

Walzen

Grabenwalze	36
Handgeführte Tandemwalze	38
Tandemwalze mit Elektroantrieb	40
Tandemwalzen	42
Walzenzüge	48
Technische Daten	52

Akkustampfer.

Mit den zero emission Akkustampfern ist Arbeiten in schlecht belüfteten Umgebungen und Gräben kein Problem, denn sie verursachen keine direkten Abgasemissionen. Außerdem lassen sich unsere Akkustampfer ganz leicht per Knopfdruck starten – bequemer geht's nicht. Auf die Leistung müssen Sie dennoch nicht verzichten, denn die Akkustampfer bieten die gleiche Performance wie ihre benzinbetriebenen Brüder.

Performance

- Aktive Kühlung für optimales Temperaturmanagement und Leistungsfähigkeit auch bei hohen Außentemperaturen
- Stand-by Modus des Akkus erleichtert den Startvorgang
- Drehzahlverstellung serienmäßig
- Optimale Anpassung der Schlagzahl an unterschiedliche Bodenverhältnisse möglich
- Feinfühliges Bedienung entlang von Wegbegrenzungen

Effizienz

- Niedrige Energiekosten und dadurch hohe Einsparungen über die Lebensdauer
- Der Battery One Akku kann auch für alle anderen akkubetriebenen Baugeräte von Wacker Neuson verwendet werden (mehr dazu auf S. 12)
- Akku kann mit wenigen Handgriffen getauscht werden

AS62e



AS30e

Powered by
BATTERYONE

Bedienerfreundlichkeit

- Der Bediener ist keinerlei Abgasemissionen ausgesetzt
- Akkustampfer sind ohne Einschränkungen in Gräben, Tunneln und Innenräumen einsetzbar

Komfort

- Der abgewinkelte Führungsbügel sorgt für eine ergonomische Handhaltung

Wartung

- Dank Elektromotor entfallen Wartungsarbeiten komplett

AS68e



Gesünder arbeiten, der Bediener ist keinen direkten Abgasemissionen ausgesetzt.



Battery One App – Informationen zur Akkunutzung, zum Akkuzustand und Softwareupdates bequem per Smartphone.



Starten auf Knopfdruck – komfortabel ohne Seilzug und bei jeder Außentemperatur.

	AS30e	AS62e	AS68e
Stampfeinsatzgröße B (mm)	150	250	250
Betriebsgewicht (kg)	41,7	69	69
Hub an der Stampfplatte (mm)	40	43	51
Max. Schlagzahl (1/min)	820	680	680
Motortyp	Elektromotor	Elektromotor	Elektromotor

Zweitaktstamper.

Vibrationsstamper mit Zweitaktmotor erhalten Sie nur bei Wacker Neuson. Der leistungsstarke und selbst entwickelte Motor WM80c ist perfekt auf die Anforderungen von Stampfern abgestimmt. Für produktives Arbeiten und hervorragende Ergebnisse.

Performance

- Optimierte Kühlluftführung für Leistungsfähigkeit auch bei hohen Außentemperaturen
- Effizienter Luftfilter für durchgehend hohe Motorleistung

Effizienz

- Motor kann auch nach Seitenlage problemlos gestartet werden
- Starke Arbeitsleistung durch großen Hub, verbunden mit hoher Schlagenergie, hoher Stampffrequenz und schnellem Vorlauf
- Robuster, eigens für Stampfer entwickelter Motor macht Wartung leicht und spart Ersatzteilkosten

Komfort

- Schlanke, kompakte Bauweise mit optimalem Maschinenschwerpunkt erleichtert das Manövrieren.
- Abgewinkelter Führungshandgriff sorgt für ergonomische Griffhaltung und entlastet die Handgelenke



BS62-2



BS68-2

Umweltfreundlichkeit

- Sehr geringe CO-Emissionen (Kohlenmonoxid), dadurch unproblematischer Einsatz im Graben

Transport

- Große, flexible Kranöse
- Transportrollen am Handgriff zum einfachen schieben auf die LKW-Pritsche

	BS30	BS62-2	BS68-2
Betriebsgewicht (kg)	30	58	64



Sauberes Arbeiten: Ein Katalysator ist serienmäßig eingebaut – das bietet nur Wacker Neuson.

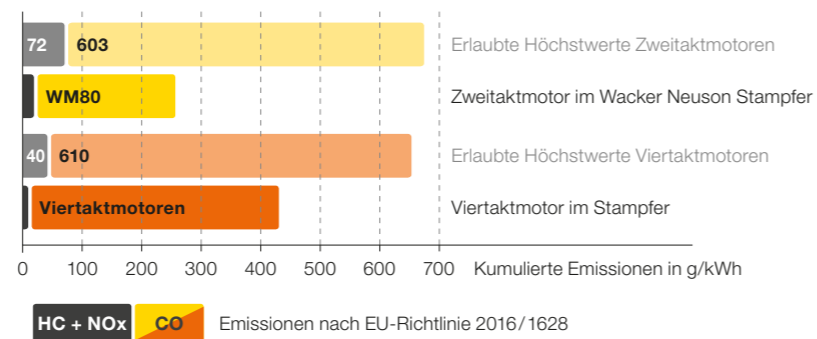

Emissionswerte von Benzinstampfern



Der Tragegriff am Stampffuß liegt durch die abgerundeten Kanten besonders gut in der Hand und ermöglicht einen einfachen Transport.



BS30 – Der Spezialist für schmale Gräben und Rohrzwickelverdichtung.

Viertaktstamper.

Die Arbeitsleistung der Viertaktstamper überzeugt jeden Tag aufs Neue. Durchdachte Funktionen machen die Nutzung der Geräte noch komfortabler, verlängern deren Lebensdauer und reduzieren die Wartung auf ein Minimum.

Performance

- Hohe Verdichtungsleistung dank großem Hub und hoher Schlagkraft
- Effiziente Luftfilter für durchgehend hohe Motorleistung

Komfort

- Nur ein Hebel für Start, Leerlauf und Stopp mit integriertem Kraftstoffhahn
- LED Ölmangel-Warnanzeige
- Speziell abgefederter Führungshandgriff verringert die Hand-Arm-Vibrationen (HAV)
- Abgewinkelte Form des Führungsbügels sorgt für eine ergonomische Handhaltung.

Effizienz

- Der schnelle Vorlauf erlaubt effizientes Arbeiten mit hoher Flächenleistung

Wartung

- Honda ist als Motorenhersteller international vertreten, daher sind Ersatzteile schnell verfügbar



Dieselstamper.

Der DS70 ist eine gut ausbalancierte Maschine mit kompakten Abmessungen und geringem CO-Ausstoß. Daher ist er auch gut für Verdichtungsarbeiten in Gräben geeignet. Der DS70 bietet starke Leistung für die Verdichtung von bindigen, gemischten und grobkörnigen Böden.

Komfort

- Nur ein Hebel für Start, Leerlauf und Stopp mit integriertem Kraftstoffhahn
- Sehr großer Tank für langes, unterbrechungsfreies Arbeiten

Effizienz

- Durch die hohe Verdichtungsleistung können Zeit und Kosten eingespart werden



EQUIPTRACK

- EquipTrack ermöglicht eine lückenlose und präzise Erfassung von Betriebsdaten über ein Bluetooth-Modul, für effizientere und transparentere Abläufe auf der Baustelle.
- EquipTrack kann einfach am Gerät installiert werden, auch Nachrüsten ist problemlos möglich.
- Die erfassten Betriebsdaten können per Smartphone App ausgelesen werden.



	BS62-4	BS68-4	DS70
Betriebsgewicht (kg)	64	70	83
Antriebsart	4-Takt-Motor		Dieselmotor



Exakte Geräteführung – wichtig bei der Verdichtung in Randbereichen.

Technische Daten.

	Einheit	AS30e	AS62e	AS68e	BS30	BS62-2	BS68-2	BS62-4	BS68-4	DS70
Länge x Breite x Höhe	mm	620x361 x 1.046	625x360x925	625x360x925	620x363x980	673x343x940	673x343x965	662x347x920	662x347x950	735x370x1.000
Stampfeinsatzgröße (B)	mm	150	250	250	150	150 280	280 150	280	280	280
Betriebsgewicht	kg	41,7	69	69	30	58	64	64	70	83
Schlagkraft	kN	10	17	18	10	17	19	17	19	21
Hub an der Stampfplatte	mm	40	43	51	42	75	79	68	63	75
Max. Schlagzahl	1/min	810	680	680	795	687	687	689	689	670
Arbeitsgeschwindigkeit	m/min	–	10	14	–	15	14	12	12	13
Motor	–	Elektromotor	Elektromotor	Elektromotor	Luftgekühlter Einzylinder-Zweitakt- Benzinmotor	Luftgekühlter Einzylinder-Zweitakt-Benzinmotor		Luftgekühlter Einzylinder-Viertakt-Benzinmotor		Luftgekühlter Einzylinder- Dieselmotor
Motorhersteller	–	Wacker Neuson	Wacker Neuson	Wacker Neuson	Wacker Neuson	Wacker Neuson	Wacker Neuson	Honda	Honda	Yanmar
Motortyp	–	Elektromotor	Elektromotor	Elektromotor	WM80	WM80c	WM80c	GXR120	GXR120	L48
Hubraum	cm ³	–	–	–	80	80	80	121	121	211
Max. Leistung (DIN ISO 3046)	kW	–	–	–	1,1	1,8	1,9	2,7	2,7	3,1
Bei Drehzahl	1/min	–	–	–	4.400	4.400	4.400	3.600	3.600	3.450
Benzin-Öl-Gemisch	–	–	–	–	50 : 1	100 : 1	100 : 1	–	–	–
Kraftstoffverbrauch	l/h	–	–	–	0,9	1,2	1,2	0,75	0,75	0,9
Tankinhalt (Kraftstoff)	l	–	–	–	2,2	2,9	2,9	3,0	3,0	4,2
Tankinhalt (Öl)	l	–	–	–	–	–	–	–	–	–
Reichweite je Akkuladung (BOB10)	m	495	330	265	–	–	–	–	–	–
Reichweite je Akkuladung (BOB14)	m	770	418	330	–	–	–	–	–	–

Technische Daten Akku	Einheit	BOB10	BOB14
Maße (Länge x Breite x Höhe)	mm	220 x 290 x 200	296 x 396 x 322
Betriebsgewicht	kg	9,7	9,96
Kapazität	Ah	20	28
Energie-Inhalt	Wh	1.008	1.425
Nennspannung	V	51	51

Das Produktprogramm von Wacker Neuson umfasst über 300 verschiedene Produktreihen mit verschiedensten Varianten. Mit der Auswahl verschiedener Optionen können die Daten der Produkte entsprechend variieren. Nicht alle hier aufgeführten bzw. abgebildeten Wacker Neuson Produkte sind jedoch in allen Ländern lieferbar oder zugelassen. Die dargestellten Wacker Neuson Produkte sind Beispiele und unterliegen als solche Änderungen – gerne unterbreiten wir Ihnen auf Wunsch ein konkretes Angebot!

Nachdruck nur mit schriftlicher Genehmigung von Wacker Neuson.

© Wacker Neuson SE

Battery One – Ein Akku für alle(s).

Drei Akku-Varianten – BOB5, BOB10, BOB14.

Mit den Battery One Akkus können Sie eine Vielzahl von Baugeräten antreiben – herstellerübergreifend.

- Speziell für den harten Einsatz auf der Baustelle entwickelt
- Mit nur einer Akkuladung alle Aufgaben eines typischen Arbeitstages erledigen
- Akku wird werkzeuglos und mit wenigen Handgriffen gewechselt

Lade- und Transportlösungen

Mit den Ladegeräten von Battery One ist Ihr Akku in kurzer Zeit wieder einsatzbereit. Mit dem Schnellladegerät nach sogar nur maximal 140 Minuten Ladezeit.

Außerdem bietet Battery One praktische Transport- und Ladeboxen der Marke Systainer an.

BATTERYONE



	BOB5	BOB10	BOB14
Installierte Energie (Wh)	504	1.008	1.425
Gewicht (kg)	6,4	9,7	9,96

	BOC7	BOC13
Ladestrom (A)	7	13
Ladezeit (min) (BOB5/BOB10/BOB14)	90/160/255 Min.	50/95/140 Min.

Vorwärtslaufende Vibrationsplatten mit Akkuantrieb.

Die akkubetriebenen vorwärtslaufenden Vibrationsplatten von Wacker Neuson arbeiten vollkommen emissionsfrei und eignen sich deshalb für viele sensible Einsatzbereiche. Dabei können sie alles, was normale Vibrationsplatten auch können: Böden verdichten, Pflaster einrütteln und – mit optionalem Wassertank – Asphalt verdichten.

Performance

- Akkuladung reicht für die typischen Arbeiten eines vollen Tages aus. Gleichbleibende Leistung über die gesamte Entladephase des Akkus

Transport

- Der Führungsbügel lässt sich zusammenklappen, das ermöglicht sehr kompakte Transport- und Lagermaße

Effizienz

- **DIREX**: Einzigartiger Direktantrieb ohne Keilriemen bietet effiziente Leistung und lange Akkulaufzeit
- Niedrige Energiekosten durch Laden mit Strom
- Der Battery One Akku kann auch für alle anderen akkubetriebenen Baugeräte von Wacker Neuson verwendet werden (mehr dazu auf S. 11)



AP2560e	
Betriebsgewicht (kg)	143
Reichweite pro Akkuladung BOB10 ² (m ²)	307
Reichweite pro Akkuladung BOB14 ² (m ²)	528



Mit ihrer hohen Geschwindigkeit und der breiten Grundplatte ist die AP2560e ideal für zum Einrütteln von großen Pflasterflächen geeignet.



Keine Abgasemissionen, schont Bediener und Umwelt und eröffnet neue Einsatzbereiche.



Starten auf Knopfdruck – komfortabel ohne Seilzug und bei jeder Außentemperatur.

APS-Reihe.

Die APS-Reihe zeichnet sich durch ihre hervorragenden Fahreigenschaften aus. Der Führungsbügel spricht auf Lenkbewegungen klar an, bei gleichzeitig größtmöglicher Reduzierung der Hand-Arm-Vibrationen. Dreh- und Lenkbewegungen übertragen sich sehr einfach auf das Gerät. Saubere Abschlüsse an Bordsteinkanten sind aufgrund des eckigen Seitenprofils der Grundplatte leicht hergestellt.



Einzigartiger Direktantrieb ohne Keilriemen bietet effiziente Leistung und lange Akkulaufzeit verglichen mit den akkubetriebenen Geräten anderer Hersteller

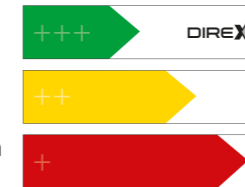

APS1135e

Wartung

- Wartungsfreier Elektromotor ohne Keilriemen

Komfort

- Der Akku kann ohne Werkzeug mit wenigen Handgriffen herausgenommen werden
- Niedrige Hand-Arm-Vibrationswerte (< 5 m/s²) ermöglichen ein komfortables Arbeiten

Qualität

- Grundplatte aus extrem robustem Kugelgraphitguss und stabile Lager für eine lange Lebensdauer

	APS1030e	APS1135e	APS1340e
Betriebsgewicht (kg)	50 ¹	58 ¹	68 ¹
Reichweite pro Akkuladung BOB10 ² (m ²)	430	540	650
Reichweite pro Akkuladung BOB14 ² (m ²)	610	765	920

	APS1550e	APS2050e
Betriebsgewicht (kg)	77 ¹	87 ¹
Reichweite pro Akkuladung BOB10 ² (m ²)	720	800
Reichweite pro Akkuladung BOB14 ² (m ²)	960	1065

¹ Wassertankmodell plus 5 kg
² Abhängig von Boden- und Umgebungseinflüssen

Vorwärtslaufende Vibrationsplatten.

Diese Vibrationsplatten sind auf Asphalt und Boden zu Hause. Mit der BPS- und DPS-Reihe arbeiten Sie nicht nur komfortabel, sondern auch effizient und sparsam. Sie sind optimal zur Bearbeitung von Deck- und Tragschichten geeignet. Sie wurden für den harten Dauereinsatz auf der Baustelle konstruiert. Dazu tragen die mit großen Leistungsreserven ausgestatteten Motoren, sowie die wartungsfreien und belastbaren Erregerlager bei. Viel Bedienkomfort bieten der ergonomisch zu erreichende Gashebel sowie der schwingungsgedämpfte Führungsbügel.

Komfort

- Große Kranöse, als Führungshilfe nutzbar
- Der Führungsbügel spricht auf Lenkbewegungen klar an
- Niedrige HAV, für mehr Arbeitskomfort
- Wird der Radsatz heruntergeklappt, arretiert sich der Führungsbügel automatisch. Umgekehrt wird der Führungsbügel beim Heraufklappen des Radsatzes automatisch wieder entriegelt
- Pflastergleitvorrichtung wird vorn in die Grundplatte eingehängt und mit Muttern festgezogen

Qualität

- Lebensdauer-geschmierte Zylinderrollenlager
- Verschleißfeste Grundplatte aus Kugelgraphitguss (GJS 700)



Transport

- Nach vorne schwenkbarer Führungsbügel bietet kompakte Transport- und Lagermaße
- Tragegriff vorne an der Grundplatte ist breit genug für zwei Hände

Effizienz

- Der Wassertank mit Klappdeckel ist fest am Gerät montiert
- Der große Wassertank (9 Liter) bietet langes unterbrechungsfreies Arbeiten



Die Pflastergleitvorrichtung (Zubehör) schützt empfindliche Pflasteroberflächen beim Einrütteln. Mit nur zwei Schrauben ist sie schnell am Gerät befestigt.



Der Radsatz (Zubehör) kann einfach montiert werden. Beim Herunterklappen wird der Führungsbügel automatisch arretiert und beim Heraufklappen wieder gelöst.

	BPS1030	BPS1135	BPS1340	BPS1550	BPS2050
Betriebsgewicht¹ (kg)	53	61	71	84	94
Zentrifugalkraft (kN)	10	11	13	15	20
Motor	Benzinmotor Honda GX120, Briggs & Stratton XR550			Honda GX160, Briggs & Stratton XR750	

¹ Wassertankmodell plus 5 kg

Vorwärtslaufende Vibrationsplatten.

Die vorwärtslaufenden Rüttelplatten der WP-Reihe kommen in jede Engstelle und eignen sich daher besonders für kleine Flächen. Sie sind dank des mittig angebrachten Führungsbügel leicht zu manövrieren und besonders wendig.

Effizienz

- Die hohe Vorlaufgeschwindigkeit sorgt für eine hohe Produktivität
- Robuste Konstruktion für effektiven Dauereinsatz
- Berieselung auf ganzer Breite ohne Wasserverschwendung

Komfort

- Mittige Anbringung des Führungsbügels für müheloses Drehen
- Wassertank mit Klappdeckel und großem Drehknopf zur Regulierung der Wassermenge

Wartung

- Besonders verschleißfester Keilriemen, durch Gehäuse vor Beschädigung geschützt. Einfaches Nachspannen möglich
- Lebensdauergeschmierte Kugellager
- WP1550e: Wartungsfreier Elektromotor ohne Keilriemen



WP1550

DIREX

Einzigartiger Direktantrieb ohne Keilriemen bietet effiziente Leistung und lange Akkulaufzeit verglichen mit den akkubetriebenen Geräten anderer Hersteller

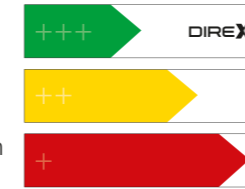

Qualität

- Der stabile Schutzrahmen schützt Motor und den Wassertank vor Beschädigung
- Die abgerundeten Kanten minimieren die Bildung von Belastungskanten beim Drehen der Vibrationsplatte
- Grundplatte aus Kugelgraphitguss (GJS700)
- Robuste Konstruktion für den Dauereinsatz

Transport

- Radsatz als Zubehör erhältlich

Effizienz

- Der Battery One Akku kann auch für alle anderen akkubetriebenen Baugeräte von Wacker Neuson verwendet werden (mehr dazu auf S. 11)



WP1550e



Der große Wassertank fasst 12,5l und ermöglicht so lange Arbeitseinsätze ohne Auffüllen.



Der Rohrrahmen mit integrierter Kranöse kann auch seitlich als Führungsgreif verwendet werden, ideal zur Verdichtung entlang von Kanten.

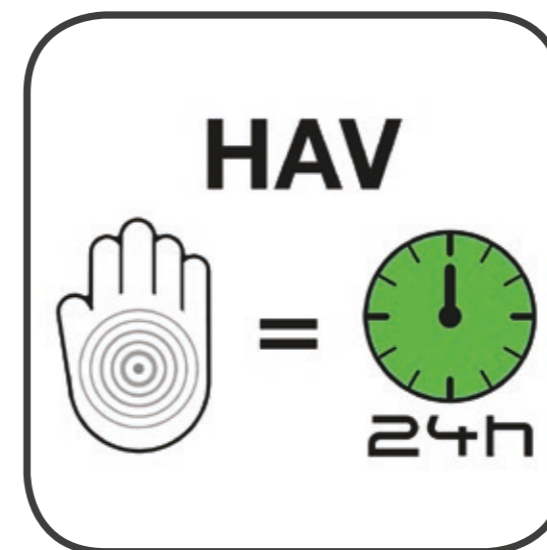

Niedrige Hand-Arm-Vibrationswerte (< 5 m/s²) für Arbeitskomfort auch bei längerem Einsatz der WP1550.

	WP1550	WP1550e
Leistung (kN)	15	15
Gewicht (kg)	90-98	83-91
Motorart/Antriebssystem	Benzinmotor	Elektromotor/DireX

Reversierbare Vibrationsplatte mit Akkuantrieb.

Die akkubetriebenen reversierbaren Vibrationsplatten der APU-Reihe sind ein technologischer Meilenstein: Als weltweit erste reversierbare Vibrationsplatten sind sie mit einem Direktantrieb ohne Keilriemen ausgestattet und bieten damit eine hohe Effizienz bei der Verdichtung sowie vollständige Wartungsfreiheit. Der emissionsfreie Antrieb sowie die niedrige Bauhöhe machen sie zum idealen Verdichtungsgerät für den Verbau im Graben.



Einzigtiger Direktantrieb ohne Keilriemen bietet effiziente Leistung und lange Akkulaufzeit verglichen mit den akkubetriebenen Geräten anderer Hersteller

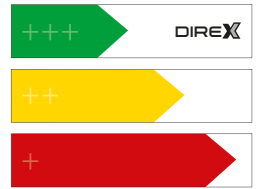

Performance

- Gleichbleibende Leistungsabgabe über die gesamte Akkulaufzeit

Qualität

- Rundum-Schutz durch Stahlabdeckung
- Akku von Wacker Neuson entwickelt
- Grundplatte aus verschleißarmen Kugelgraphitguss (GJS700)

Komfort

- Starten auf Knopfdruck
- Intuitiver Führungsbügel mit stufenlos verstellbarer Geschwindigkeit und Richtungswechsel einfach durch Umlegen
- Stabile, selbsteinrastende Deichselarretierung für schnelle und zuverlässige Transportsicherung
- Niedrige HAV (< 2,5 m/s²)



Umweltfreundlichkeit

- Die Emissionsfreiheit der Geräte eröffnet Einsatzmöglichkeiten in Bereichen mit besonderen Auflagen

Effizienz

- Niedrigste Bauhöhe für den Einsatz im Grabenverbau
- Akku ist schnell und ohne Werkzeug wechselbar
- Kranöse für verschiedene Anschlagmittel geeignet
- Radsatz integriert

Wartung

- Motor ohne Keilriemen direkt auf die Grundplatte montiert – keine Wartung nötig



Der Schalter ist für den Bediener gut zugänglich an der Deichsel angebracht.



Mit einer Batterieladung verdichtet die APU3050e bis zu 333 m² Boden*.



Akku-Wechsel mit nur wenigen Handgriffen.

	APU 2840e	APU 2850e	APU 2860e	APU 3340e	APU 3050e	APU 3360e
Leistung (kN)	28	28	28	33	30	33
Betriebsgewicht¹ (kg)	170	173	182	207	212	219
Motorart	Elektromotor	Elektromotor	Elektromotor	Elektromotor	Elektromotor	Elektromotor
Reichweite pro Akkuladung BOB10 (m²)	224	266	302	184	238	248
Reichweite pro Akkuladung BOB14 (m²)	296	351	400	240	333	325

* Abhängig von Boden- und Umgebungseinflüssen.

Leichte reversierbare Vibrationsplatten.

Mehr Bedienkomfort durch Vor- und Rücklauf, kombiniert mit kompakter Bauweise – das bieten die kleinen reversierbaren Vibrationsplatten von Wacker Neuson. Ein fein abgestimmtes Portfolio bietet das richtige Modell für jede Anforderung.

Performance

- Abgerundete Kanten minimieren die Bildung von Belastungskanten beim Drehen der Vibrationsplatte

Effizienz

- Stabile Transportwalze mit breiter Auflagefläche verhindert Spuren im frischen Asphalt
- Berieselungssystem für optimale Wasserverteilung über die gesamte Breite der Grundplatte

Qualität

- Stabiler Schutzrahmen für Motor und Wassertank
- Grundplatte aus hochwertigem Kugelgraphitguss: für lange Lebensdauer

WPU1550



Sehr gut zu manövrieren: dank speziell geformter Grundplatte der WPU1550.

WPU1550

Leistung (kN)	15
Gewicht (kg)	101 – 103
Motorart	Benzinmotor



DPU-Reihe

Effizienz

- Kompakte Abmessungen, hohe Leistung
- Radsatz integriert
- Hohe Flächenleistung durch schnellen Vorlauf
- Kranöse ist klappbar, dadurch erreicht die Vibrationsplatte kompakte Abmessungen und kann einfacher beispielsweise unter Verbauspindeln hindurch geführt werden
- Breiten von 40 bis 70 cm erhältlich

Wartung

- Sehr gute Zugänglichkeit zu allen Wartungspunkten

Komfort

- Die Deichsel ist einfach höhenverstellbar
- Intuitiver Führungsbügel mit stufenlos verstellbarer Geschwindigkeit
- Elektrostart als Option für die Modelle DPU3050, DPU3060, DPU3750 und DPU3760 erhältlich
- Integrierter Radsatz: wartungsfrei und robust – auch bei härtesten Bedingungen

Qualität

- Die Vibrationsplatte ist aus extrem robusten, verschleißarmen Materialien gefertigt
- Grundplatte aus Kugelgraphitguss (GJS700)



Top-Speed-Version: für hohe Flächenleistung beim Pflasterstein-einbau.

	DPU 2540*	DPU 2550	DPU 2560	DPU 3050*	DPU 3060*	DPU 3070*	DPU 3750*	DPU 3760
Leistung (kN)	25	25	25	30	30	30	37	37
Gewicht (kg)	145–160	166	171	181–206	190–215	195	247–265	274
Motorart	Dieselmotor							

* Modelle wahlweise auch mit Benzinmotor erhältlich (BPU)

Neue Modellreihe: Mittelschwere reversierbare Vibrationsplatten 300–600 kg.

Die mittelschweren Vibrationsplatten kombinieren eine hohe Vor- und Rücklaufgeschwindigkeit mit hervorragender Verdichtungsleistung, für eine effiziente und präzise Verdichtung verschiedener Bodenarten und -strukturen. Die moderne, ergonomische Benutzeroberfläche sorgt dabei für hohen Bedienkomfort.

DPU-Reihe

Effizienz

- Optimale Vor- und Rücklaufgeschwindigkeit und hohe Verdichtungsleistung
- Vielseitige Einsatzmöglichkeiten durch 69 Hz Erregerfrequenz

Qualität

- Grundplatte aus robustem Kugelgraphitguss (GJS700)
- Selbstspannende Antriebskupplung sorgt für hohe Lebensdauer des Keilriemens



Performance

- Optional: digitale Maschinensteuerung mit Bluetooth Konnektivität per Smartphone App, On-Board Maschinendiagnose, Compatec Anzeige und Compamatic für Verdichtungsdokumentation über EquipCare

Komfort

- Niedrige HAV (< 2,5 m/s²)
- Höhenverstellbare Deichsel
- Stufenlose Vor- und Rücklaufgeschwindigkeit
- Ergonomischer Gashebel mit integrierter Stopfunktion
- Hydraulische Fahrtrichtungssteuerung

Wartung

- Leichte Reinigung durch offene Grundplatte
- Große Wartungskappen für einfachen Zugang zu den Wartungspunkten



Der ergonomische Gashebel ist gut geschützt in der Mitte des Führungsbügels positioniert.

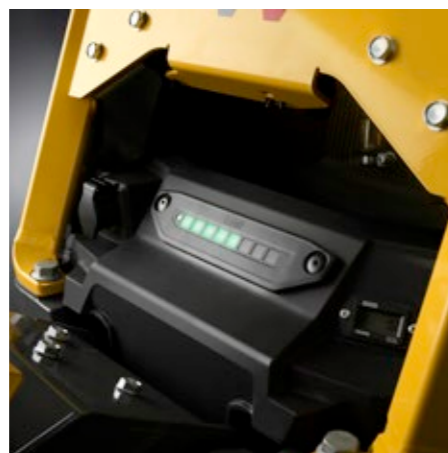

Die Verdichtungskontrolle Compatec unterstützt bei der täglichen Arbeit. Mit der optionalen Compamatic kann der Verdichtungsfortschritt vom Schreibtisch aus nachvollzogen und lückenlos dokumentiert werden.



Die Hand-Arm-Vibrationen (HAV) liegen dank schwingungsreduzierter Deichsel unter 2,5 m/s², damit entfällt die Dokumentationspflicht

	DPU5247, DPU5260*, DPU5275	DPU6247, DPU6260, DPU6275*
Leistung (kN)	52	62
Gewicht (kg)	403 – 450	473 – 505
Motorart	Dieselmotor	

* Modelle wahlweise auch mit Benzinmotor erhältlich (BPU)

Mittelschwere reversierbare Vibrationsplatten 300–600 kg.

Die mittelschweren reversierbaren Vibrationsplatten bieten dank ihrer starken Verdichtungskraft in Kombination mit einem schnellen Vor- und Rücklauf eine hohe Produktivität. Sie sind der Allrounder für alle Baustellen, auf denen hohe Ansprüche an die Leistungsfähigkeit eines Geräts gestellt werden. Darüber hinaus haben sie herausragende Eigenschaften in puncto Lebensdauer und Bedienkomfort.

DPU-Reihe

Effizienz

- Kompakte Abmessungen, hohe Leistung
- Hohe Flächenleistung durch schnellen Vorlauf
- Mit einer Erregerfrequenz von 69 Hz ist die Vibrationsplatte universell für die verschiedensten Bauprozesse einsetzbar

Qualität

- Grundplatte aus Kugelgraphitguss (GJS700)
- Der robuste Rohrbügel-Rahmen bietet rundherum einen zuverlässigen Schutz des Motors



Komfort

- Niedrige HAV (< 2,5 m/s²)
- Die Deichsel ist einfach höhenverstellbar
- Die stabile, selbsteinrastende Deichselarretierung bietet eine schnelle und zuverlässige Sicherung für den Transport
- Intuitiver Führungsbügel mit stufenlos verstellbarer Geschwindigkeit

Wartung

- Sehr gute Zugänglichkeit zu allen Wartungspunkten
- Bei entladener Batterie kann die Maschine sehr schnell über einen herausziehbaren Pin fremdgestartet werden



In jedem Fall sicher: Wird der Führungsbügel losgelassen, bewegt sich das Gerät nur noch auf der Stelle.



Verdichtungsanzeige Compatec: Sie zeigt an, wenn die maximale Verdichtung mit einem Gerät erreicht ist. Mehr erfahren Sie auf: www.wackerneuson.com/compatec

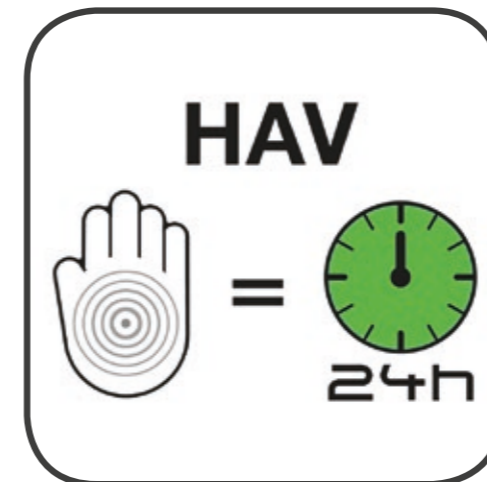

Keine Dokumentationspflicht: Hand-Arm-Vibrationen (HAV) liegen unter 2,5 m/s² dank schwingungsreduzierter Deichsel.

	DPU40	DPU45	DPU6555
Leistung (kN)	40	45	65
Gewicht (kg)	383	385	480–527
Motorart	Dieselmotor		

* Modelle wahlweise auch mit Benzinmotor erhältlich (BPU)

Schwere reversierbare Vibrationsplatten > 600 kg.

Die schweren reversierbaren Vibrationsplatten bieten eine kompromisslos starke Verdichtungsleistung bei kompakten Abmessungen und hohem Bedienkomfort. Damit sind sie das Verdichtungsgerät der Wahl für anspruchsvolle Verdichtungsarbeiten, beispielsweise im Straßenbau. Der wassergekühlte Motor sorgt dabei für zuverlässig hohe Leistung. Die Produkt-Reihe besteht aus leistungsstarken schweren Vibrationsplatten mit Zentrifugalkräften von 80 bis 110 Kilonewton.

Sicherheit

- Absperrbare Maschinenhaube, dadurch können alle wichtigen Teile, z. B. Zündschloss, Bedien-Panel, Kraftstofftank, Fernsteuerung, vor unberechtigtem Zugriff geschützt werden
- Starter-Pin individuell programmierbar

Effizienz

- Hohe Leistung bei kompakten Abmessungen
- Geringe Bauhöhe ermöglicht die Durchfahrt unter Querspindeln im Verbau
- Der wassergekühlte Motor bietet eine zuverlässige Kühlung auch bei hohen Außentemperaturen

Wartung

- Konzept aus zweiteiliger Haube, Schutzrahmen und Seitenblechen, so können bei Beschädigungen Einzelteile sehr kostengünstig ersetzt werden
- Die hohe Kapazität des Luftfilters sorgt für lange Wartungsintervalle und spart Zeit und Kosten ein



	DPU80	DPU90	DPU110
Leistung (kN)	80	90	110
Gewicht (kg)	756/771	756/771	813/830
Arbeitsbreite (mm)	670/770	670/770	870/970

Komfort

- Niedrige HAV (< 2,5 m/s²)
- Motor lässt sich bequem auf Knopfdruck starten.
- Einfach höhenverstellbare Deichsel
- Intuitiver Führungsbügel mit stufenlos verstellbarer Geschwindigkeit
- Bedienpanel kann in 12 Sprachen genutzt werden
- Großer Tank, eine Befüllung reicht für einen normalen Arbeitstag

Transport

- Große, gut zugängliche Verzurrösen und dadurch weniger Transportschäden
- Die stabile, selbsteinrastende Deichselarretierung bietet eine schnelle und zuverlässige Sicherung für den Transport

Qualität

- Die Grundplatte ist aus extrem robusten, verschleißarmen Materialien gefertigt
- Der Autostart sorgt dafür, dass der Motor erst bei optimaler Temperatur startet

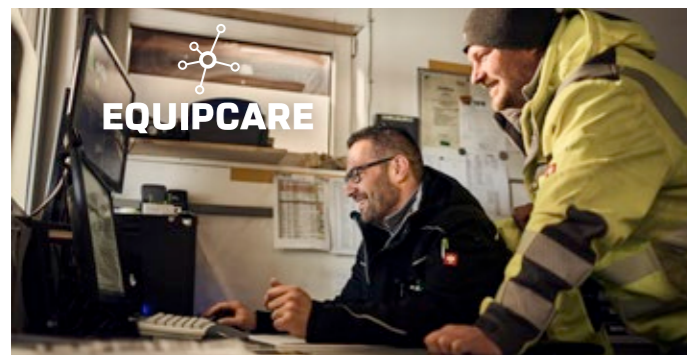

Die Compamatic (Zubehör) verbindet die Verdichtungskontrolle Compatec mit einer Telematik-Funktion. Der Verdichtungserfolg einer Maschine ist damit jederzeit im EquipCare-Manager vom Schreibtisch aus nachvollziehbar.



Die Verdichtungskontrolle Compatec zeigt dem Bediener, wann die mit diesem Gerät bestmögliche Verdichtung erreicht ist. Dadurch werden überzählige Übergänge vermieden und Zeit eingespart.



Starke Leistung für anspruchsvolle Verdichtungsarbeiten im Straßenbau.



Compamatic Heatmap für die Verdichtungskontrolle vom Schreibtisch aus.

Schwere ferngesteuerte reversierbare Vibrationsplatten DPUr > 700 kg.

Robust und kompakt im Design, bieten die ferngesteuerten Vibrationsplatten die gleiche hohe Verdichtungsleistung wie die Modelle mit Deichsel. Die komfortable Fernsteuerung mit zwei Joysticks ermöglicht es dem Bediener, abseits von Vibrationen, Abgas- und Lärmemissionen zu arbeiten. Dank der innovativen Steuerung, die Vorwärtsfahrt und Drehbewegung gleichzeitig erlaubt, lässt sich die Vibrationsplatte zeiteffizient und präzise auch in Kurven und rund um Hindernisse steuern.

Transport

- Große, gut zugängliche Kran- und Verzurrösen und dadurch weniger Transportschäden

Wartung

- Konzept aus zweiteiliger Haube, Schutzrahmen und Seitenblechen so können bei Beschädigungen Einzelteile sehr kostengünstig ersetzt werden
- Die hohe Kapazität des Luftfilters sorgt für lange Wartungsintervalle. Das spart Zeit und Kosten ein

Effizienz

- Die Verdichtungskontrolle Compamatic (optional) hilft, Baustellen-Abläufe besser zu planen und Qualität sicher zu stellen (siehe Infos S. 26)
- Die geringe Bauhöhe ermöglicht die Durchfahrt unter Querspindeln im Verbau
- Der wassergekühlte Motor bietet eine zuverlässige Kühlung auch bei hohen Außentemperaturen

Qualität

- Grundplatte gefertigt aus extrem robusten, verschleißarmen Materialien



Komfort

- Der Motor lässt sich bequem auf Knopfdruck starten
- Bedienpanel kann in 12 Sprachen genutzt werden
- Großer Tank, eine Befüllung reicht für 4 Stunden Dauereinsatz
- Der Autostart sorgt dafür, dass der Motor erst bei optimaler Temperatur startet

Sicherheit

- Absperrbare Maschinenschutzhaube, dadurch können alle wichtigen Teile, z. B. Zündschloss, Bedien-Panel, Kraftstofftank, Fernsteuerung, vor unberechtigtem Zugriff geschützt werden
- Starter-Pin individuell programmierbar
- Infrarot-Fernsteuerung mit vielen Sicherheits-Features sorgt dafür, dass der Bediener abseits von Lärm und Abgas-Emissionen arbeitet

	DPU80r	DPU110r
Leistung (kN)	80	110
Gewicht (kg)	709/724	793/810
Arbeitsbreite (mm)	670/770	870/970

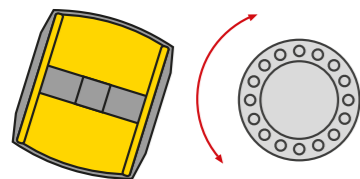

Richtungswechsel bei gleichzeitigem Vorlauf: für saubere Kurvenfahrten und hohe Flächenleistung.



Intelligente Nahfeldererkennung: Bei einem Sicherheitsabstand zwischen Bediener und Maschine von weniger als 2 m stoppt sie automatisch.



Koppelsatz.

Der Koppelsatz ist die ideale Maschine zur Schotterverdichtung im Gleisbau. Er ist leicht genug, um im Gleisbett nicht einzusinken und verfügt über eine große Arbeitsbreite von drei Metern. Das gesamte Gleisbett kann so mit wenigen Bahnen verdichtet werden. Dank der Fernsteuerung arbeitet der Bediener außerhalb des Gefahrenbereichs und steht abseits von Staub, Abgas- und Lärmmissionen. Die drei gekoppelten DPU110 Vibrationsplatten können auch entkoppelt und damit einzeln eingesetzt und transportiert werden.

Effizienz

- Einzigartige Arbeitsbreite von 3m für die Verdichtung großer Flächen
- Die serienmäßige Compamatic hilft, Baustellen-Abläufe besser zu planen und Qualität sicher zu stellen (siehe Infos S. 25)

Qualität

- Die Grundplatte ist aus extrem robusten, verschleißarmen Materialien gefertigt
- Autostart sorgt dafür, dass der Motor erst bei optimaler Temperatur startet

Komfort

- Motorstart per Knopfdruck
- Bedienpanel in 12 Sprachen
- Großer Tank, eine Befüllung reicht für 4h Dauereinsatz
- Große, gut zugängliche Verzurrösen

Sicherheit

- Die Maschinenschutzhaube ist absperrbar, dadurch können alle wichtigen Teile, z. B. Zündschloss, Bedien-Panel, Kraftstofftank, Fernsteuerung, vor unberechtigtem Zugriff geschützt werden
- Optionale Pin Eingabe schützt vor unberechtigtem Zugriff auf die Maschine

Wartung

- Konzept aus zweiteiliger Haube, Schutzrahmen und Seitenblechen so können bei Beschädigungen Einzelteile sehr kostengünstig ersetzt werden
- Die hohe Kapazität des Luftfilters sorgt für lange Wartungsintervalle





DPU110





Stabile Kopplung: mit wenigen Schrauben schnell und zuverlässig verbunden.

Zubehör für Vibrationsplatten.

	 Wassertank (Liter)	 Transportvorrichtung	 Pflastergleitvorrichtung
APS1030e, APS1135e, APS1340e, APS1550e, APS2050e	○ (8)	○	○
APS1030we, APS1135we, APS1340we, APS1550we, APS2050we	● (8)	○	○
AP2560e	-	○	○
APU2840e, APU2850e, APU2860e, APU3340e, APU3350e, APU3360e	-	●	○
BPS1030A, BPS1135A, BPS1340A	○ (8)	○	○
BPS1030Aw, BPS1135Aw, BPS1340Aw	● (8)	○	○
DPS2050H	○ (8)	○	○
DPS2050Hw	● (8)	○	○
WP1550e	○ (12,5)	○	○
WP1550we	● (12,5)	○	○
WP1550A	○ (12,5)	○	○
WP1550Aw	● (12,5)	○	○
WPU1550A	○ (12)	○	○
WPU1550Aw	● (12)	○	○

- nicht erhältlich ○ erhältlich ● integriert

	 Satz Anbauplatten in versch. Breiten	 Transportvorrichtung	 Pflastergleitvorrichtung
BPU2540A	-	●	○
DPU2540H	-	●	○
DPU2550H	-	●	○
DPU2560H/DPU2560Hts	-	●	○
BPU3050A	-	●	○
DPU3050H/DPU3050He	-	●	○
DPU3060H/DPU3060Hts	-	●	○
DPU3070H	-	●	○
DPU3750Hts/DPU3750Hets	-	●	○
DPU3760Hts/DPU3760Hets	-	●	○
DPU4045Ye	○	○	○
DPU4545H/DPU4545He/DPU4545Heap	○	○	○
BPU5545A	○	○	○
DPU5545H/DPU5545He/DPU5545Heap	○	○	○
DPU6555H/DPU6555He/DPU6555Hec	○	-	○
DPU80	-	-	-
DPU90	-	-	-
DPU110	-	-	-
DPU80r	-	-	-
DPU110r	-	-	-

- nicht erhältlich ○ erhältlich ● integriert

Technische Daten.

APS-Reihe

Spezifikation	Einheit	APS 1030e	APS 1135e	APS 1340e	APS 1550e	APS 2050e
Gewicht	kg	50*	59*	68*	77*	87*
Zentrifugalkraft	kN	10	11	13	15	20
Arbeitsbreite	mm	300	350	400	500	500
Frequenz	Hz	98	98	98	98	98
Motor / Antriebssystem		Elektromotor / DireX				
Nennleistung bei 3.600 1/min	kW	–	–	–	–	–
Reichweite je Akkuladung (BOB10)	m ²	430**	540**	624**	720**	750**
Reichweite je Akkuladung (BOB14)	m ²	610**	765**	920**	960**	938**

AP-Reihe

Spezifikation	Einheit	AP2560e
Gewicht	kg	143*
Zentrifugalkraft	kN	25
Arbeitsbreite	mm	600
Frequenz	Hz	98
Motor / Antriebssystem		Elektromotor / DireX
Nennleistung bei 3.600 1/min	kW	–
Reichweite je Akkuladung (BOB10)	m ²	307**
Reichweite je Akkuladung (BOB14)	m ²	582**

APU-Reihe

Spezifikation	Einheit	APU 2840e	APU 2850e	APU 2860e	APU 3340e	APU 3050e	APU 3360e
Gewicht	kg	170	173	182	207	212	219
Zentrifugalkraft	kN	28	28	28	33	30	33
Arbeitsbreite	mm	400	500	600	400	500	600
Frequenz	Hz	90	90	90	90	90	90
Motor / Antriebssystem		Elektromotor / DireX					
Nennleistung bei 3.600 1/min	kW	–	–	–	–	–	–
Reichweite je Akkuladung (BOB10)	m ²	224	266	302	184	238	248
Reichweite je Akkuladung (BOB14)	m ²	296	351	400	240	333	324

– nicht erhältlich

* Gewicht abhängig von gewählten Zusatzoptionen ** Abhängig von Boden- und Umgebungseinflüssen

Das Produktprogramm von Wacker Neuson umfasst über 300 verschiedene Produktreihen mit verschiedensten Varianten. Mit der Auswahl verschiedener Optionen können die Daten der Produkte entsprechend variieren. Nicht alle hier aufgeführten bzw. abgebildeten Wacker Neuson Produkte sind jedoch in allen Ländern lieferbar oder zugelassen. Die dargestellten Wacker Neuson Produkte sind Beispiele und unterliegen als solche Änderungen – gerne unterbreiten wir Ihnen auf Wunsch ein konkretes Angebot! Nachdruck nur mit schriftlicher Genehmigung von Wacker Neuson.

© Wacker Neuson SE

BPS-Reihe

Spezifikation	Einheit	BPS 1030	BPS 1135	BPS 1340	BPS 1550	BPS 2050
Gewicht	kg	53*	61*	71*	84*	94*
Zentrifugalkraft	kN	10	11	13	15	20
Arbeitsbreite	mm	300	350	400	500	500
Frequenz	Hz	98	98	98	98	98
Motor / Antriebssystem		Honda GX120, Briggs & Stratton XR550			Honda GX160, Briggs & Stratton XR750	
Nennleistung bei 3.600 1/min	kW	2,6	2,6	2,6	3,6	3,6
Reichweite je Akkuladung (BOB10)	m ²	–	–	–	–	–
Reichweite je Akkuladung (BOB14)	m ²	–	–	–	–	–

DPS-Reihe

Spezifikation	Einheit	DPS2050
Gewicht	kg	115*
Zentrifugalkraft	kN	20
Arbeitsbreite	mm	500
Frequenz	Hz	98
Motor / Antriebssystem		Hatz 1 B 20
Nennleistung bei 3.600 1/min	kW	3,4
Reichweite je Akkuladung (BOB10)	m ²	–
Reichweite je Akkuladung (BOB14)	m ²	–

WP-Reihe

Spezifikation	Einheit	WP1550e	WP1550
Gewicht	kg	83–91	90–98*
Zentrifugalkraft	kN	15	15
Arbeitsbreite	mm	500	500
Frequenz	Hz	98	98
Motor / Antriebssystem		–	Honda GX160
Nennleistung bei 3.600 1/min	kW	–	3,6

WPU-Reihe

Spezifikation	Einheit	WPU1550
Gewicht	kg	101–103*
Zentrifugalkraft	kN	15
Arbeitsbreite	mm	498
Frequenz	Hz	98
Motor		Honda GX160
Nennleistung bei 3.600 1/min	kW	3,6

Technische Daten.

BPU- & DPU-Reihe 25–37 kN

Spezifikation	Einheit	BPU2540	DPU2540	DPU2550	DPU2560	BPU3050	DPU3050	DPU3060	DPU3070	BPU3750	DPU3750	DPU3760
Gewicht	kg	145	160	166	171	181	206	190–215*	195	247	265	274
Zentrifugalkraft	kN	25	25	25	25	30	30	30	30	37	37	37
Arbeitsbreite	mm	400	400	500	600	500	500	600	700	500	500	600
Unterfahrhöhe	mm	666	736	736	736	777	777	777	777	777	777	–
Frequenz	Hz	90	90	90	90	90	90	90	90	90	90	90
Motor		Honda GX160		Hatz 1 B 20		Honda GX270		Hatz 1 B 30		Honda GX270		Hatz 1 B 30
Nennleistung	kW	3,1 (bei 2.840 1/min)	3,1 (bei 2.800 1/min)	3,1 (bei 2.800 1/min)	3,1 (bei 2.800 1/min)	5,1 (bei 3.600 1/min)	4,2 (bei 2.800 1/min)	4,2 (bei 2.800 1/min)	4,2 (bei 2.800 1/min)	5,1 (bei 3.600 1/min)	4,2 (bei 2.800 1/min)	4,2 (bei 2.800 1/min)
Optionen		–	–	–	Top Speed Version	–	Elektrostart	Elektrostart, Top-Speed-Version	–	–	Elektrostart	Elektrostart

BPU- & DPU-Reihe 40–130 kN

Spezifikation	Einheit	DPU40	DPU45	DPU5247, DPU5260, DPU5275	BPU5260	DPU6247, DPU6260, DPU6275	BPU6275	DPU5545	DPU6555	DPU80	DPU90	DPU110
Gewicht	kg	383	385	430 (bei 60cm Breite)	345	490	452	399–447*	480–527*	756–771*	756–771*	813–830*
Zentrifugalkraft	kN	40	45	52	52	62	62	55	65	80	90	110
Arbeitsbreite	mm	440	440	470, 600, 750	600	470, 600, 750	750	604/750	710 x 860	670/770	670/770	870/970
Unterfahrhöhe	mm	764-859	764-859	878	811	877	811	790	861	830	830	830
Frequenz	Hz	69	69	69	69	69	69	69	69	56	63	60
Motor		Yanmar L70V	Yanmar L70V	Hatz 1 B 50	Honda GX390	Hatz 1 B 50	Honda GX390	Hatz 1 D 42S	Hatz 1 D 81S	Kohler 702		Kohler LDW 1003
Nennleistung	kW	4,5 (bei 3.000 1/min)	4,5 (bei 3.000 1/min)	7,3 (bei 2.800 1/min)	8,7 (bei 2.800 1/min)	7,3 (bei 2.800 1/min)	8,7 (bei 2.800 1/min)	6,4 (bei 2.850 1/min)	9,6 (bei 2.800 1/min)	11 (bei 3.600 1/min)	11,7 (bei 3.600 1/min)	16 (bei 3.600 1/min)
Optionen		Elektrostart serienmäßig	Elektrostart serienmäßig	Elektrostart, Compatec, Betriebsstundenzähler, Anbauplatten, Bluetooth Kommunikationsschnittstelle	Betriebsstundenzähler serienmäßig	Elektrostart, Compatec, Betriebsstundenzähler, Anbauplatten, Bluetooth Kommunikationsschnittstelle	Betriebsstundenzähler serienmäßig	Elektrostart, Compatec, Betriebsstundenzähler, extra breite Anbauplatten	Elektrostart, Compatec, Betriebsstundenzähler, extra breite Anbauplatten, schmaler Schutzrahmen	Überlastschutz, Compatec inkl. Überlastschutz; serienmäßig mit Elektrostart und Betriebsstundenzähler	Überlastschutz, Compatec inkl. Überlastschutz; serienmäßig mit Elektrostart und Betriebsstundenzähler	Überlastschutz, Compatec inkl. Überlastschutz; serienmäßig mit Elektrostart und Betriebsstundenzähler

Spezifikation	Einheit	DPU80r	DPU110r	Koppelsatz	DPU130r
Gewicht	kg	709–724*	793–810*	2.616	1.170
Zentrifugalkraft	kN	80	110	3 x 110	130
Arbeitsbreite	mm	670/770	870/970	3.000	1.202
Unterfahrhöhe	mm	830	830	830	996
Frequenz	Hz	56	60	60	58
Motor		Kohler LDW 702	Kohler LDW 1003	Kohler LDW 1003	Kohler KDW 1404
Nennleistung	kW	11 (bei 3.600 1/min)	16 (bei 3.600 1/min)	16 (bei 3.600 1/min)	21 (bei 2.700 1/min)
Optionen		Überlastschutz, Compatec inkl. Überlastschutz; serienmäßig mit Elektrostart und Betriebsstundenzähler	Überlastschutz, Compatec inkl. Überlastschutz; serienmäßig mit Elektrostart und Betriebsstundenzähler	Überlastschutz, Compatec inkl. Überlastschutz; serienmäßig mit Elektrostart und Betriebsstundenzähler	Serienmäßig mit Elektrostart, Betriebsstundenzähler und Überlastschutz

– nicht erhältlich

* Gewicht abhängig von gewählten Zusatzoptionen ** Abhängig von Boden- und Umgebungseinflüssen

Das Produktprogramm von Wacker Neuson umfasst über 300 verschiedene Produktreihen mit verschiedensten Varianten. Mit der Auswahl verschiedener Optionen können die Daten der Produkte entsprechend variieren. Nicht alle hier aufgeführten bzw. abgebildeten Wacker Neuson Produkte sind jedoch in allen Ländern lieferbar oder zugelassen. Die dargestellten Wacker Neuson Produkte sind Beispiele und unterliegen als solche Änderungen – gerne unterbreiten wir Ihnen auf Wunsch ein konkretes Angebot! Nachdruck nur mit schriftlicher Genehmigung von Wacker Neuson.

Grabenwalze RT.

Modernes Design, reduzierte Wartungskosten, bewährte Verdichtungsleistung. Die RT-Grabenwalze mit der SC4-Fernsteuerung vereint bewährte Verdichtungsleistung mit modernem Design und hoher Bedienerfreundlichkeit. Sie punktet durch einen verbesserten Zugang zu Wartungskomponenten, Robustheit und geringeren Wartungskosten. Die intuitive Fernbedienung ermöglicht es dem Bediener, alle wichtigen Funktionen für den Start und den Betrieb der Grabenwalze bequem im Blick zu behalten. Dadurch erhöht sich die Sicherheit und Effizienz auf der Baustelle.

Effizienz

- „Return-to-Center“ Funktion: Selbstständige Geradeausfahrt – ganz ohne Bedienergriff
- Kontrolle, Komfort und Sicherheit: Die Fernbedienung zur Grabenwalze mit Funk und Infrarot
- Tiefer Schwerpunkt durch die Positionierung der Erreger unter der Achse
- Zweigeteilte Trommeln ermöglichen eine bequeme Umstellung von 82 cm auf 60 cm Bandagenbreite
- Ein patentiertes drittes Infrarot-Empfangsauge an der Oberseite der Grabenwalze verhindert Signalverluste
- Knicklenkung für 1,6 m Wenderadius
- Auswahl zwischen hoher und niedriger Verdichtungskraft per Infrarot-Fernbedienung
- Lange Laufzeit dank großem Tankvolumen von 24L

Wartung

- Wartungsfreier Antriebsstrang für die ersten 1.000 Betriebsstunden- verbesserte Zuverlässigkeit durch weniger Teile und Verbindungen
- selbstreinigende Trommel
- Hydraulikkomponenten, Motoren und Anschlüsse sind besonders leicht zugänglich
- Wartungsfreie Erreger- und Antriebssysteme sind dauerhaft geschmiert



RT



All-in-One-Fernbedienung: Alle Start- und Bedienelemente in den Händen des Bedieners.



Weit öffnende Hauben ermöglichen einen einfachen Zugang zu allen anderen Maschinenkomponenten und reduzieren so den Zeit- und Arbeitsaufwand für die täglichen Reinigungs- und Wartungsarbeiten.

Sicherheit

- Durch die Fernsteuerung ist mit einem Arbeitsbereich von 2-30m Abstand zur Maschine der Bediener auch beim Verdichten im Graben keinerlei Gefahren ausgesetzt
- Bei Annäherung an den Kippwinkel warnt die Fernbedienung frühzeitig per LED. Kippt die Maschine erfolgen Alarm und Motorstopp.
- Eine zweistufige Freigabe an der Fernbedienung verhindert Motorschäden durch Neustart nach Umkippen

Bedienkomfort

- Stabile Kommunikation: Funk- und Infrarotsignal zwischen Maschine und Fernbedienung
- LCD-Display: Maschinenstatus, Wartungshinweise und Fehlercodes direkt sichtbar
- Schnelle Fehlerbehebung: Einfache Diagnostik durch klare Codes und Hinweise

	Einheit	RTSC4
Max. Betriebsgewicht	kg	1.465
Betriebsgewicht mit ROPS	kg	–
Max. Arbeitsbreite	mm	820
Seitlicher Überstand (links/rechts)	mm	–
Wenderadius (innen)	mm	1.600



Bedienersicherheit: Ein Näherungssensor zwischen dem Bediener und der Maschine deaktiviert die Maschine automatisch innerhalb eines Bereichs von 2 Metern.

Handgeführte Tandemwalze RD7.

Die handgeführte Doppelvibrationswalze RD7 liefert hervorragende Leistung sowohl bei der Boden- als auch bei der Asphaltverdichtung – dank optimal abgestimmter Frequenz und zwei Vibrationsstufen. Dabei überzeugt die Walze durch ihre ergonomisch angeordneten Bedienelemente, wie beispielsweise die direkt an der Deichsel angebrachte Motordrehzahlverstellung.



Effizienz

- Alle Bedienelemente befinden sich direkt am Führungshandgriff
- Drehzahlverstellung für Motor mit drei Positionen (Aus, Leerlauf, Vollgas) direkt an der Deichsel
- Zwei Vibrationsstufen für unterschiedliche Untergründe
- Das variable Schutzrahmenkonzept gibt größtmögliche Flexibilität

Komfort

- Ergonomischer Handgriff und Fahrhebel mit Griffmulden
- Schwingungsgedämpfte Deichsel mit niedrigster HAV im Markt ($< 2,5 \text{ m/s}^2$)

Wartung

- Einfache, werkzeuglose Zugang zu allen Service-Punkten
- Gute Sichtbarkeit auf Füllstände



Lange Deichsel erleichtert Lenken und Drehen, besonders auf kleinen Flächen.

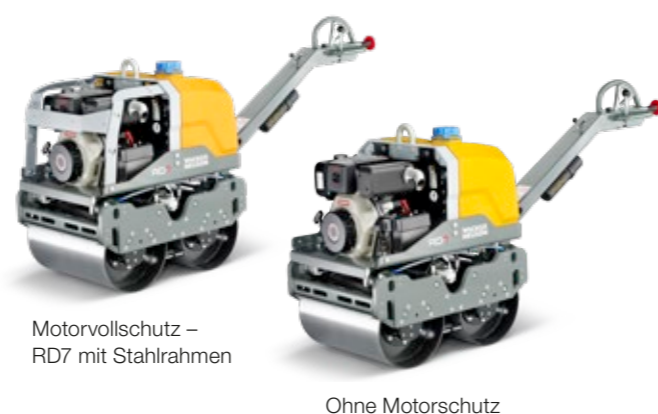

Motorvollschutz – RD7 mit Stahlrahmen

Ohne Motorschutz

Das variable Schutzrahmenkonzept gibt größtmögliche Flexibilität, für verschiedene Anforderungen und Einsätze.

Tandemwalze RD18.

Die RD18 ist eine kompakte und besonders wendige Walze der 1,8-t-Klasse. Dank ihrem 3-Punkt-Knickgelenk, kombiniert mit einem großen Bandagendurchmesser schafft sie eine gleichmäßige Verdichtungsleistung und eine hochwertige Asphaltoberfläche. Eine Besonderheit der RD18 ist die einseitige Bandagen-Aufhängung mit versetzt angeordneten Bandagen, wodurch beidseitig ein exaktes Verdichten ganz nah entlang an Kanten und Wänden ermöglicht wird.

Transport

- Durch das Herunterklappen des ROPS-Bügels lassen sich kompakte Transport- und Lagermaße erzielen

Performance

- Dreipunkt-Knickpendel-Gelenk für eine gleichmäßige Verteilung des Gewichts vorne und hinten

Komfort

- Die Arbeitsplattform ist schwingungsentkoppelt und ergonomisch gestaltet
- Die kompakte Bauform ermöglicht jederzeit eine gute Sicht auf die Bandagen

Effizienz

- Alle RD- und RC-Walzen haben das gleiche, einfache Bedienkonzept
- Die kompakte Bauform ermöglicht eine hohe Wendigkeit auf engen Baustellen und dadurch ein schnelleres Arbeiten
- Bedienerpanel mit einer sprachneutralen, grafischen und damit intuitiven Oberfläche



Taillierte Bauform: für freien Blick auf die Bandagenkanten, das Maschinenumfeld und die Baustelle.

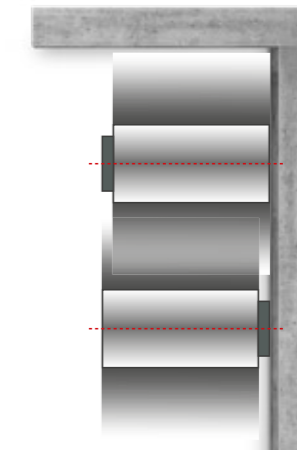

Vollständige Seitenfreiheit nach rechts und links: dank einseitiger Bandagenaufhängung mit Versatz, ideal bei Arbeiten entlang von Mauern.

Tandemwalzen mit Elektroantrieb.

Die elektrischen Walzen RD24e und RD28e sind mit einem Betriebsgewicht von knapp 2,5–2,8 Tonnen und einer Bandagenbreite von 120 Zentimetern die Allrounder für die emissionsfreie Baustelle. Die Walzen werden mit einem leistungsstarken und bewährten Lithium-Ionen-Akku betrieben, der für eine Einsatzzeit von bis zu 3,5 Stunden sorgt. Sie werden einfach und schnell an jeder 230 V- oder 400 V-Steckdose geladen und sind so vielseitig einsetzbar.

Performance

- Eine 23,4 kWh Lithium-Ionen-Batterie mit integriertem Kühlkonzept, die Energierückgewinnung aus dem System machen die Walzen hocheffizient
- Wirkungsgradsteigerung im Vibrationssystem von ca. 32 % auf ca. 84 %
- Energierückgewinnung aus dem System

Effizienz

- Einfache und schnelle Ladung an jeder 230 V-/400 V-Steckdose
- Elektro-hydraulisches Fahren und rein elektrische Vibration
- Ein vollelektrisches Vibrationssystem sorgt für maximale Effizienz bei niedrigen Betriebskosten

Umweltfreundlichkeit

- Sehr geringe Lärmemissionen für Einsätze in sensiblen Umgebungen
- Sehr geringe Service- und Betriebskosten



Der wartungsfreie Synchron-Motor überzeugt nicht nur durch konstante Leistungsabgabe, er ermöglicht außerdem eine hohe Spitzenlast.



Der wartungsfreie Synchron-Motor bietet bereits zu Beginn einen hohen Drehmoment und im Dauerbetrieb eine konstante Leistungsabgabe.

	RD24e	RD28e
Betriebsgewicht (kg)	2.385–2.525	2.595–2.755
Bandagenbreite (cm)	100	120

Tandemwalzen RD24, RD28, RD40, RD45.

Die Walzen der 2,5t- und 4t-Klasse sind kompakte Maschinen für jede Baustelle. Mit ihren Dreipunkt-Knickpendel-Gelenken erzielt sie eine stets gleichmäßige Gewichtsverteilung bei optimaler Manövrierfähigkeit und Fahrstabilität. Auf diese Weise lassen sich perfekte und hochwertige Asphaltoberflächen herstellen. Der Anwender profitiert dabei von der intuitiven Bedienung sowie der umfassenden Sicht auf den Verdichtungsbereich. Dank ihrer kompakten Abmessungen können sie problemlos auch in beengten Bereichen eingesetzt werden.

Effizienz

- Alle RD- und RC-Walzen haben das gleiche, einfache Bedienkonzept
- Die kompakte Bauform ermöglicht eine hohe Wendigkeit auf engen Baustellen und dadurch ein schnelleres Arbeiten
- Bedienerpanel mit grafischer Oberfläche für eine intuitive Bedienung
- Der Überstand über den Bandagenrand beginnt erst sehr weit oben, sodass z. B. auch an höheren Mauern bis zum Rand verdichtet werden kann

Performance

- Das Dreipunkt-Knickpendel-Gelenk bewirkt eine gleichmäßige Verteilung des Gewichts auf die vorderen und hinteren Bandagen/Reifen



Transport

- Mit heruntergeklapptem ROPS-Bügel erreichen die RD Walzen kompakte Transport- und Lagermaße

Komfort

- Die Arbeitsplattform ist schwingungsentkoppelt und ergonomisch gestaltet
- Der Fahrer hat eine perfekte Rundumsicht, dadurch sind weniger Spiegel und keine Rückfahrkamera notwendig



Schnell mit der Arbeit starten: Selbsterklärendes Display und Joystick sind intuitiv zu bedienen.



Sicheres Arbeiten: gute Rundumsicht vom Fahrersitz aus – auch auf Bandage und Räder.



Optimale Sicht durch seitlich verstellbaren Sitz.



Einfache Kühlerreinigung durch separat abnehmbare Klappe.

Die Vorteile der Tandem- und Kombiwalzen im Detail.

Von der technischen Ausstattung für die eigentliche Verdichtungsarbeit über Komfortfunktionen bis hin zu praktischen Details für Transport oder Wartung: Hier sehen Sie, was alle Modelle gemeinsam haben.

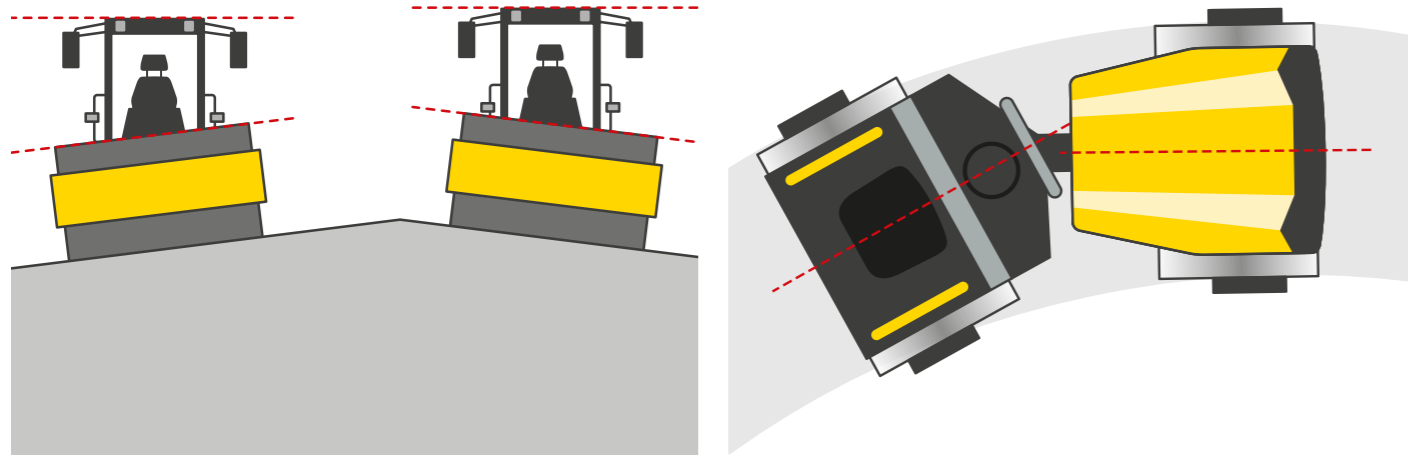

Dreipunkt-Knick-Pendelgelenk haben alle RD-Modelle.

Gleichmäßige Verdichtung und hohe Fahrstabilität sind die zentralen Vorteile des Dreipunkt-Knick-Pendelgelenks, mit dem alle Tandem- und Kombi-Walzen außer RD7 ausgestattet sind. Es bewirkt eine gleichmäßige Druckverteilung auf den Reifen oder die Bandagen,

insbesondere in Kurvenfahrten. Außerdem verbessert es die Manövrierfähigkeit und sorgt für höchste Kippsicherheit und Stabilität auch auf unebenem Gelände wie z. B. Schotter.

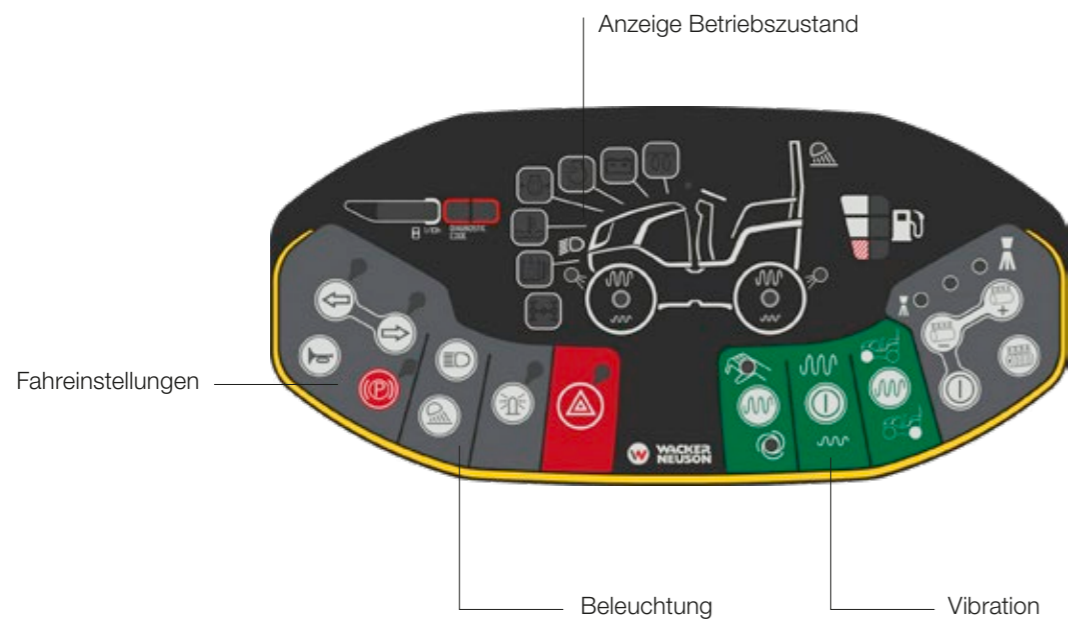

Übersichtliches Display.

Selbsterklärend, intuitiv zu bedienen und klar strukturiert: Das Display der Walzen von Wacker Neuson ist sehr benutzerfreundlich.

So finden sich Fahrer vom ersten Augenblick an zurecht – vor allem für Mietparks ein wichtiger Aspekt.



Hoher Komfort für den Fahrer.

Alle Walzen sind serienmäßig mit einem komplett schwingungs-isolierendem Fahrerstand ausgestattet. So ist der Fahrer optimal vor Vibrationen geschützt. Für zusätzliche Sicherheit sorgen die Stufen für den bequemen Einstieg, große Beinfreiheit und ein Fahrersitz, der sich individuell nach Gewicht und Größe einstellen lässt. Einen seitlich beweglichen Sitz haben alle Walzen von Wacker Neuson außer RD18-80.



Serienmäßig klappbarer Überrollbügel.

Für das Plus an Sicherheit sorgt der ROPS-Bügel. Er ist serienmäßig nach hinten klappbar. Dadurch erhält die Walze sehr kompakte Transportmaße.



Beste Beleuchtung.

Ob bei Arbeiten in der Dämmerung, in der Nacht oder bei wolkigem Himmel: Die Walzen von Wacker Neuson sorgen für ausreichend Licht. Bei den Tandem- und Kombi-Modellen lassen sich am ROPS-Bügel optional Arbeitsleuchten anbringen. Bereits im Serienumfang enthalten: eine Rundumkennleuchte, mit der die Walze auf öffentlichen Straßen zugelassen ist.



Einfache Wartung.

Alle Walzen sind so konstruiert, dass die Wartung mit wenigen Handgriffen erledigt ist: Dazu gehört ein guter Zugriff auf den gesamten Motorraum sowie leichtes Austauschen des Luftfilters. Das spart Zeit und Geld.



Praktische Zentralaufhängung.

Die mittig platzierte Zentralaufhängung ermöglicht ein waagrechtes Anheben und Absetzen der Maschine. So ist die Walze einfach,

schnell und sicher versetzt. Eine Zentralaufhängung haben RD18, RD24 und RD28

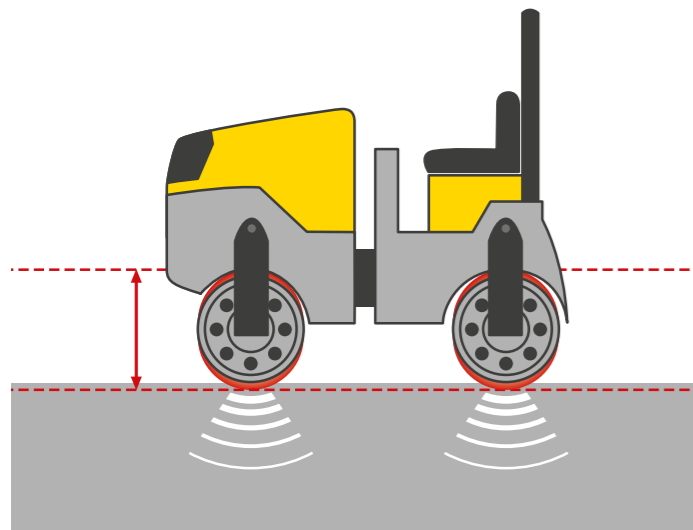

**Tandemwalze:
Vorne und hinten mit Vibrationsbandage**

Die Vibrationsbandage versetzt das zu verdichtende Material mit schnell aufeinander folgenden vertikalen Kräften optimal in Schwingung. Die eingebaute Unwucht sorgt für eine schnelle Rotation und Sie erhalten eine hervorragende Verdichtungsleistung. Bestens geeignet für: Alle klassischen Verdichtungsarbeiten. Unsere Tandemwalzen-Modelle sind: RD18-80, RD18-100, RD24-100, RD28-120, RD40-130, RD45-140 und RD7.

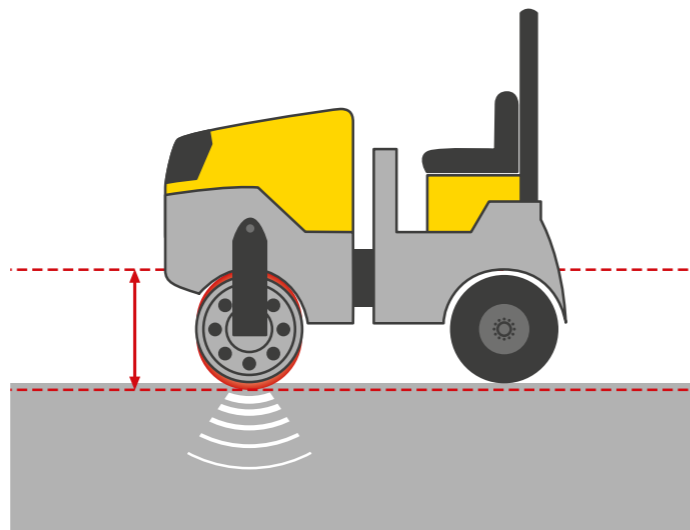

**Kombiwalze:
Vorne Vibrationsbandage, hinten Reifen**

Die Kombiwalze ist mit nur einer Vibrationsbandage ausgestattet. Die Hinterachse besteht aus einer Gummibereifung zum Anpressen des Asphalts. So entstehen besonders hochwertige und glatte Oberflächen. Bestens geeignet für: Asphaltverdichtung auf Geh- und Radwegen. Unsere Kombiwalzen-Modelle sind: RD18-100c, RD24-100c, RD28-120c, RD40-130c, RD45-140c

Oszillationswalze: Vorne Vibrationsbandage, hinten Oszillationsbandage.

Die oszillierende Bewegung entsteht durch eine schnell wechselnde Vorwärts-Rückwärts-Drehbewegung von zwei Massen in der Bandage. Diese Kräfte werden gezielt und kontinuierlich in den Boden geleitet. Gleichzeitig liegen die Schwingungsbelastungen deutlich niedriger als mit einer Vibrationsbandage. Das wirkt sich positiv auf die Lebensdauer sowie den Fahrkomfort der Maschine aus.

Bestens geeignet für: Verdichtungsarbeiten im innerstädtischen Raum, in der Nähe von schwingungsempfindlichen Bauten (z. B. Brücken, Wohnhäuser, historische Gebäude), an Nahtstellen (heiß an kalt) und für kleinere Reparaturarbeiten. Unsere Oszillationswalzen-Modelle sind: RD24-100o, RD28-120o, RD40-130o, RD45-145o

Betriebsart 1:
Vorne statisch, hinten Oszillation

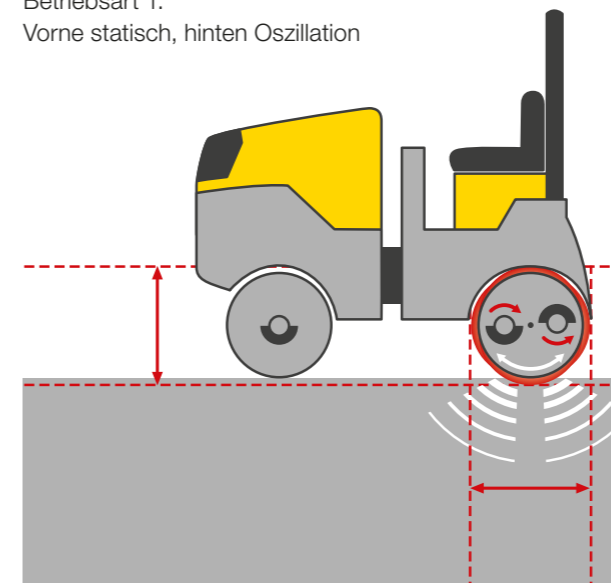

Betriebsart 2:
Vorne Vibration, hinten statisch

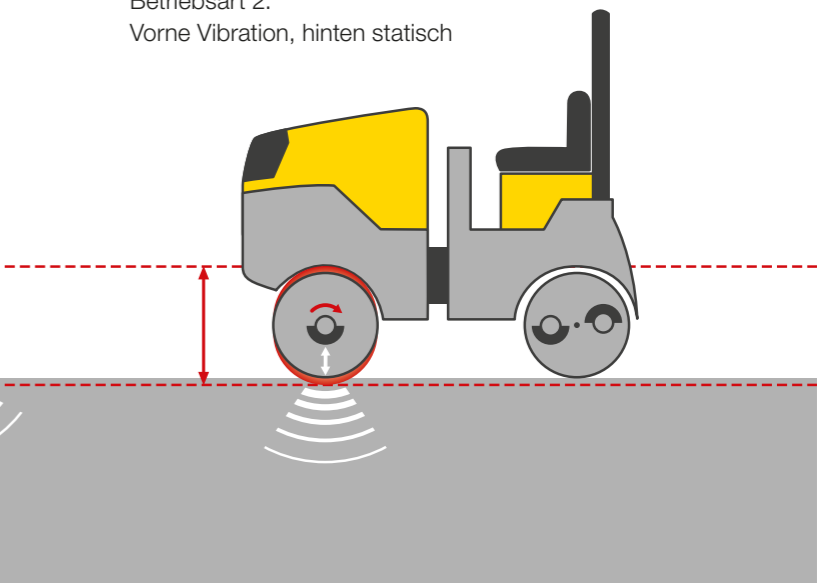

Größeres Zeitfenster, höhere Flächenleistung:

Mit Oszillation können Sie Asphalt auch bei niedrigeren Materialtemperaturen verdichten. Gegenüber der Verdichtung mit Vibration haben Sie so ein größeres Zeitfenster.

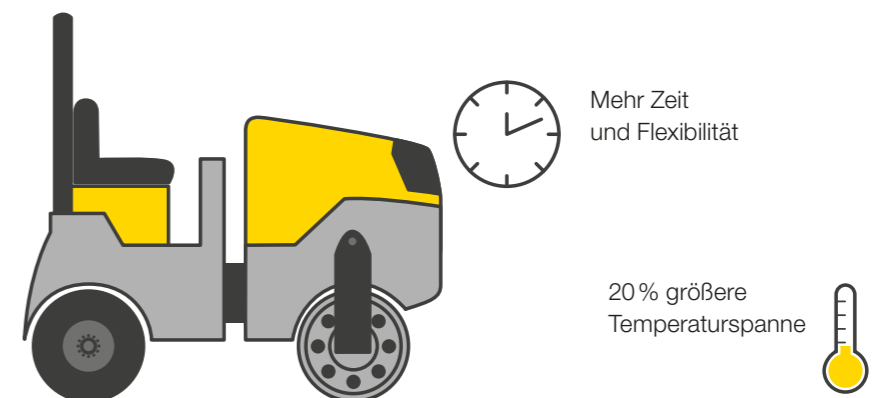

Walzenzüge RC50, RC70.

Eine perfekte Sicht in alle Richtungen macht die Arbeit mit den Wacker Neuson Walzenzügen RC50 und RC70 sicher und komfortabel. Der Fahrer hat, dank kompakter Bauweise das Arbeitsumfeld und die Bandagen von seinem Sitz aus immer im Blick. Mit großem Böschungswinkel und hervorragender Steigfähigkeit lässt sich auch in unwegsamem Gelände einfach manövrieren. Die einfache Bedienung über ein intuitiv gestaltetes Display und Joystick erleichtern die Arbeit außerdem und sorgen dafür, dass der Fahrer im Nu mit der Maschine vertraut ist.

Effizienz

- Einheitliches Bedienkonzept aller RD- und RC-Walzen verhindert lange Einweisungen
- Bedienerpanel hat eine sprachneutrale, rein grafische und damit intuitive Oberfläche
- Durch den Antrieb mit Radmotoren ist keine Achse als Verbindung zwischen den Rädern notwendig
- Der niedrige Schwerpunkt bei gleichzeitig großer Bodenfreiheit sorgt für gutes Fahrverhalten auch in unwegsamem Gelände
- Eco-Mode-Schalter reduziert die Motor-Drehzahl (aber auch die Verdichtungsleistung) und spart so bei Transportfahrten bis zu 20 % Kraftstoff ein

Performance

- Die hydraulische Traktionskontrolle (Automatische Schlupfregelung) sorgt für eine extrem gute Steigfähigkeit



RC50



RC70

Komfort

- Die kompakte Bauform ermöglicht jederzeit eine gute Sicht auf die Bandagen und vereinfacht das Manövrieren und Heranfahren an Wände
- Die Arbeitsplattform ist schwingungsentkoppelt und ergonomisch gestaltet

Wartung

- Der Motor schaltet nach voreingestellter Zeit automatisch ab, so werden Betriebsstunden reduziert und Wartungsintervalle verlängert



Eco-Mode für bis zu 20% Kraftstoffersparnis.



Die Traktionskontrolle sorgt dafür, dass die Räder auch in unebenem Gelände nicht durchdrehen.

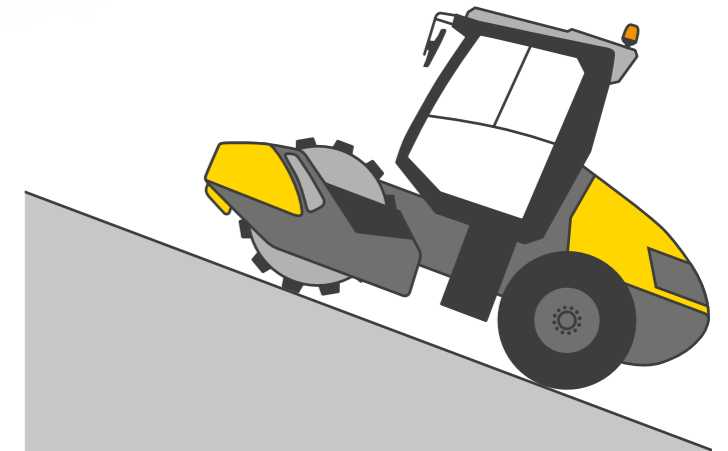

Meistern bis zu 60% Steigung: dank leistungsstarkem Radantrieb.

Die Vorteile der Tandem- und Kombi-Walzenzüge im Detail.

Mit den fünf kompakten Tandem- und Kombi-Walzenzügen haben Sie für unterschiedliche Steigungen, Anforderungen und räumliche Bedingungen die richtige Lösung parat. Zudem lässt sich der Fahrerstand nach individuellen Bedürfnissen ausstatten.

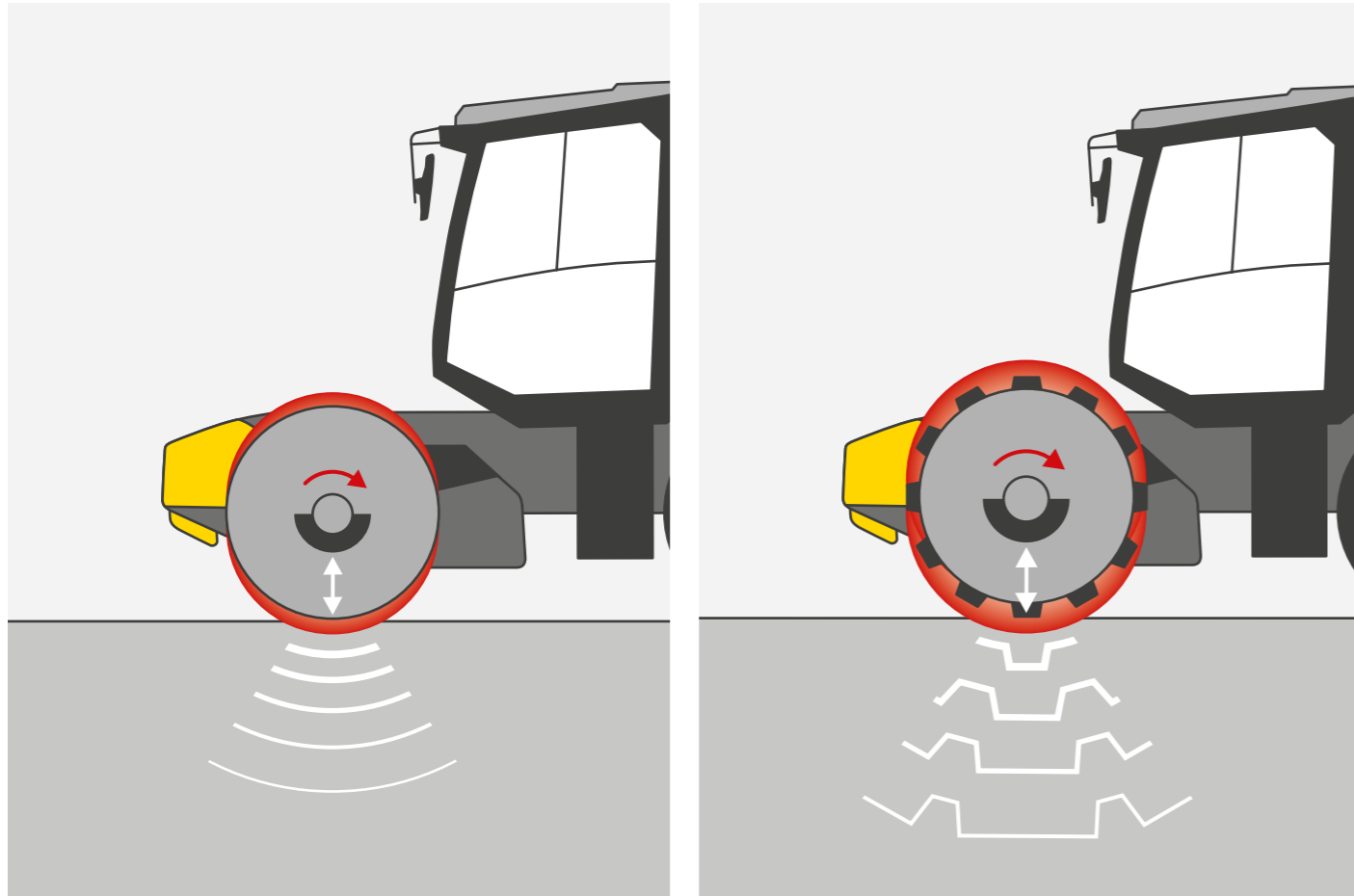

Die Glattbandagen der Walzenzüge – RC50, RC70 und RC70vo.

Durch die geringe Tiefenwirkung eignet sich die Glattbandage hervorragend für Einsätze in sensiblen Bereichen, z. B. in der Nähe von schwingungsempfindlichen Bauten wie historischen Gebäuden oder bei Böden, unter denen Rohre und Leitungen verlaufen.

Zudem sind Glattbandagen ideal für:

- Nicht bindige oder schwach bindige Böden wie Sand und Kies
- Oberflächen, die bereits mit einer Stampffußwalze bearbeitet wurden

Die Stampffußbandagen der Walzenzüge – RC50P und RC70P.

Die trapezförmigen Stollen einer Stampffußbandage verdichten den Boden durch Kneten und Zerkleinerung. Je weiter der Verdichtungsfortschritt, desto weniger tief sinken die Stollen in den Boden.

Die Einsatzbereiche von Stampffußbandagen sind:

- Feinkörnige Böden mit hohem Wassergehalt, Einarbeitung von Bindemittel wie Kalk oder Zement in saure Böden
- Verdichtung von bindigen, wenig tragfähigen, feuchten Böden sowie mürbem, weichem Gestein (z. B. beim Bau von Dämmen)

Ein Walzenzug, zwei Verdichtungsarten – RC70vo.

Alle Tandem- und Kombi-Walzenzüge verdichten durch Vibration – ein besonderes Extra bietet Ihnen jedoch der RC70vo: Mit ihm können Sie zwischen der Betriebsart Vibration und Oszillation wählen.

Verdichtungsart 1:

Vibration für hohe Verdichtungstiefe.

Verdichtungsart 2:

Oszillation für optimale Flächenverdichtung.

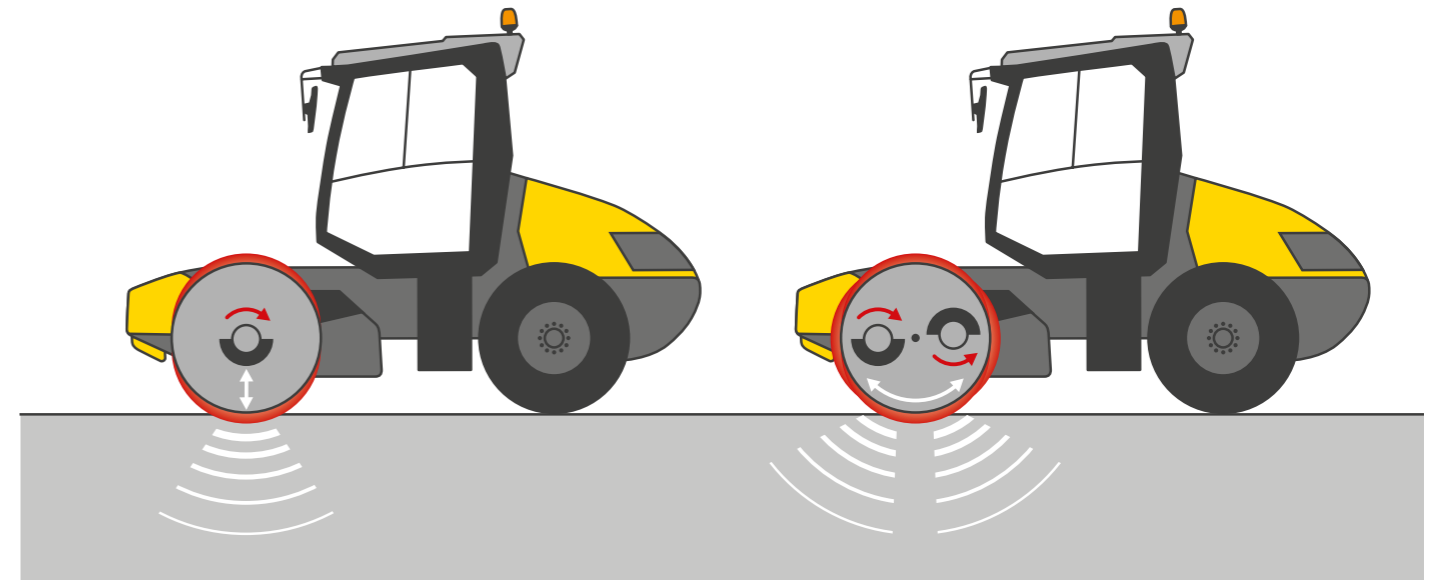

Dreipunkt-Knick-Pendelgelenk.

Auch die Tandem- und Kombi-Walzenzüge sind mit einem Dreipunkt-Knick-Pendelgelenk ausgestattet. Es verteilt das Gewicht gleichmäßig auf Bandagen und Räder. Zudem minimiert es auch bei vollem Lenkeinschlag die Kippgefahr und sorgt für gleichbleibend gute Verdichtungsresultate.

In unwegsamem Terrain sorgt der tiefe Schwerpunkt der Tandem- und Kombi-Walzenzüge für einen stabilen Geradeauslauf und sicheres Manövrieren. Die Pendelstütze im Gelenk schont den Fahrer durch Dämpfung des Fahrerstands.

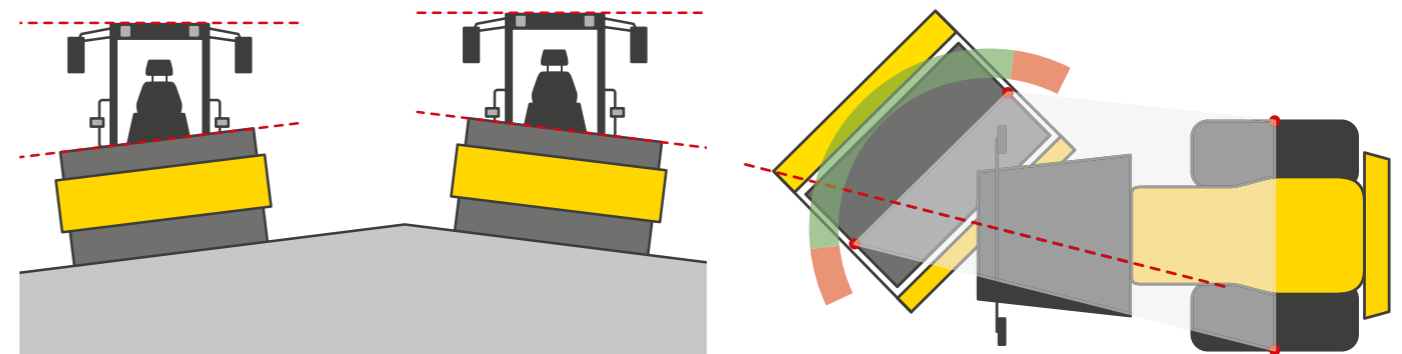

Unebenes Gelände, ruhige Fahrerkabine:

Die Pendelstütze hat eine dämpfende Wirkung.

Kippsicher in Kurven:

Schubkraftverteilung immer im grünen Bereich.

Graben-, Tandem- und Kombiwalzen.

	Einheit	RT SC4	RD7A	RD7Ye	RD18- 80	RD18- 100	RD18- 100c	RD 24e	RD 28e	RD24- 100	RD24- 100c	RD24- 100o	RD28- 120	RD28- 120c	RD28- 120o	RD40- 130	RD40- 130c	RD40- 130o	RD45- 140	RD45- 140c	RD45- 140o
Max. Betriebsgewicht	kg	1.465	690	710	1.840	1.950	1.830	3.000	3.410	3.190	3.110	3.240	3.410	3.320	3.470	4.920	4.790	5.230	5.300	4.960	5.640
Betriebsgewicht mit ROPS	kg	-	-	-	1.580	1.670	1.630	2.615	2.695	2.475	2.385	2.525	2.695	2.595	2.755	3.965	3.825	4.015	4.345	3.995	4.435
Max. Arbeitsbreite	mm	820	650	650	856	1.056	1.000	1.110	1.250	1.050	1.050	1.050	1.250	1.220	1.250	1.350	1.338	1.350	1.430	1.380	1.430
Seitlicher Überstand (links/rechts)	mm	-	30	30	-	-	-	-	55/55	55/55	55/55	55/55	55/55	55/55	55/55	63/63	63/63	63/63	63/63	63/63	63/63
Wenderadius (innen)	mm	1.600	-	-	2.230	2.130	2.130	2.470	2.370	2.470	2.470	2.470	2.370	2.370	2.370	2.690	2.690	2.690	2.650	2.650	2.650
Bandagenart vorn	-	Stampfuß	glatt/ ungeteilt	glatt/ ungeteilt	glatt/ ungeteilt	glatt/ ungeteilt	glatt/ ungeteilt	glatt/ ungeteilt	glatt/ ungeteilt	glatt/ ungeteilt	glatt/ ungeteilt	glatt/ ungeteilt	glatt/ ungeteilt	glatt/ ungeteilt	glatt/ ungeteilt	glatt/ ungeteilt	glatt/ ungeteilt	glatt/ ungeteilt	glatt/ ungeteilt	glatt/ ungeteilt	glatt/ ungeteilt
Bandagenart hinten	-	Stampfuß	glatt/ ungeteilt	glatt/ ungeteilt	glatt/ ungeteilt	glatt/ ungeteilt	-	glatt/ ungeteilt	glatt/ ungeteilt	glatt/ ungeteilt	-	glatt/ ungeteilt	glatt/ ungeteilt	-	glatt/ ungeteilt	glatt/ ungeteilt	-	glatt/ ungeteilt	glatt/ ungeteilt	-	glatt/ ungeteilt
Reifengröße hinten	-	-	-	-	-	-	-	-	-	-	205/60-R15	-	-	9,5/65-15	-	-	-	-	-	10,5/80-16	-
Antrieb	-	Kohler KDW 1,003	Honda Benzin- motor luftgekühlt, Einzyylinder- 4-Takt-Motor	Vertikaler Zylinder, 4-Takt, luftgekühlt, Dieselmotor, Yanmar Motor	Kubota Dieselmotor D1005			Elektro- motor	Elektro- motor	Kubota Dieselmotor D1503, mit Dieselpartikelfilter						Kubota Dieselmotor V2203, mit Dieselpartikelfilter					
Leistung	kW	14,8	8,7	6,8	16,8	16,8	16,8	16,8	24	24	24	24	24	24	24	37,4	37,4	37,4	37,4	37,4	37,4
Inhalt Kraftstofftank	l	24	5,4	5,4	33	33	33	33	42	42	42	42	42	42	42	73	73	73	73	73	73
Geschwindigkeit	km/h	2,5	4,5	4,5	0-11	0-11	0-11	0-11	0-12	0-12	0-12	0-12	0-12	0-12	0-12	0-11	0-11	0-11	0-11	0-11	0-11
Steigfähigkeit mit/ohne Vibration	%	45/50	26	26	30/40	30/40	30/40	30/40	35/40	30/40	30/40	35/40	30/40	30/40	35/40	30/40	30/40	30/40	30/40	30/40	30/40
Zentrifugalkraft vorn I/II	kN	68,4	22,5	22,5	25/16	25/16	25/16	25/16	46/28	46/28	46/28	46/28	52/32	52/32	52/32	64/39	64/39	64/39	64/39	64/39	64/39
Zentrifugalkraft hinten I/II	kN	68,4	22,5	22,5	25/16	25/16	-	-	-	46/28	-	-	52/32	-	-	-	-	-	64/39	-	-
Inhalt Wassertank	l	-	60	60	70	70	70	70	180	180	180	180	180	180	180	285	285	285	285	285	285

Ausstattung und Optionen (Auswahl) für Tandem- und Kombiwalzen.

	RD18	RD24	RD28	RD40	RD45
CE-Konformität	●	●	●	●	●
Warnschilder DIN ISO	●	●	●	●	●
Abstreifer, klappbar	●	●	●	●	●
ROPS, klappbar	●	●	●	●	●
Fahrersitz Kunstleder schwarz	●	●	●	●	●
Motor-Stopp-Automatik	●	●	●	●	●
Anhängerkupplung	-	○	○	○	○
Hydraulik-Öl Standard	●	●	●	●	●
Hydraulik-Öl, biologisch abbaubar	○	○	○	○	○
Keilriemenschutz	●	●	●	●	●
Frostschutzinjektion	○	○	○	○	○
Kantenandrück- und Schneidgerät, vorne rechts	-	○	○	○	○
Schneidrad, Durchmesser 350 mm	-	○	○	○	○
Bandagenkantenbeleuchtung, LED	-	○	○	○	○
Druckrolle, 45 Grad, 5 cm Belag	-	○	○	○	○
Druckrolle, 60 Grad, 5 cm Belag	-	○	○	○	○
Spuranzeiger	-	○	○	○	○

● Standard ○ Option - nicht verfügbar

Tandem- und Kombiwalzen.

	RD18	RD24	RD28	RD40	RD45
Wasserberieselung für Kantenandrück- und Schneidgerät	-	○	○	-	-
Splittstreuer komplett, Präzisionswalzenstreuer	-	○	○	○	○
Rückwärtsfahrt-Alarm, lautstärkeregelnd	●	●	●	●	●
Beleuchtung StVZO	●	●	●	●	●
Arbeitsbeleuchtung auf ROPS, 4-fach, LED	○	-	-	-	-
Arbeitsbeleuchtung auf ROPS, 4-fach, Halogen	-	○	○	○	○
Rundumkennleuchte auf ROPS	●	●	●	●	●
Schallisolierung	○	○	○	○	○
Mengenteiler	-	○	○	○	○
TÜV-Abnahme	○	○	○	○	○

Grabenwalze.

	RTX-SC3
Glatte Bandagen	○
Langer Abstreifer	○
Kurzer Abstreifer	●

Erklärung Nomenklatur

○ = Oszillationswalze
 c = Kombiwalze

Walzenzüge.

	Einheit	RC50	RC50p	RC70	RC70p	RC70vo
Max. Betriebsgewicht	kg	5.710	5.530	7.580	6.920	6.380
Betriebsgewicht mit ROPS	kg	4.815	4.935	6.320	6.190	6.105
Max. Arbeitsbreite	mm	1.370	1.370	1.680	1.680	1.680
Seitlicher Überstand links/rechts	mm	65/65	65/65	80/70	80/70	80/70
Wenderadius (innen)	mm	3.375	3.375	3.310	3.310	3.310
Bandagenart	-	glatt/ungeteilt	Stampffuß	glatt/ungeteilt	Stampffuß	glatt/ungeteilt
Reifengröße hinten	-	TR 12.4-24 8 PR	TR 12.4-24 8 PR	AW 14.9-24 8 TL	TR 14.9-24 8 TL	AW 14.9-24 8 TL
Antrieb	-	Kubota Dieselmotor V3307-CR-T				
Leistung (ISO 14396)	kW	55,4	55,4	55,4	55,4	55,4
Inhalt Kraftstofftank	l	123	123	123	123	123
Geschwindigkeit stufenlos	km/h	0–12,5	0–12,5	0–12,5	0–12,5	0–12,5
Steigfähigkeit mit/ohne Vibration	%	55/60	55/60	55/60	55/60	55/60
Zentrifugalkraft vorn I/II	kN	69	69	125/95	125	123

Ausstattung und Optionen (Auswahl) für Walzenzüge.

	RC50	RC50p	RC70	RC70p	RC70vo
Lackierung 1 RAL-Farbe + Grau	○	○	○	○	○
Lenksäule starr	●	●	●	●	●
Lenksäule neigbar	○	○	○	○	○
Reifensatz mit Diamantprofil	●	○	●	○	●
Reifensatz mit Traktorprofil	○	●	○	●	○
CE-Konformität	●	●	●	●	●
Warnschilder DIN ISO	●	●	●	●	●
Abstreifer	○	●	○	●	○
ROPS starr, mit Schutzdach	●	●	●	●	●
ROPS-Kabine mit Heizung, FOPS-geprüft (Stufe I), 1 Zugangstür	○	○	○	○	○
Klimaanlage	○	○	○	○	○

● Standard ○ Option – nicht verfügbar

Alle Angaben beziehen sich auf die Basismaschine. Änderungen vorbehalten.

Das Produktprogramm von Wacker Neuson umfasst über 300 verschiedene Produktgruppen mit verschiedensten Varianten. Mit der Auswahl verschiedener Optionen können die Daten der Produkte entsprechend variieren.

Die dargestellten Wacker Neuson Produkte sind Beispiele und unterliegen als solche regelmäßigen Änderungen – gerne unterbreiten wir Ihnen auf Wunsch ein konkretes Angebot!

Nachdruck nur mit schriftlicher Genehmigung von Wacker Neuson.

© Wacker Neuson SE

Konfigurationsmöglichkeiten.

Walzenzüge.

	RC50	RC50p	RC70	RC70p	RC70vo
Fahrhebel Standard	●	●	●	●	●
Fahrhebel bei Auswahl Schubschild	○	○	○	○	○
Fahrersitz Kunstleder schwarz	●	●	●	●	●
Fahrersitz Kunstleder schwarz, mit Komfortausstattung	○	○	○	○	○
Sitzverstellung rechts/links	○	○	○	○	○
Hydraulik-Öl Standard	●	●	●	●	●
Hydraulik-Öl, biologisch abbaubar	○	○	○	○	○
Radio	○	○	○	○	○
ROPS, starr	○	○	○	○	○
Schutzdach Kunststoff mit integriertem FOPS (Stufe I)	○ ¹	○ ¹	○ ¹	○ ¹	○ ¹
Schubschild	○	○	○	○	–
Stampffußschalen zweiteilig, nicht montiert	○	–	○	–	–
Reserverreifen-Satz mit Traktorprofil	○	○	○	○	○
Reserverreifen-Satz, Allwetter	○	○	○	○	○
Verdichtungskontrolle Erdbau	○	○	○	○	○
Geschwindigkeitsmesser	○	○	○	○	○
Motor-Stopp-Automatik	○	○	○	○	○
Frequenzanzeige Vibration	○	○	○	○	○
Rückfahrkamera	○ ²	○ ²	○ ²	○ ²	○ ²
Rückwärtsfahrt-Alarm, lautstärkeregelnd	●	●	●	●	●
Vibrationsautomatik	○	○	○	○	○
Beleuchtung StVZO	● ³	● ³	● ³	● ³	● ³
Arbeitsbeleuchtung, 4-fach, Halogen	○	○	○	○	○
Arbeitsbeleuchtung, 4-fach, LED	○	○	○	○	○
Rundumkennleuchte	●	●	●	●	●
Batterietrennschalter, elektronisch	○	○	○	○	○
TÜV-Abnahme	○	–	○	–	○

● Standard ○ Option – nicht verfügbar

¹ Nur verfügbar bei Auswahl „ROPS starr“
² Nicht verfügbar bei Auswahl „ROPS starr“
³ Pflicht bei Auswahl „TÜV-Abnahme“

Erklärung Nomenklatur

vo = Vibration oder Oszillation einstellbar

p = Walze mit Stampffußbandage

Wacker Neuson – all it takes.



Betontechnik



Vibrationsstampfer



Vibrationsplatten



Walzen



Aufbruchtechnik



Stromaggregate



Beleuchtung



Pumpen



Bagger



Raumlader



Teleskoplader



Dumper



Finanzierung



Reparatur
& Wartung



Academy



EquipCare
& EquipCare Pro



Miete



Beton-
spezialisten



eStore



Ersatzteile



Gebraucht-
maschinen



ConcreteTec



wackerneuson.com



Instagram
@wackerneuson



Youtube
Wacker Neuson



LinkedIn
Wacker Neuson



TikTok
@wacker.neuson



WN-EMEA_10379_V05.DE

03/2026 DE