



## 4060T

### Teleskooppipyöräkuormaajat

#### Tekniset tiedot

##### ■ Sähkölaitteet

Käyttöjännite	12 V
Akku	100 Ah
Laturi	120 A

##### ■ Painot

Käyttöpaino	5.830 - 6.050 kg
Repäisyvoima (enint.)	4.070 daN
Nostovoima (enint.)	4.645 daN
Kaatokuorma kauhalla – kone suorassa, nostorunko vaakasuora	3.550 - 3.700 kg
Kaatokuorma kauhalla – kone taitettuna, nostorunko vaakasuora	3.100 - 3.230 kg
Kaatokuorma kauhalla – kone suorassa (ulosajettuna)	1.980 - 2.080 kg
Kaatokuorma kauhalla – kone taitettuna (ulosajettuna)	1.710 - 1.800 kg
Kaatokuorma kauhalla – kone suorassa, nostorunko alimmassa asennossa	4.750 - 4.930 kg
Kaatokuorma kauhalla – kone taitettuna, nostorunko alimmassa asennossa	4.150 - 4.320 kg
Kaatokuorma lavahaarukalla – kone suorassa, nostorunko vaakasuora	3.280 - 3.410 kg
Kaatokuorma lavahaarukalla – kone taitettuna, nostorunko vaakasuora	2.880 - 2.990 kg
Kaatokuorma lavahaarukalla – kone suorassa (ulosajettuna)	1.980 - 2.070 kg
Kaatokuorma lavahaarukalla – kone taitettuna (ulosajettuna)	1.730 - 1.810 kg
Kaatokuorma lavahaarukalla – kone suorassa, kuljetusasento	3.890 - 4.040 kg
Kaatokuorma lavahaarukalla – kone taitettuna, kuljetusasento	3.420 - 3.550 kg

##### ■ Ohjaamo

Ohjaamo	Ohjaamo
---------	---------

##### ■ Täyttömäärät

Polttoainesäiliön tilavuus	80 l
Hydrauliikkaöljysäiliön tilavuus	32 l

##### ■ Käyttövoima

Käyttötapa	ecDrive (Electronic Controlled Drive)
Voimansiirto	hydrostaattisesti jakovaihteiston ja vetoakselin kautta
Ajonopeudet	2
Akseli	PA 1422
Ajonopeus, vakio	0-20 km/h
Ajonopeus, vaihtoehto 1	0-30 km/h
Käyttäjarru	Levyjarru (lisävarusteena lamellijarru)
Pysäköintijarru	Levyjarru (lisävarusteena lamellijarru)
Tasauspyörästäön lukitus	100% etuakseli + taka-akseli

##### ■ Hydrauliikkajärjestelmä

Ajohydrauliikan työpaine (enint.)	500 bar
Työhydrauliikan tuotto (enint.)	86 (101) l/min
Työhydrauliikan työpaine (enint.)	235 bar

##### ■ Kinematiikka

Kinematiikan tyyppi	Teleskoparm (Z-Kinematik)
Iskusylinteri	1
Kallistussylinteri	1
Pikavaihtojärjestelmä	hydraulinen

##### ■ Ohjaus

Ohjaustapa	Hydraulinen runkonivel
Ohjaussylinteri	1
Heilahduskulma	± 10 aste

##### ■ Melun ominaisarvot

Keskimääräinen äänenvoimakkuuden taso LwA (ohjaamo)	99,8 dB(A)
Taattu äänenvoimakkuuden taso LwA (ohjaamo)	101 dB(A)
Ilmoitettu äänenpaineen taso LpA (ohjaamo)	71 dB(A)

## ■ Moottorin tiedot, vakio

Moottorin valmistaja	Rehiko
Moottorin tyyppi	KDI 2504 TCR
Sylinterit	4
Moottorin teho	55,4 kW
Moottorin teho	75 hv

enimmäiskierrosluvulla	2.300 r/min
Suurin vääntömomentti	315 Nm
Iskutilavuus	2.482 cm <sup>3</sup>
Jäähdytysaineen tyyppi	vesi
Pakokaasustandardi	V
Pakokaasun jälkikäsittely	DOC/DPF

# Mitat

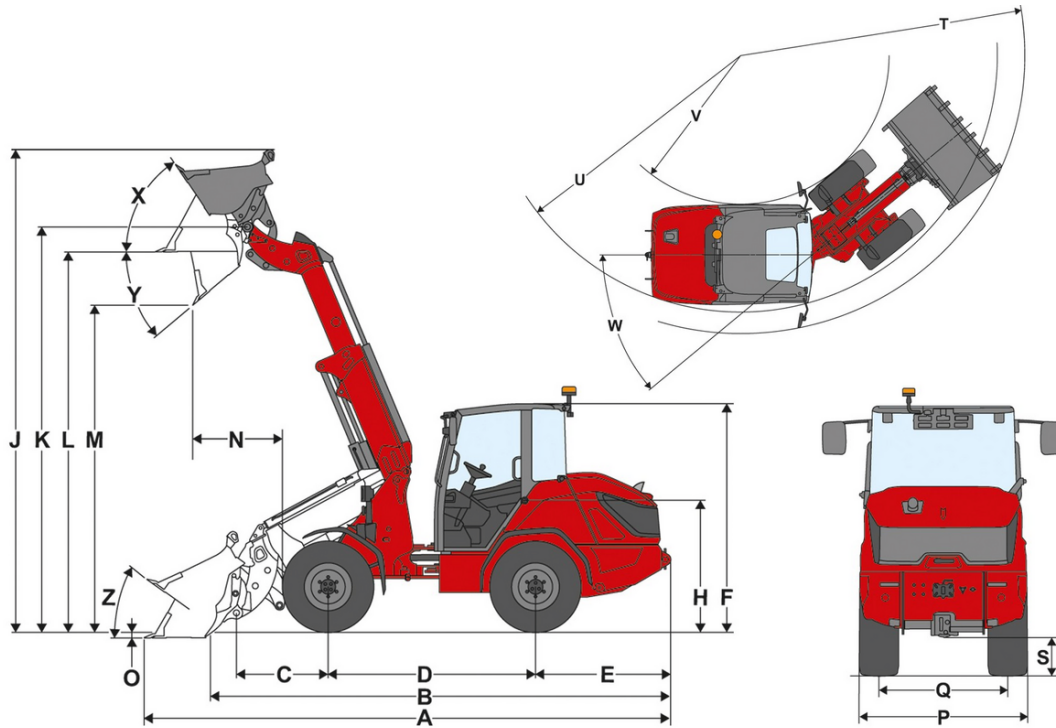

A	Total length	6.120 mm
B	Total length without bucket	5.140 mm
C	Bucket pivot point (to center of axle)	1.210 mm
D	Wheel base	2.325 mm
E	Rear overhang	1.435 mm
F	Height with cab	2.535 mm
H	Seat height	1.510 mm
J	Total working height	5.970 mm
K	Bucket pivot point (max. lift height)	5.040 mm
L	Load-over height telescopic arm extended	4.835 mm
M	Dumping height telescopic arm extended	4.080 mm
N	Reach (at M)	975 mm
O	Digging depth	60 mm
P	Total width	1.770 mm
Q	Track width	1.360 mm
S	Ground clearance	390 mm
T	Maximum radius	4.650 mm
U	Radius on the outer edge	3.990 mm
V	Inner radius	2.100 mm
W	Articulation angle	40 °
X	Rollback angle at max. lift height	56 °
Y	Dumping angle	40 °
Z	Rollback angle on ground	39 °

# Vakiovarusteet

## Moottori

- Rehlko KDI 2504 TCR, 55.4 kW (75,3 PS), (DOC/DPF), EU: Stufe V

## Ohjausjärjestelmä

- Hydraulinen taittuva nivelohjaus
- Ohjaussylinterit: 1

## Ohjaamo

- Hydraulinen taittuva nivelohjaus
- Ohjaussylinterit: 1

## Ohjaamo

- 1-ovinen mukavuusohjaamo lämmityksellä ja tuuletuksella, ROPS-/FOPS-hyväksytyt
- Runsaasti tilaa
- Peilit vasemmalla ja oikealla
- Ergonominen kulku ohjaamoon
- Säädetty ohjauspyörä (kallistus ja korkeus)

## Kuljettajan istuin

- Turvavyöllä ja mekaanisella jousituksella varustettu kangasistuin, jonka selkänojan kulmaa voidaan muuttaa ja joka on säädettävissä pituussuunnassa ja kuljettajan painon mukaan

## Valaistus

- Saksan StVZO-lain mukainen valaistus
- LED Basic -työskentelyvalonheittimet (1 000 lm) katossa, 2 edessä, 1 takana

## Voimansiirto ja akselit

- Akseli: planeetta-akseli PA1422
- Voimansiirto: Hydrostaattinen neliveto, elektronisesti ohjattu, ecDrive (Electronic Controlled Drive)
- Ajotilat: Auto-tila, ECO-tila (moottorin kierrosnopeutta lasketaan, kun asetettu nopeus saavutetaan)
- Lukitus: tasauspyörästölukko 100 %, sähköhydraulisesti käyttöön otettava etu- ja taka-akselille
- Nopeus 20 km/h (valinnainen 30 km/h)
- Ajotasot: 2 | 10 km/h / 20 km/h
- Käyttöjarru: Etusillan levyjarru, joka vaikuttaa takasillalle kardaaniksiin kautta
- Seisontajarru: Levyjarru; käyttö käsijarrun vivulla etuakselilla, vaikuttaa takakselille kardaaniksiin kautta

## Renkaat

- 405 / 70 R 20 BKT MP513 ET30, Leveys 1770 mm, korkeus 2535 mm

## Lastauslaite

- Teleskooppikuormausrasi LS999
- Pikavaihtojärjestelmä (Weidemann HV/HT-C), hydraulinen
- Kinematiikka: Z
- Nostosylinterit: 1
- Kallistussylinterit: 1
- Nostosylinterin kellunta-asento

## Hydrauliikka

- Sähköisesti esiohjattu ohjaussauva ajosuunnan kytkimellä ja integroiduilla tasauspyörästölukon ja proportionaalisen teleskooppitoiminnon painikkeilla
- 3. ohjauspiiri edessä, sähköinen, proportionaalinen ohjaussauvan kautta, sis. kaksoisjousitus
- Työhydrauliikka 86 l/min (37,4 ccm)
- Hydrauliikkaöljyn jäähdytin

## EquipCare (telematiikka)

- EquipCare, 36 kuukautta

## Valinnaiset varusteet

### Ohjaamo

- Kaksiosainen ohjaamon ovi
- Ohjaamossa laajakulmataustapeili
- Ilmastointilaite
- DAB+-radiovalmius (antenni, kaiutin)
- DAB+-radio
- 1 pistorasias: 2 x USB
- Aurinkosuojaverho
- Säilytyslokero (vasemmalla kuljettajan istuimen vieressä)
- Sisällä panoraamapeili

### Kuljettajan istuin

- Vinyyli-istuin
- Keinonahkaistuin, ilmajousitus, MSG95
- Kangasistuin, ilmajousitus, korkea selkänoja, MSG95
- Kangasistuin, ilmajousitus, istuinlämmitys, MSG95
- Kangasistuin, ilmajousitus, istuinlämmitys, korkea selkänoja, MSG95
- Kangasistuin, ilmajousitus, MSG95
- Kangasistuin, korkea selkänoja, MSG85

### Valaistus

- Saksan StVZO-lain mukainen LED-valaistus
- LED Performance -työskentelyvalonheittimet (2 000 lm) katossa, 2 edessä, 2 takana
- LED Performance -työskentelyvalonheitin (2 000 lm) teleskooppivarressa, 2 edessä
- LED-majakavalot (keltainen), (paikallisia määräyksiä on noudatettava)

### Rekisteröinti ja tieliikennekäyttö

- Erillinen käyttö lupa < 25 km/h
- Erillinen käyttö lupa > 25 km/h
- Rekisterikilven pidike edessä ja takana
- Varoituskolmio (paikallisia määräyksiä on noudatettava)

### Voimansiirto ja akselit

- Käsikaasu
- Esilämmitys: jäähdytysvesi, hydraulikkaöljy, 230 V, pistokkeen tyyppi E/F
- Esilämmitys: jäähdytysvesi, hydraulikkaöljy, 230 V, pistokkeen tyyppi J
- Esilämmitys: jäähdytysvesi, hydraulikkaöljy, 230 V, pistokkeen tyyppi G
- Ajotilat Auto / Eco / työlaitteet
- Ajotilat Auto / Eco / M-Drive
- Proportionaalinen nopeudenrajoitin (ryömintämekanismi)
- Nopeuden lisäys 20 km/h
- Nopeuden lisäys 30 km/h
- Sähköhydraulinen lamellijarru, jossa on jousiakku etuakselissa ja joka vaikuttaa taka-akseliin vetoakselin kautta, sis. hill-hold-toiminnon

### Renkaat

- 400 / 70 R 20 Alliance 585 ET0, leveys 1827 mm, korkeus 2531 mm
- 445 / 70 R 19,5 Alliance 624 ET0, leveys 1868 mm, korkeus 2550 mm
- 550 / 45 R 22,5 Alliance 331 ET-50, leveys 2073 mm, korkeus 2532 mm

### Lastauslaite

Pikavaihtolevyt:

- SkidSteer (hydraulinen – SAEJ2513 SSL HV)
- Matbro (hydraulinen)
- Euro (hydraulinen – ISO23206 EURO HV) (sis. kaksi SVK-liitintä koko 3)
- SMS HV (hydraulinen)

Muuta:

- Kuormausvarren vaimennus

### Biohydraulikkaöljy

- Shell Panolin HLP Synt46 (biohydraulikkaöljy)

### Hydrauliikka edessä

- Työhydrauliikka 101 l/min (44,2 ccm)
- Paineeton paluu edessä (1 Flatface koko 3, pistoke) sis. vuotoöljyjohdon (1 Flatface koko 2, pistoke)
- Etuosan pistokeliitin 3. Ohjauspiiri (Flatface Gr.3)
- Faster-pikalitittimet 2-kertaiset – kuormaajan puolella + työlaitteen puolella
- Vaihtoventtiili, etu, 3. ohjauspiiri (3. ohjauspiiri, 4 Flatface-liitintä koko 3)
- Edessä olevan 3. ohjauspiirin paineenalennus

### Hydrauliikka takana

- Hydrauliikkaliitintä takana, yksitoiminen vaihtoventtiilin kautta (kaksi SVK-liitintä koko 3)

### Sähköliitännät edessä

- Edessä 13-napainen pistorasia (2 sähkötoimintoa E1/E2 ja valaistus), käyttö: ohjaussauvan kahdella painikkeella, 1. toiminto painikkeella painettava, 2. toiminto lukittuva
- Edessä 13-napainen pistorasia (2 sähkötoimintoa E1/E2 ja valaistus), käyttö: ohjaussauvan kahdella painikkeella, 1. toiminto lukittuva, 2. toiminto painikkeella painettava
- Edessä 13-napainen pistorasia (2 sähkötoimintoa E1/E2 ja valaistus), käyttö: ohjaussauvan kahdella painikkeella, 1. toiminto painikkeella painettava, 2. toiminto painikkeella painettava
- Edessä 13-napainen pistorasia (2 sähkötoimintoa E1/E2 ja valaistus), käyttö: ohjaussauvan kahdella painikkeella, 1. toiminto lukittuva, 2. toiminto lukittuva

### Sähköliitännät takana

- Pistorasia takana, 7-napainen, taakse kiinnitettyjen työlaitteiden valaistus

### Sähköjärjestelmä

Akun päävirtakytkin:

- akun päävirtakytkin ohjaamossa – erotusrele

### Turvallisuusvaihtoehdot

- Peruutusvaroitussjärjestelmä (äänellä)
- Peruutuskamera
- Turvavyövalvonta
- Ajonestolukitus, virta-avain (käyttö koodatulla virta-avaimella)
- Ajonestolukitus, EquipCare Dual ID -näppäimistö (käyttö näppäimistöllä)

### Kustomoitu ulkovaari

- Erikoismaalaus, RAL, yksivärinen – Weidemann-punaisen sijasta
- Erikoismaalaus, RAL, monivärinen

### Muu

- Työkalulaatikko sis. työkalusarjan
- Häätäpakkaus (varoituskolmio/ensiapulaukku)
- Täysin automaattinen keskusvoitelujärjestelmä
- Valmius keskusvoitelujärjestelmälle (voiteluohjo varressa)

Takuun pidennys

- Economy 24 kuukautta (2500 h)
- Economy 36 kuukautta (3000 h)
- Economy 48 kuukautta (3500 h)
- Economy 60 kuukautta (4000 h)
- Premium 24 kuukautta (3000 h)
- Premium 36 kuukautta (4000 h)
- Premium 48 kuukautta (5000 h)
- Premium 60 kuukautta (6000 h)

### Perävaunu ja kunnostuslaitteisto

- Vetokoukku 38 mm, automaattinen
- Hinauskytkentä (Ei sallittu perävaunun käytön yhteydessä!)