



2090

Încărcătoare pe pneuri

Date tehnice

■ Instalația electrică

Tensiune de funcționare	12 V
Bateria	100 Ah
Alternator	120 A

■ Greutăți

Greutatea operațională	3.970 - 4.390 kg
Forță de împingere (max.)	3.050 - 3.500 daN
Forță de rupere (max.)	4.320 daN
Forță de ridicare (max.)	3.925 daN
Sarcină de descărcare cu cupă - utilaj drept, suport de ridicare orizontală	3.230 - 3.710 kg
Sarcină de descărcare cu cupă - utilaj articulat, suport de ridicare orizontală	2.820 - 3.260 kg
Sarcină de descărcare cu cupă - utilaj drept, suport de ridicare la cea mai joasă poziție	4.890 - 5.620 kg
Sarcină de descărcare cu cupă - utilaj articulat, suport de ridicare la cea mai joasă poziție	4.300 - 4.920 kg
Sarcină de descărcare cu furcă pentru paleți - utilaj drept, suport de ridicare orizontală	2.660 - 3.060 kg
Sarcină de descărcare cu furcă pentru paleți - utilaj articulat, suport de ridicare orizontală	2.330 - 2.690 kg
Sarcină de răsturnare cu furcă pentru paleți - utilaj drept, poziție de transport	3.180 - 3.660 kg
Sarcină de răsturnare cu furcă pentru paleți - utilaj îndoit, poziție de transport	2.810 - 3.210 kg

■ Cabina operatorului

Cabina operatorului	Cabina
---------------------	--------

■ Cantități umplere

Volum rezervor combustibil	80 l
Volum rezervor ulei hidraulic	32 l

■ Sistemul de acționare

Tip de propulsie	ecDrive (Electronic Controlled Drive)
Propulsie	hidrostatic, prin intermediul cutiei de distribuție și a arborelui cardanic
Trepte de deplasare	2
Axul	PA 1200
Viteza de deplasare standard	0-20 km/h
Viteza de deplasare opțiunea 1	0-30 km/h
Viteza de deplasare opțiunea 2	0-40 km/h
Frâna de serviciu	Frână cu tambur (opțiune: frână cu lamele)
Frână de parcare	Frână cu tambur (opțiune: frână cu lamele)
Blocaj diferențial	100% punte față + punte spate

■ Instalația hidraulică

Presiunea de lucru a sistemului hidraulic de propulsie (max.)	500 bar
Debitul sistemului hidraulic de lucru (max.)	85 l/min
Presiunea de lucru a sistemului hidraulic de lucru (max.)	235 bar

■ Cinematică

Cinematică de tip	PZ
Cilindru de ridicare	2
Cilindru de basculare	1
Dispozitiv de schimbare rapidă	hidraulic

■ Direcție

Tip de direcție	Articulație pendulară hidraulică
Cilindru de direcție	1
Unghi de oscilație	± 10 grade

■ Valorile caracteristicii de zgomot

Nivelul mediu al puterii acustice LwA (cabină)	99,4 dB(A)
Nivelul garantat al puterii acustice LwA (cabină)	101 dB(A)

Nivelul indicat al presiunii acustice LpA (cabină)	70 dB(A)
--	----------

■ Datele motorului standard

Producător motor	Rehiko
------------------	--------

Tip motor	KDI 1903 TCR
-----------	--------------

Cilindri	3
----------	---

Puterea motorului	50 kW
-------------------	-------

Puterea motorului	68 CP
-------------------	-------

la turație pe minut max.	2.600 rot/min
--------------------------	---------------

Cuplu motor max.	250 Nm
------------------	--------

Cilindree	1.861 cm ³
-----------	-----------------------

Tipul de agent de răcire	apă
--------------------------	-----

Treapta de poluare	V
--------------------	---

Tratarea ulterioară a gazelor de eșapament	DOC/DPF
--	---------

Dimensiuni

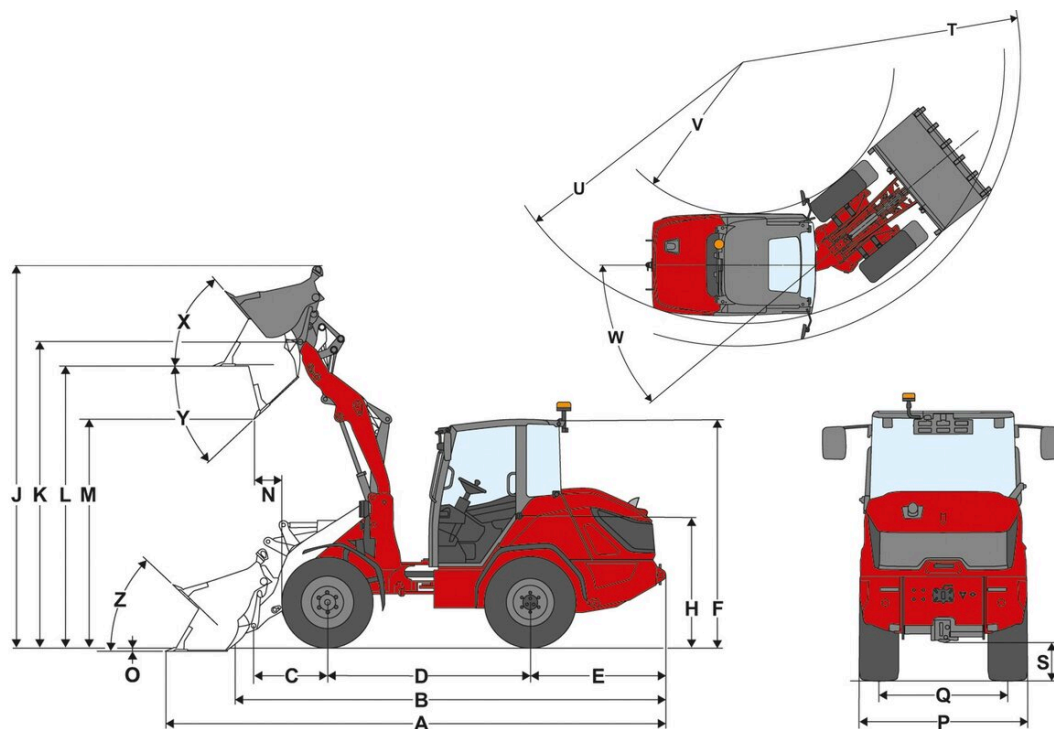

A	Lungime totală	5.295 mm
B	Lungime totală fără cupă	4.480 mm
C	Punctul de pivotare al cupei (față de centrul axei)	785 mm
D	Ampatament	2.150 mm
E	Consolă spate	1.435 mm
F	Înălțime cu cabină	2.485 mm
H	Înălțimea scaunului	1.460 mm
J	Înălțime totală de lucru	4.065 mm
K	Punctul de pivotare al cupei (înălțime maximă de ridicare)	3.240 mm
L	Înălțimea de încărcare	2.980 mm
M	Înălțime de descărcare	2.415 mm
N	Raza de acțiune (la M)	290 mm
O	Adâncime de săpare	35 mm
P	Lățime totală	1.520 mm
Q	Lățimea șenilelor	1.160 mm
S	Garda la sol	345 mm
T	Raza exterioară maximă	4.125 mm
U	Raza la marginea exterioară	3.850 mm
V	Raza interioară	2.225 mm
W	Unghi de articulație	40 °
X	Unghi de întoarcere la înălțimea maximă de ridicare	50 °
Y	Unghiul maxim de basculare	44 °
Z	Unghi de întoarcere la sol	43 °

Echipament standard

Motor

- Rehlko KDI 1903 TCR, 50 kW / 68 PS (DOC/DPF), EU: Treapta V

Sistem de direcție

- Direcție hidraulică cu articulație pendulară
- Cilindru de direcție: 1

Cabină operator

- Cabină cu 1 ușă, incl. încălzire și ventilare
- Spațiu generos în toate cabinele operatorului
- Oglinzi retrovizoare (stânga și dreapta)
- Acces ergonomic generos
- Afișaj 7 inch, inclusiv operare prin Jog-Dial
- Coloana de direcție reglabilă (înclinare și înălțime)
- Cotieră dreapta
- Încălzire lunetă
- 1 priză: 3 contacte, 12V

Scaun operator

- Scaun din material textil, suspensie mecanică cu centură de siguranță, reglare greutate, spătar și longitudinală

Iluminat

- Iluminat conform codului rutier (halogen)
- Stopuri cu LED
- Faruri de lucru LED, 2 față, 2 spate (1000 lm)

Sistem de propulsie și axe

- Punte: Axa planetară PA1200
- Sistem de acționare: Tracțiune integrală hidrostatică, controlată electronic, ecDrive (Electronic Controlled Drive)
- Moduri de deplasare: Mod Automat; mod ECO (reducerea turației motorului atunci când se atinge viteza setată)
- Diferențial blocabil: 100%, poate fi conectat electric-hidraulic pe puntea față și puntea spate
- Viteză: 20 km/h
- Trepte de deplasare: 2 | 10 km/h / 20 km/h
- Frâna de serviciu: Frână cu tambur pe puntea din față, cu acționare prin arborele cardanic la puntea din spate
- Frână cu tambur - Acționare maneta frânei de mână pe puntea față, cu acționare prin arbore cardanic pe puntea spate

Anvelope

- 365 / 70 R 18 BKT Multimax MP 513 ET20

Sistem de încărcare

- Sistem de încărcare LS937
- Dispozitiv de schimbare rapidă (Weidemann HV/HT - C) hidraulic
- Cinematică: PZ
- Cilindru de ridicare: 2
- Cilindru de basculare: 1
- Indicator de nivel al cupei
- Poziția flotantă pentru cilindrul de ridicare

Instalație hidraulică

- Joystick precomandat electric, cu comutator pentru sensul de deplasare și buton integrat pentru blocarea diferențialului
- Al 3-lea circuit de comandă față electric proporțional (Flow-Sharing) prin joystick, incl. funcționare continuă
- Reglarea cantității de ulei la al 3-lea circuit de comandă via Jog-Dial prin afișaj
- Degajarea presiunii la al 3-lea circuit de comandă față, la sistemul de încărcare
- Reglarea caracteristicii joystick-ului (sensibilitatea sistemului de încărcare de ajustat în 3 etape) via Jog-Dial prin afișaj
- Radiatorul de ulei hidraulic

Altele

- Întrerupător de deconectare a bateriei în exterior - deconectare mecanică
- Suport pentru rezervor de combustibil în dreapta pe direcția de deplasare

EquipCare (sistem telematic)

- EquipCare 36 luni

Opțiuni

Cabină operator și cabină

- Ușă cabină din două părți
- Scaun din material textil; suspensie pneumatică; MSG297A/722
- Scaun din material textil; suspensie pneumatică; încălzire scaun; ventilare scaun MSG297A/722
- Cotieră dreapta + stânga
- Tetieră - scaunul operatorului
- Instalație de climatizare
- Pregătire pentru radio DAB+ (antena, difuzor)
- Radio DAB+ complet
- 2 prize: 2xUSB / 3 contacte
- Oglindă panoramică la interior
- Parasolar

Iluminat

- Iluminare cu LED conform codului rutier
- Farul de lucru LED Performance (2000 lm) pe acoperiș, 4 față, 2 spate
- Iluminat activ de lucru
- Girofar LED (portocaliu); Trebuie respectate dispozițiile naționale!

Omologare și trafic rutier

- Permis de funcționare unic < 25 km/h
- Permis de funcționare unic > 25 km/h
- Suport număr de înmatriculare în față și în spate
- Panou de avertizare triunghiular; trebuie respectate reglementările naționale!

Sistem de propulsie și axe

- Accelerație manuală
- Preîncălzire: Apă de răcire, ulei hidraulic; 115 V, ștecher tip B
- Preîncălzire: Apă de răcire, ulei hidraulic; 230 V, ștecher tip E/F
- Preîncălzire: Apă de răcire, ulei hidraulic; 230 V, ștecher tip J (țara: CH)

Mod de deplasare

- Mod de deplasare Auto / mod Eco / echipamente atașabile
- Mod de deplasare Auto / mod Eco / M Drive

Viteza de deplasare

- 30 km/h
- 40 km/h Power Drive
- Limitator de viteză proporțional (dispozitiv pentru deplasare lentă)
- Limitarea forței de împingere

Sistem de frânare

- Frână cu lamele electro-hidraulică, cu recuperare cu arc pe puntea din față, cu acționare prin arbore cardanic la puntea din spate incl. funcție Hill-hold

Anvelope

- 400 / 70 R 18 Trelleborg TH400 ET0, Profil AS, lățime 1603 mm, înălțime 2506 mm, 20/30/40 km/h
- 425 / 55 R 17 Alliance 570 ET-15, Profil AS, lățime 1655 mm, înălțime 2445 mm, 20/30 km/h
- 440 / 50 R 17 BKT TracSuper ET-15, Profil RP, lățime 1671 mm, înălțime 2436 mm, 20/30 km/h
- 340 / 80 R 18 Alliance 585 ET15, Profil MPT, lățime 1515 mm, înălțime 2501 mm, 20/30/40 km/h
- 405 / 70 R 18 Alliance 608 ET0, Profil MPT, lățime 1608 mm, înălțime 2513 mm, 20/30/40 km/h

Sistem de încărcare

- Supapa de frânare la coborâre (siguranța de fisurare a conductei cilindrului de ridicare și basculare)
- Amortizarea culisei de încărcare
- Indicator poziție cupă
- Pachet de asistență pentru sistemul de încărcare (sistem automat de întoarcere a cupei, limitarea înălțimii de ridicare, funcția de agitare, înclinarea în asistență)

Plăci de schimbare rapidă

- Weidemann HV/HT - C - ECS (hidraulic - easy coupler system)
- Euro (hidraulic - ISO23206 EURO HV) (incl. 2x SVK Gr.3)

Instalație hidraulică

- Shell Panolin S4 HLP Synth46 (ulei hidraulic bio)

Instalație hidraulică în față

- Al 3-lea și al 4-lea circuit de comandă Flow Sharing, operare: prin rotiță de comandă la joystick
- Retur fără presiune față (1 ștecăr Flatface Gr. 3) incl. conductă de ulei de scurgere (1 ștecăr Flatface Gr. 2)
- Cuplaj de conectare față la al 4-lea circuitul de comandă (Flatface Gr.2)
- Cuplaj de conectare față al 3-lea circuitul de comandă (SVK Gr.3)

Ilustrațiile, echipamentele și datele prezentate pot diferi de programul de livrare curent al țării dvs. Pot fi prezentate echipamente opționale care fac obiectul unei taxe suplimentare. Supus modificărilor.

Instalație hidraulică în spate

- Racord hidraulic spate cu efect dublu (2x SVK Gr.3), operare: prin comutator (0 - 1)
- Racord hidraulic spate cu efect dublu prin ventil de comutare (2x SVK Gr.3), operare: prin comutator (0 - 1)+ al 3-lea circuit de comandă
- Racord hidraulic spate cu efect dublu (2x SVK Gr.3) + cu efect dublu prin ventil de comutare (2x SVK Gr.3)
- Retur depresurizat spate (1 x VK Gr.3, ștecher) incl. conductă de ulei de scurgere (1 x Flatface Gr.2, ștecher)

Conexiuni electrice în față

- Priză față cu 13 contacte, funcție programabilă; E1 / E2; iluminat, operare: prin 2 taste la joystick

Conexiuni electrice în spate

- Priza spate, 3 contacte, operare: prin comutator; prima funcție blocare, a doua funcție blocare
- Priză spate cu 7 contacte, pentru iluminat echipamente atașabile spate

Sistem electric

Comutator de decuplare baterie

- Comutator de decuplare baterie cabină operator - releu separator
- Comutator de decuplare baterie 2 circuite de comutare (decuplarea rețelei de bord și a generatorului de la baterie prin 2 căi de comutare)

Opțiuni de securitate

- Instalație de avertizare la deplasarea cu spatele (acustică)
- Monitorizarea mediului spate
- Monitorizarea centurii de siguranță
- Cameră marșarier
- Cheie de contact imobilizator, operare: Prin cheie de contact codificată

Finisaj de vopsea personalizat

- Vopsea specială RAL, monocromă, în loc de roșu Weidemann
- Vopsea specială RAL, multicoloră

Altele

- Masa balastului, placa de bază 200 kg
- Trusă de scule, inclusiv set de scule
- Trusă combinată (triunghi de avertizare / trusă medicală)
- Instalație centrală de lubrifiere complet automată

Prelungirea garanției

- Economy 24 de luni (2500 h)
- Economy 36 de luni (3000 h)
- Economy 48 de luni (3500 h)
- Economy 60 de luni (4000 h)
- Premium 24 de luni (3000 h)
- Premium 36 de luni (4000 h)
- Premium 48 de luni (5000 h)
- Premium 60 de luni (6000 h)

Echipament de remorcare și recuperare

- Dispozitiv de remorcare 38 mm, automat
- Cuplaj pentru manevrare (nu este admis pentru regim de tractare!)