



## T9535 Verreikers

### Technische gegevens

#### ■ Motorgegevens standaard

Motorfabrikant	Perkins
Motortype	904J-E36TA
Cilinder	4
Motorvermogen	100 kW
Motorvermogen	136 pk
bij max. toerental	2.200 U/min
Cilindercapaciteit	3.621 cm <sup>3</sup>
Type koelmiddel	water
Uitlaatgasnorm	V
Uitlaatgasnabehandeling	DOC/DPF/SCR
Gemiddeld geluidsniveau LwA (cabine)	105 dB(A)
Gegarandeerd geluidsniveau LwA (cabine)	106 dB(A)
Opgegeven geluidsdrukniveau LpA (cabine)	76 dB(A)

#### ■ Elektrische installatie

Bedrijfsspanning	12 V
Accu	185 Ah
Dynamo	150 A

#### ■ Gewichten

Laadvermogen (max.)	3.500 kg
Bedrijfsgegewicht	7.720 kg

#### ■ Bestuurderscabine

Bestuurderscabine	Cabine
-------------------	--------

#### ■ Inhoud tanks

Tankinhoud brandstof	142 l
Tankinhoud hydraulische olie	90 l
Tankinhoud ureumoplossing	19 l

#### ■ Aandrijfsysteem

Type aandrijving	hydrostatisch (elektronisch geregeld)
Rijaandrijving	Stuuras
Rijniveaus	3
As	PAL 1930
Rijsnelheid standaard	0-20 km/u
Rijsnelheid optie 1	0-40 km/u
Bedrijfsrem	Lamellenremmen in der vooras via de cardanaandrijving werkend op de achteras
Handrem	elektro-hydraulische lamellenrem met veerrem in de vooras en via stuuras op de achteras
Sperddifferentieel	100% vooras (optie)

#### ■ Hydraulische installatie

Rijhydraulica werkdruk (max.)	500 bar
Werkhydraulica pompcapaciteit (max.)	138,6 (187) l/min
Werkhydraulica werkdruk (max.)	261 bar

#### ■ Kinematiek

Hefcilinder	1
Kiepcilinder	1
Snelwisselsysteem	mechanisch (hydraulisch)

#### ■ Besturing

Stuurtype	Hydraulische vierwielbesturing met eindpositiesynchronisatie
Stuurcilinder	2
Stuurinslag max.	2x45 graden
Slingerhoek achteras	± 10 graden

#### ■ Overige informatie

DPF = dieselpartikelfilter  
DOC = dieseloxydatiekatalysator  
SCR = selectieve katalytische reductie

## Afmetingen

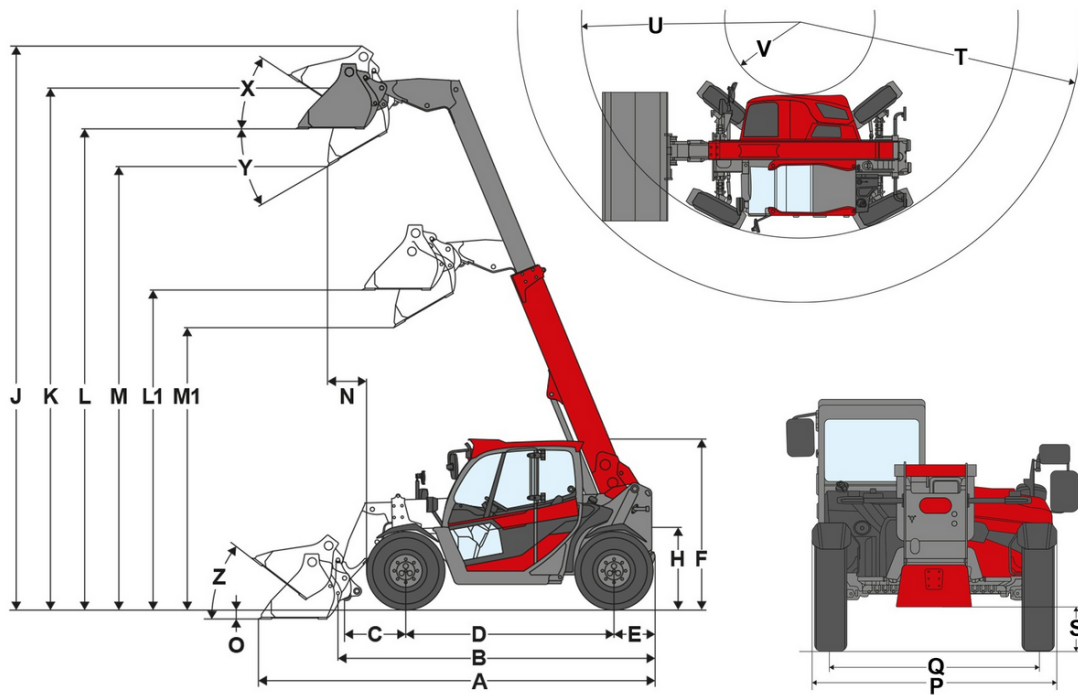

	Standaarduitrusting	Mitas 405/70 24 MPT-01
<b>A</b>	Totale lengte	6.275 mm
<b>B</b>	Totale lengte zonder bak	5.290 mm
<b>C</b>	Draaipunt bak (tot middelpunt as)	
<b>D</b>	Wielbasis	2.950 mm
<b>E</b>	Overhangend achterdeel	700 mm
<b>F</b>	Hoogte met cabine	2.425 mm
<b>H</b>	Zithoogte	1.370 mm
<b>J</b>	Totale werkhoogte	10.450 mm
<b>K</b>	Draaipunt bak (max. hefhoogte)	9.855 mm
<b>L1</b>	Overlaadhoogte telescooparm ingeschoven	4.650 mm
<b>L</b>	Overlaadhoogte telescooparm uitgeschoven	9.305 mm
<b>M1</b>	Uitstorthoogte telescooparm ingeschoven	4.135 mm
<b>M</b>	Uitstorthoogte telescooparm uitgeschoven	8.785 mm
<b>N</b>	Reikwijdte (bij M)	
<b>O</b>	Schraapdiepte	185 mm
<b>P</b>	Totale breedte	2.450 mm
<b>Q</b>	Spoorbreedte	1.930 mm
<b>S</b>	Bodemvrijheid	370 mm
<b>T</b>	Draaicirkel maximaal	5.155 mm
<b>U</b>	Draaicirkel aan buitenrand	3.700 mm
<b>V</b>	Binnendraaicirkel	1.640 mm
<b>X</b>	Inkiephoek bij max. hefhoogte	111 °
<b>Y</b>	Uitkiephoek	44 °
<b>Z</b>	Inkiephoek op bodem	46 °

# Standaarduitrusting

## Motor

- Perkins 904J-E36T, 90 kW / 122 PS, stage V

## Besturing

- Hydraulische vierwielbesturing met synchronisatie van de eindposities
- Stuurhoek max. 2 x 45°
- Pendelhoek achteras ±10°
- Stuurcilinder: 2

## Bestuurderscabine

- Cabine met verwarming en verluchting ROPS / FOPS-getest met VSG-veiligheidsschijf op de rechterkant
- Voor-, dak- en achterruitenwisser
- Verstelbare stuurkolom
- Geveerde armsteun met joystick gemonteerd op de stoel
- 7"-kleurendisplay voor alle belangrijke machine-informatie
- Flessenhouder
- Opbergvakken

## Bestuurdersstoel

- Comfortabele stoel met veiligheidsgordel

## Verlichting

- Verlichting conform StVZO
- Led-werklampen, 1 voor, 1 achter op het cabinedak

## Aandrijfsysteem & assen

- Aandrijving: Power Drive 255, hydrostatisch via verdelerstransmissie en cardanaandrijving, elektronisch geregeld
- Snelheid: 20 km/u
- Rijniveaus: 2 (7 km/u / 20 km/u (optioneel 40))
- Bedrijfsrem: lamellenrem in de vooras via de cardanaandrijving op de achteras werkend
- Parkeerrem: elektro-hydraulische lamellenrem met veerrem in de vooras, via cardanaandrijving op achteras werkend
- Stuurmodi: 3 stuurmodi, elektrisch verstelbaar

## Banden

- Mitas 405/70 R24 MPT-01

## Laadsysteem

- Telescooparm hefhoogte 9855 mm
- Snelwisselinrichting (System Manitou) mechanisch
- Hefcilinder: 1
- Kiepcilinder: 1

## Hydrauliek

- Elektrisch voorgestuurde joystick met rijrichtingsschakelaar en telescoopfunctie
- 3e Stuurkring; aansluiting Flatface Gr.2
- VLS (Vertical Lift System)

## Overige

- Waarschuwingssysteem voor achteruit rijden (akoestisch)

## EquipCare (Telematic)

- EquipCare 36 maanden (incl. App & Manager)

# Opties

## Bestuurderscabine & Cabine

- Ruitenwisser rechter ruit
- Ruitverwarming rechts en achter
- Beschermend rooster voorruit, demonteerbaar
- Spiegelverstelling elektrisch voor rechter zijde
- Stoffen stoel, luchtvering

De getoonde afbeeldingen, uitrustingen en gegevens kunnen afwijken van het huidige leveringsprogramma van uw land. Mogelijk bevatten de afgebeelde producten optionele extra's waarvoor een meerprijs geldt. Wijzigingen voorbehouden.

- Stoffen stoel, luchtvering, stoelverwarming
- Airconditioning
- Automatische klimaatregeling
- Radiovoorbereiding DAB+ (antenne, luidsprekers)
- DAB+-radio, Bluetooth / USB / AUX-IN
- 2 stopcontacten: 12V / USB
- 3 stopcontacten: 12V / USB / 3-polig
- 3 stopcontacten: 12V / 12 V / 3-polig
- Houder voor mobiele telefoon

#### Verlichting

- 2 werklampen led basic extra voor
- 2 werklampen led basic extra achter
- 2 werklampen led basic aan telescooparm
- 2 werklampen led premium extra voor
- 2 werklampen led premium extra achter
- 2 werklampen led premium aan telescooparm
- Zwaailichten led (geel), De nationale voorschriften dienen in acht te worden genomen!

#### Toelating & Rijden op de openbare weg

- Dieselmotor Perkins 100 kW / 136 PK draaimoment 550 Nm
- Omkeuventilator
- Motorverwarming (koelwater) 230 V
- Motorverwarming (koelwater) + hydraulische olieverwarming 230 V
- Onderhoudstoegang koeler

#### Aandrijfsysteem & assen

Assen

- Differentieelblokkering 100% in de vooras

Rijmodus

- Rijmodus Auto / Eco-modus

Rijnsnelheid

- Snelheidsbegrenzer proportioneel (langzaamrij-inrichting) incl. handgas
- 40 km/u Power Drive 255, (snelheidsverhoging)

#### Banden

- Firestone 460/70 R24 Duraforce, profiel MPT, breedte 2450 mm, hoogte 2440 mm
- Michelin 460/70 R24 XMCL, profiel AS, breedte 2450 mm, hoogte 2440 mm
- Michelin 460/70 R24 Bibload, profiel Bibload, breedte 2450 mm, hoogte 2440 mm
- 460/70R24 Trelleborg TH500, MPT profiel, breedte 2450 mm, hoogte 2440 mm

#### Laadsysteem

Snelwisselplaten

- Manitou hydraulisch
- Kramer mechanisch
- Kramer hydraulisch
- JCB (Q-Fit) hydraulisch
- Matbro hydraulisch
- Zonder snelwisselplaat
- Vuilschraper telescooparm
- Lastcompensator & kiepcilinderblokkering
- Lastcompensator, losstand & kiepcilinderblokkering

#### Hydrauliek

- Shell PANOLIN S4 HLP Synth 46 (biologisch hydraulische olie)

#### Hydrauliek voor

- Grote pomp (230 l/min)
- Omschakelklep voor op 3e Stuurkring (3e stuurkring met 4 koppelingen)
- Drukontlasting 3e stuurkring voor op de telescooparm

#### Hydrauliek achter

- Een hydraulische aansluiting achter dubbelwerkend (twee koppelingen) + kiepaansluiting achter enkelwerkend (een koppeling)

## Elektrisch systeem

voor

- Stopcontact voor 13-polig, (2x elektronische functies E1/ E2 en verlichting), Bediening: via 2 knoppen op de joystick; 1e functie aanraking, 2e functie mechanisch
- Stopcontact voor 13-polig, (2x elektronische functies E1/ E2 en verlichting), Bediening: via 2 knoppen op de joystick; 1e functie mechanisch, 2e functie aanraking
- Stopcontact voor 13-polig, (2x elektronische functies E1/ E2 en verlichting), Bediening: via 2 knoppen op de joystick; 1e functie aanraking, 2e functie aanraking
- Stopcontact voor 13-polig, (2x elektronische functies E1/ E2 en verlichting), Bediening: via 2 knoppen op de joystick; 1e functie mechanisch, 2e functie mechanisch

achter

- Stopcontact achter, 7-polig voor verlichting opbouwgereedschap achterzijde

## Veiligheidsopties

- Wegrijdblokkering KAT, Bediening: via gecodeerde contactsleutel
- Panoramaspiegel binnen
- Achteruitrijcamera
- Frontcamera incl. extra display

## Overige

- Gereedschapskist
- Volautomatische centrale smering
- Serviceklep motorolievervanging
- Afdekking middentunnel

## Aanhangwagen- en sleeпоoginrichtingen

- Spiegel voor aanhangwagenkoppeling
- Rangeeroog (niet toegestaan voor aanhangerbedrijf!)
- Automatische trekhaak
- Auto Hitch
- Lagerblok voor aanhangwagenkoppeling
- Aanhangerkoppeling automatisch, in hoogte verstelbaar voor lagerblok
- Aanhangerkoppeling kogelkop K80, in hoogte verstelbaar voor lagerblok
- Aanhangerkoppeling kogelkop K50, in hoogte verstelbaar voor lagerblok
- Aanhangerkoppeling kogelkop K50 lang, in hoogte verstelbaar voor lagerblok
- Aanhangerkoppeling Piton-Fix, in hoogte verstelbaar voor lagerblok
- Aanhangerkoppeling 32mm mechanisch
- Aanhangerkoppeling 32mm mechanisch, in hoogte verstelbaar voor lagerblok
- Hydraulische aanhangerremmen
- Pneumatische rem met dubbele leiding

## Toelating als trekker

- Tractorgoedkeuring EG (CoC) (internationaal)
- Tractorgoedkeuring EG (CoC) + gegevensbevestiging voor Duitsland