



T6025 Verreikers

Technische gegevens

■ Elektrische installatie

Bedrijfsspanning	12 V
Accu	77 Ah
Dynamo	120 A

■ Gewichten

Laadvermogen (max.)	2.500 kg
Bedrijfsgegewicht	4.650 kg

■ Bestuurderscabine

Bestuurderscabine	Cabine
-------------------	--------

■ Inhoud tanks

Tankinhoud brandstof	95 l
Tankinhoud hydraulische olie	29 l

■ Aandrijfsysteem

Type aandrijving	ecDrive (Electronic Controlled Drive)
Rijaandrijving	hydrostatisch via verdelerttransmissie en cardanaandrijving
Rijniveaus	2
As	PAL 1660
Rijsnelheid standaard	0-20 km/u
Rijsnelheid optie 1	0-25 km/u
Rijsnelheid optie 2	0-35 km/u
Bedrijfsrem	Schijfrem
Handrem	Schijfrem
Sperddifferentieel	100% vooras

■ Hydraulische installatie

Rijhydraulica werkdruk (max.)	410 (470) bar
Werkhydraulica pompcapaciteit (max.)	75 l/min
Werkhydraulica werkdruk (max.)	250 bar

■ Kinematiek

Hefcilinder	1
-------------	---

Kiepcilinder	1
Snelwisselsysteem	mechanisch (hydraulisch)

■ Besturing

Stuurtype	Hydraulische vierwielbesturing met eindpositiesynchronisatie
Stuurcilinder	2
Stuurinslag max.	2x38 graden
Slingerhoek achteras	± 8 graden

■ Motorgegevens standaard

Motorfabrikant	Perkins
Motortype	404J-E22T
Cilinder	4
Motorvermogen	45 kW
Motorvermogen bij max. toerental	61 pk
Maximaal aanhaalmoment	2.600 U/min
Cilindercapaciteit	222 Nm
Type koelmiddel	2.216 cm ³
Uitlaatgasnorm	water
Uitlaatgasnabehandeling	V
Gemiddeld geluidsniveau LwA (cabine)	DOC/DPF
Gegarandeerd geluidsniveau LwA (cabine)	94 dB(A)
Opgegeven geluidsdrukkniveau LpA (cabine)	97 dB(A)
	70 dB(A)

■ Motorgegevens optie 1

Motorfabrikant	Perkins
Motortype	404J-E22TA
Cilinder	4
Motorvermogen	55 kW
Motorvermogen	75 pk

bij max. toerental	2.600 U/min
Maximaal aanhaalmoment	270 Nm
Cilindercapaciteit	2.216 cm ³
Type koelmiddel	water
Uitlaatgasnorm	V

Uitlaatgasbehandeling	DOC/DPF
Gemiddeld geluidsniveau LwA (cabine)	95,6 dB(A)
Gegarandeerd geluidsniveau LwA (cabine)	97 dB(A)
Opgegeven geluidsdruk niveau LpA (cabine)	71 dB(A)

Afmetingen

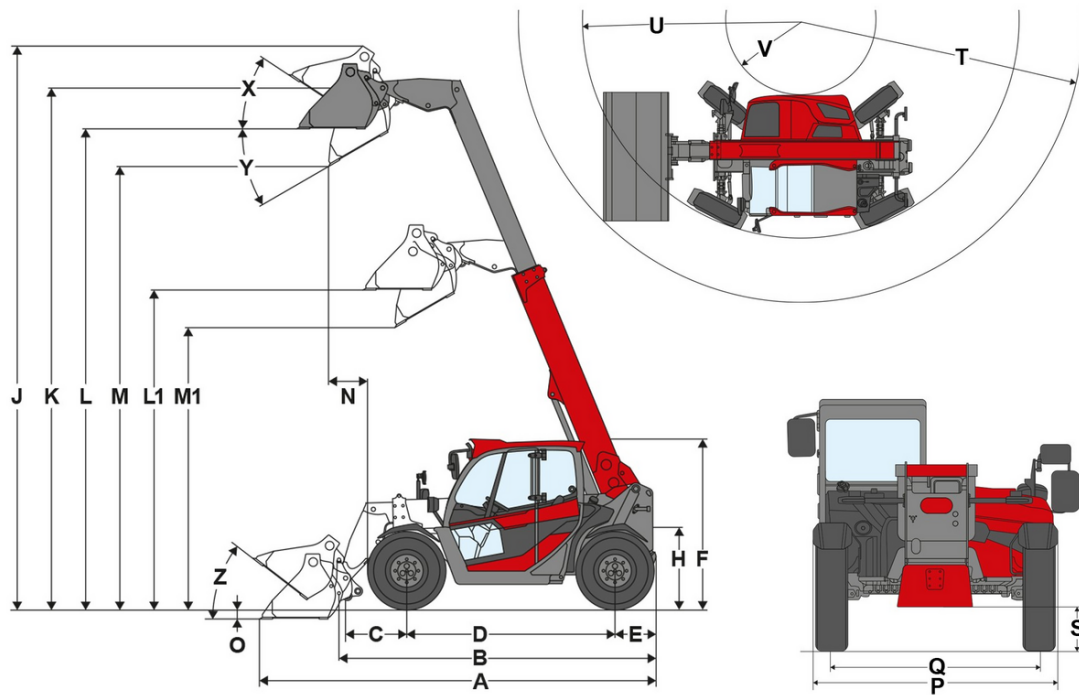

A	Totale lengte	4.665 mm
B	Totale lengte zonder bak	3.887 mm
C	Draaipunt bak (tot middelpunt as)	720 mm
D	Wielbasis	2.449 mm
E	Overhangend achterdeel	487 mm
F	Hoogte met cabine	1.995 mm
H	Zithoogte	957 mm
J	Totale werkhoogte	6.618 mm
K	Draaipunt bak (max. hefhoogte)	6.123 mm
L1	Overlaadhoogte telescooparm ingeschoven	3.747 mm
L	Overlaadhoogte telescooparm uitgeschoven	5.642 mm
M1	Uitstorthoogte telescooparm ingeschoven	3.307 mm
M	Uitstorthoogte telescooparm uitgeschoven	5.201 mm
N	Reikwijdte (bij M)	454 mm
O	Schraapdiepte	121 mm
P	Totale breedte	1.900 mm
Q	Spoorbreedte	1.660 mm
S	Bodemvrijheid	285 mm
T	Draaicirkel maximaal	4.337 mm
U	Draaicirkel aan buitenrand	3.347 mm
V	Binnendraaicirkel	1.161 mm
X	Inkiephoek bij max. hefhoogte	34 °
Y	Uitkiephoek	30 °
Z	Inkiephoek op bodem	38 °

Standaarduitrusting

Motor

- Perkins 404J-E22T, 45 kW / 61,2 PS (DOC+DPF) EU: Fase V

Besturing

- Hydraulische vierwielbesturing met eindpositiesynchronisatie
- Stuurhoek max. 2x38°
- Pendelhoek achteras ± 8°
- Stuurscilinder: 2

Bestuurderscabine

- Cabine met verwarming en ventilatie, ROPS- en FOPS-gecertificeerd met VSG-veiligheidsruit aan de rechterzijde
- Voor-, dak- en achterrauwissers
- Verwarmbare achterraut
- Aanduiding van de hellingshoek
- Zonnegordijn
- Armsteunen

Bestuurdersstoel

- Comfortstoel met veiligheidsgordel mechanisch geveerd, gewichts-, rug- en lengte-instelling

Verlichting

- Led-werklampen Basic (1000 lm) op het dak, 1 voor, 1 achter

Aandrijfsysteem & assen

- As: planetaire as PAL1660
- Aandrijving: hydrostatische vierwielaandrijving, elektronisch geregeld, ecDrive (Electronic Controlled Drive)
- Rijmodi: automatische modus; ECO-modus (vermindering van het motortoerental bij het bereiken van de ingestelde snelheid)
- Snelheid: 20 km/u (optioneel 25 km/u / 35 km/u)
- Rijstanden: 2 | 10 km/u / 20 km/u
- Bedrijfsrem: trommelrem op de vooras, werkt via cardanas op de achteras
- Parkeerrem: trommelrem; bediening via handremhendel op de vooras, werkt via cardanas op de achteras
- Stuurtype: vierwielbesturing

Banden

- 10,5 / 80 - 18 BKT AS 504 ET17, profiel AS, breedte 1904 mm, hoogte 1995 mm

Laadsysteem

- Telescopische laadarm
- Snelwisselinrichting (Weidemann MV/TH-C) mechanisch
- Hefcilinder: 1
- Kiepcilinder: 1

Hydrauliek

- Elektrisch voorgestuurde joystick met rijrichtingsschakelaar en proportionele telescoopfunctie
- 3e Stuurkring voor, elektrisch proportioneel via joystick
- vls (Vertical Lift System)
- Koeling hydraulische olie

Overige

- Waarschuwingssysteem voor achteruit rijden (akoestisch)

EquipCare (Telematic)

- EquipCare 36 maanden

Opties

Bestuurderscabine & Cabine

- Ruitverwarming rechts en achter
- Beschermend rooster voorruit, demonteerbaar
- Stoel met stoffen bekleding; luchtvering; MSG95
- Stoel met stoffen bekleding, luchtvering, hoge rugleuning, MSG95
- Stoel met stoffen bekleding; luchtvering; stoelverwarming; MSG95
- Stoel met stoffen bekleding, luchtvering, stoelverwarming, hoge rugleuning, MSG95
- Airconditioning
- Radiovoorbereiding DAB+ (antenne, luidsprekers)
- Radio DAB+ compleet
- 1 stopcontact: 2xUSB
- 2 stopcontacten: 12 V / 3-polig
- 2 stopcontacten: 2xUSB / 3-polig
- Verstelbare stuurkolom (hellingshoek en hoogte)
- Panoramaspiegel binnen
- Houder voor mobiele telefoon

Verlichting

- Verlichting volgens StVZO (Duitse verkeersreglementering)
- Bescherming koplampen
- 2 extra LED Basic-werklampen aan de voorkant
- LED Basic-werklampen (1000 lm) op het dak, 2 aan de achterkant
- LED Basic-werklampen (1000 lm) op de telescooparm, 1 aan de voorkant
- 2 extra LED Performance-werklampen aan de voorkant
- LED-werklampen Performance (2000 lm) op het dak, 2 achteraan
- LED-werklampen Performance (2000 lm) op de telescooparm, 1 vooraan
- LED-zwaailicht (geel), (De nationale voorschriften moeten worden nageleefd.)

Toelating & Rijden op de openbare weg

- EG-tractorgoedkeuring (CoC) (internationaal)
- EG-tractorgoedkeuring (CoC)
- Gegevensbevestiging
- Kleine kentekenplaathouder voor en achter

Aandrijfsysteem & assen

Aandrijving

- Dieselmotor Perkins / 404 J-E22TA / 55,0 kW (74,8 pk)
- Handgas
- Voorverwarming: koelwater, hydraulische olie; 230 V, stekker type E/F
- Omkeerbare ventilator

Assen

- PAL 1660 Basic met 100% differentieelblokkering
- Planetaire as PAL1660 Economy met 100% differentieelblokkering
- PAL 1660 Performance
- PAL 1660 Performance met 100% differentieelblokkering

Rijmodus

- Rijmodus Auto / Eco / M-Drive
- Snelheidsbegrenzer proportioneel (langzaam rijstelsysteem)

Rijnsnelheid

- 20 km/u Snelheidsverhoging
- 25 km/u Snelheidsverhoging
- 35 km/u Snelheidsverhoging

Overige

- Verstelling stuurmodi
- Onderbodembescherming gesloten

Banden

- 425 / 50 - 18 Starco AS ET36, AS-profiel, breedte 72003 mm{78,86 inch}, hoogte 2000 mm
- 10.5 / 80 - 18 Beefy Baby ET17, Profiel EM, Breedte 1900 mm, Hoogte 1910 mm
- 15,5 / 55 R 18 Alliance 601 ET50, profiel EM, breedte 1922 mm, hoogte 1985 mm
- 12.0 / 75 - 18 Alliance 317 ET10, MPT-profiel, breedte 1959 mm, hoogte 2001 mm
- 425 / 50 - 18 Starco Alptrak ET36, profiel Alptrak, breedte 2015 mm, hoogte {1993 mm

Laadsysteem

Snelwisselplaten

- Weidemann HV/TH - C (hydraulisch)
- SkidSteer (hydraulisch - SAEJ2513 SSL HV)
- Manitou (hydraulisch)
- Euro (hydraulisch - ISO23206 EURO HV) (incl. twee koppelingen SVK maat 3)
- SMS HV (hydraulisch)
- Lastcompensator
- Kiepcilinderblokkering
- Pakket automatische retour van de laadbak & trilfunctie
- Vuilschraper telescooparm

Hydrauliek

- Oliehoeveelheid 3e stuurkring

Bio-hydraulische olie

- Shell Panolin S4 HLP Synth46 (biologisch hydraulische olie)

Hydrauliek voor

- 3e stuurkring, proportioneel incl. continu-functie via een schakelaar
- Drukloze retourleiding voor (1x Flatface, maat 3, stekker) incl. lekleiding (1x Flatface, maat 2, stekker)
- Omschakelklep voor op 3e stuurkring (3e stuurkring met 4 aansluitingen)
- Drukontlasting 3. Regelkring aan de voorkant van de laadinstallatie

Hydrauliek achter

- Hydraulica-aansluiting achter, dubbele werking via omschakelklep (twee koppelingen SVK maat 3)

Elektro-aansluitingen voor

- Stopcontact voor, 13-polig, (2x elektrische functies E1/ E2 en verlichting) Bediening: via 2 knoppen op de joystick; 1e functie aanraking, 2e functie mechanisch
- Stopcontact voor, 13-polig, (2x elektrische functies E1/ E2 en verlichting) Bediening: via 2 knoppen op de joystick; 1e functie mechanisch, 2e functie aanraking
- Stopcontact voor, 13-polig (2x elektrische functies E1/ E2 en verlichting) Bediening: via 2 knoppen op de joystick; 1e functie aanraking, 2e functie aanraking
- Stopcontact voor, 13-polig (2x elektrische functies E1/ E2 en verlichting) Bediening: via 2 knoppen op de joystick; 1e functie mechanisch, 2e functie mechanisch

Elektro-aansluitingen achter

- Stopcontact achter 7-polig voor verlichting aanbouwdeel achter

Veiligheidsopties

- Achteruitrijcamera
- Startonderbreker contactsleutel (bediening: met de gecodeerde contactsleutel)

Speciale lak

- Speciale lak RAL éénkleurig - in plaats van Weidemann-rood
- Speciale lak RAL meerkleurig

Overige

- Gereedschapset incl. gereedschap
- Combi-tas (gevarendriehoek/verbandtrommel)
- Vol-automatische centrale smering

Garantieverlenging

- Economy 24 maanden (2500 h)
- Economy 36 maanden (3000 h)
- Economy 48 maanden (3500 h)
- Economy 60 maanden (4000 h)
- Premium 24 maanden (3000 h)
- Premium 36 maanden (4000 h)
- Premium 48 maanden (5000 h)
- Premium 60 maanden (6000 h)

Aanhangwagen- en sleeпоoginrichtingen

- Spiegel voor aanhangersysteem
- Aanhangwagenkoppeling 38 mm, automatisch
- Rangeerkoppeling (niet goedgekeurd voor aanhangerbedrijf!)
- Aanhangersysteem kogelkop K50
- Rangeerkoppeling + aanhangersysteem kogelkop K50
- Aanhangersysteem automatisch + aanhangersysteem kogelkop K50
- Aanhangersysteem AutoHitch

De getoonde afbeeldingen, uitrustingen en gegevens kunnen afwijken van het huidige leveringsprogramma van uw land. Mogelijk bevatten de afgebeelde producten optionele extra's waarvoor een meerprijs geldt. Wijzigingen voorbehouden.

Toelating als trekker

- Tractorgoedkeuring EG (CoC) (internationaal)
- Tractorgoedkeuring EG (CoC) + gegevensbevestiging voor Duitsland

Uitrusting voor rijden op de openbare weg

- gegevensbevestiging