



**WACKER
NEUSON**
all it takes!



EZ17

Escavatori cingolati Zero Tail

Perfetto per i cantieri stretti.

L'escavatore compatto EZ17 è l'escavatore Zero Tail più potente della sua categoria. Il motore diesel di grande cilindrata, LUDV (Load Sensing System) e un innovativo sistema di raffreddamento garantiscono potenza ed efficienza massime. Il design compatto e robusto garantisce lunga durata di vita. Ideale per l'uso in cantieri stretti, l'EZ17 abbina la potenza alla precisione per una produttività massima.

Punti di forza

- Trazione potente con LUDV
- 100% Zero Tail
- 2 occhielli di sollevamento sul tetto
- Semplice trasporto sul rimorchio per auto
- Cilindro del collo e cilindro del braccio di sollevamento protetti in modo ottimale

Dati tecnici

■ idraulica

Pressione idraulica di esercizio	240,0 bar
Pompa idraulica	• Pompa volumetrica a pistoni as
Portata	39,0 l/min
Capacità del serbatoio	23,0 l

■ Valori meccanici di rendimento

Velocità di marcia	4,5 km/h
--------------------	----------

■ Valori meccanici

Lunghezza	3.581,0 mm
Larghezza	990,0 - 1.300,0 mm
Altezza	2.369,0 mm
Peso d'esercizio (min.-max.)	1.724,0 - 1.887,0 kg
Profondità di scavo (max.)	2.590,0 mm

■ Motore a scoppio

Angolo di inclinazione max.	25,0 °
Tipo di carburante	• HVO EN15940
Riempimento olio max.	4,4 l

Potenza nominale	13,8 kW
Numero di giri nominale	2.200,0 1/min
Tensione batteria di avviamento	12,0 V
Capacità batteria (valore nominale)	30,0 Ah
Corsa	84,0 mm
Alesaggio	80,0 mm

■ Dati caratteristici ambientali

Potenza acustica LWA, garantita	93,0 dB(A)
---------------------------------	------------

■ Materiali di consumo

Specifica olio	• SAE 10W-40
Quantità refrigerante	5,7 l
Quantità olio idraulico	23,6 l

■ Carro

Trazione	• Motore pistoni
Pressione idraulica di esercizio	240,0 bar

■ Trasporto e stoccaggio

Peso di trasporto	1.595,0 - 1.765,0 kg
-------------------	----------------------

Dimensioni

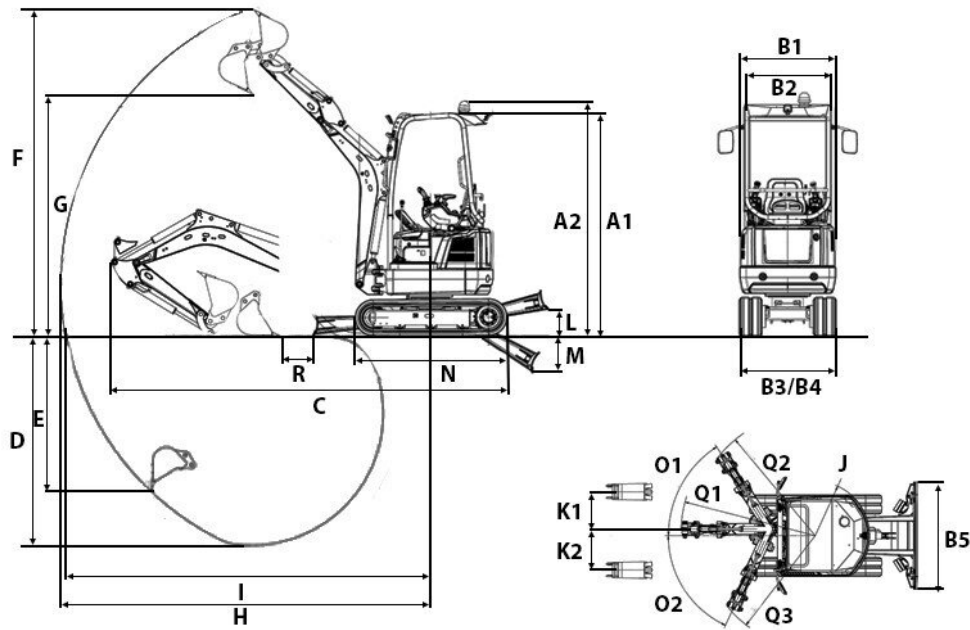

		Braccio penetratore corto	Braccio penetratore lungo
A1	Altezza	2.380 mm	
A2	Altezza totale della cabina con lampeggiante	2.538 mm	
B1	Larghezza torretta	980 mm	
B2	Larghezza cabina	885 mm	
B3	Larghezza sottocarro ruote estese	1.300 mm	
B4	Larghezza sottocarro ruote ritratte	990 mm	
C	Lunghezza di trasporto	3.584 mm	3.551 mm
D	Profondità di scavo max.	2.326 mm	2.486 mm
E	Profondità a tuffo max.	1.713 mm	1.863 mm
F	Altezza di scavo max.	3.462 mm	3.576 mm
G	Altezza di scarico max.	2.436 mm	2.550 mm
H	Raggio di scavo max.	3.899 mm	4.050 mm
I	Sbraccio al suolo max.	3.848 mm	4.002 mm
J	Raggio di rotazione posteriore	660 mm	
	Raggio di rotazione posteriore con contrappeso	725 mm	
K1	Spostamento del braccio max. (al centro del cucchiaio lato destro)	533 mm	
K2	Spostamento del braccio max. (al centro del cucchiaio lato sinistro)	418 mm	
L	Altezza di sollevamento max. (lama sopra al piano orizzontale)	271 mm	
M	Profondità di scavo max. (lama sotto al piano orizzontale)	390 mm	
N	Lunghezza carrello	1.607 mm	
O1	Angolo di rotazione max (sistema braccio a destra)	57 °	
O2	Angolo di rotazione max (sistema braccio a sinistra)	65 °	
Q1	Raggio di rotazione del braccio al centro	1.627 mm	
Q2	Raggio di rotazione del braccio a destra	1.519 mm	
Q3	Raggio di rotazione del braccio a sinistra	1.372 mm	
R	Distanza cucchiaio lama braccio penetratore, corto	332 mm	
	Distanza cucchiaio lama braccio penetratore, lungo	260 mm	