



DT10e

Dumper électrique sur chenilles

Le dumper électrique pour toutes les situations

Les deux batteries que contient la machine sont installées très bas : elle est ainsi très stable, même sur un terrain incliné ! La propulsion électrique réduit par ailleurs fortement les coûts d'entretien et énergétiques. Avec un temps de recharge d'à peine 8 heures et une autonomie de 8 heures de fonctionnement continu, la machine convient parfaitement pour une utilisation toute la journée. Il suffit de la recharger la nuit pour qu'elle soit opérationnelle le lendemain !

Points forts

- Transmission électrique
- Une puissance totale
- Chargeur sur la machine
- Rechargeable sur une prise de courant 220 V normale
- De très faibles émissions sonores

Caractéristiques techniques

■ Hydraulique

Pompe hydraulique	ZRP
Débit de circuit max.	5,0 l/min

■ Données de performance mécaniques

Vitesse de déplacement	4,0 km/h
------------------------	----------

■ Données mécaniques

Longueur	1.803,0 mm
Largeur	790,0 mm
Hauteur	1.280,0 mm
Poids	680,00 kg
Charge utile max.	1.000,0 kg
Volume du godet à ras	367,0 l
Volume du godet en dôme	427,0 l
Capacité en haut	166,0 l
Poid de fonctionnement (min.-max.)	890,0 - 1.030,0 kg

■ Moteur électrique

Type de moteur	Moteur asynchrone
----------------	-------------------

Puissance nominale	4,00 kW
Courant nominal	33,0 A
Tension nominale	80,0 V
Régime nominal	1.800,0 1/min

■ Caractéristiques environnementales

Niveau de pression acoustique LpA	74,0 dB(A)
Niveau de pression acoustique LpA (Norme)	ISO 6396
Niveau de puissance acoustique LWA, garantie	94,0 dB(A)
Niveau de puissance acoustique LWA (Norme)	ISO 6395

■ Système électrique

Temps de charge de la batterie	8,0 - 10,0 h
Type of battery	LiFePO4

■ Transport et stockage

Poids de transport	815,0 kg
--------------------	----------

Dimensions

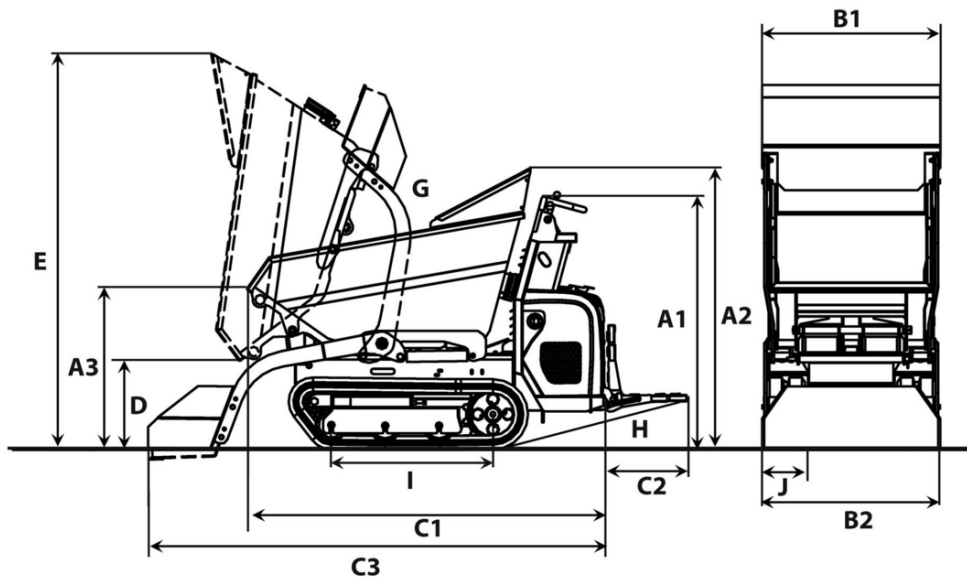

		Benne à déversement latéral	Benne à déversement haut
A1	Hauteur au-dessus du poste de conduite	1.270 mm	1.270 mm
A2	Hauteur au-dessus de la protection pour les mains de la benne	1.365 mm	1.365 mm
A3	Hauteur au bord avant de la benne	801 mm	1.111 mm
	Hauteur au bord avant de la benne à déversement haut levée		1.710 mm
B1	Largeur benne	790 mm	764 mm
B2	Largeur châssis	830 °	790 mm
	Largeur avec dispositif autochargeur	830 mm	830 mm
C1	Longueur totale sans marchepied	1.803 mm	1.685 mm
C2	Longueur marchepied	392 mm	392 mm
C3	Longueur avec dispositif autochargeur, sans marchepied	2.248 mm	2.208 mm
D	Hauteur de déversement max.	474 mm	863 mm
	Hauteur de déversement max., benne à déversement haut levée		1.467 mm
E	Hauteur benne basculée	1.905 mm	2.003 mm
	Hauteur benne basculée, benne à déversement haut levée		2.610 mm
G	Angle de déversement	70 °	82 °
H	Angle de rappel marchepied	14 °	15 °
I	Longueur contact au sol des chenilles	875 mm	875 mm