



KRAMER
on the safe side

KL36.5

Колесный погрузчик

Надежный универсал

К отличительным чертам полноприводного погрузчика KL36.5 5-й серии относятся простое управление и высокая функциональность. Эта эффективная машина подкупает динамичным приводом ходовой части, высокой полезной нагрузкой и сравнительно небольшим рабочим весом. Кабина с отличным обзором гарантирует безопасное управление даже в том случае, если у водителя совсем нет опыта. Благодаря множеству опций машину можно использовать для самых разных целей.

Система Smart Attach: замена гидравлического навесного оборудования выполняется быстро, просто и безопасно

Технология двигателя: двигатель мощностью 55 кВт, соответствующий требованиям нормы ограничения выбросов V, с катализатором окисления дизельного топлива (DOC) и сажевым фильтром (DPF)

Стабилизатор нагрузки: опциональный стабилизатор нагрузки обеспечивает еще больший комфорт благодаря амортизации вибраций погрузочного устройства

Маневренность: благодаря углу поворота 2 x 40° система управления всеми колесами Kramer позволяет добиться максимальной маневренности даже на небольшой площади

Экономия времени: соответствующая опция позволяет достигать максимальной скорости 30 км/ч

Технические характеристики

■ Параметры стандартного двигателя

Производитель двигателя	Kohler
Мощность двигателя	55,4 кВт
Мощность двигателя	75 л. с.
Рабочий объем	2.482 см ³
Норма токсичности ОГ	V
Дополнительная обработка ОГ	DOC / DPF

■ Значения веса

Объем ковша (стандартный ковш)	0,85 м ³
Полезная нагрузка (макс.)	1.530 кг
Рабочий вес	4.610 - 4.693 кг
Полезная нагрузка (S=1,25)	2.250 кг
Подъемное усилие (макс.)	42,9 кН
Опрокидывающая нагрузка (стандартный ковш)	3.700 кг
Опрокидывающая нагрузка (вилочный захват для поддонов)	2.800 кг

■ Объемы заправки

Объем топливного бака	75 л
-----------------------	------

Объем бака для гидравлического масла 50 л

■ Привод

Скорость движения, стандартная	0-20 км/ч
Скорость движения, опция 1	0-30 км/ч
Блокировка дифференциала	100 %, передний мост

■ Гидравлическая установка

Рабочая гидравлика, производительность (макс.)	68,4 л/мин
--	------------

■ Кинематика

Тип кинематики	P
Система быстрой замены	Гидравлический

■ Рулевое управление

Угол поворота колес, макс.	40 градус
----------------------------	-----------

■ Значения шумовых характеристик

Гарантированный уровень звуковой мощности LwA (кабина)	101 дБ(A)
Измеренный уровень звуковой мощности LwA	98,2 дБ(A)
Уровень звукового давления у уха водителя	74 дБ(A)

Размеры

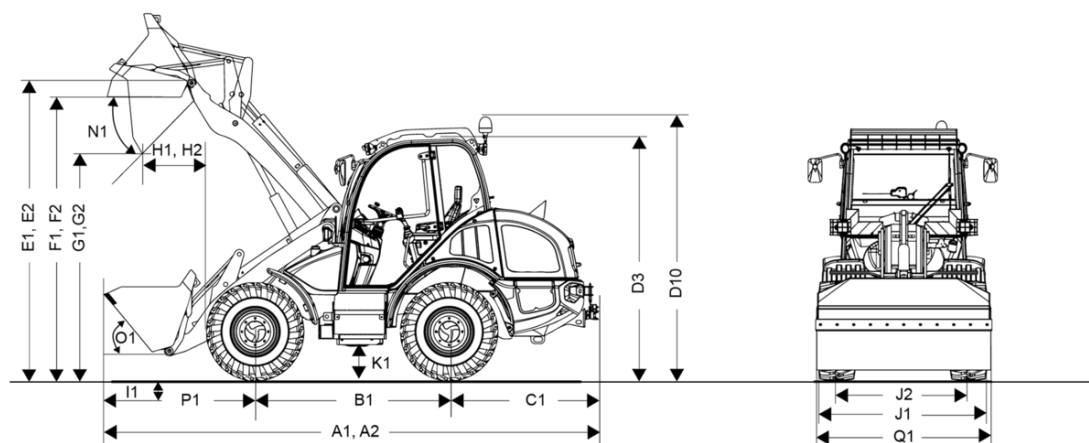

A2	Общая длина со стандартным навесным орудием / удлиненным погрузочным устройством	5.580 mm
A1	Общая длина со стандартным навесным орудием	5.270 mm
B1	Колесная база (межосевое расстояние)	2.020 mm
C1	Выступ задней части	1.490 mm
D3	Высота с кабиной	2.480 mm
D10	Общая высота с проблесковым маячком	2.710 mm
E1	Макс. высота точки поворота ковша	3.350 mm
E2	Макс. высота, точка поворота ковша / удлиненное погрузочное устройство	3.499 mm
F1	Высота перегрузки	3.210 mm
F2	Высота перегрузки / удлиненное погрузочное устройство	3.360 mm
G1	Высота разгрузки	2.680 mm
G2	Высота разгрузки / удлиненное погрузочное устройство	2.820 mm
H1	Ширина разгрузки	580 mm
H2	Ширина разгрузки / удлиненное погрузочное устройство	790 mm
I1	Глубина копания	50 mm
J1	Общая ширина	1.740 mm
J2	Ширина гусеничного звена	1.400 mm
K1	Дорожный просвет	300 mm
L1	Радиус поворота, внешняя кромка колес	2.840 mm
M1	Угол поворота колес	40 °
M2	Угол качания	22 °
N1	Угол разгрузки при макс. высоте подъема	41 °
O1	Угол запрокидывания на земле	50 °
P1	Расстояние от середины переднего моста до вершины зуба	1.860 mm
Q1	Ширина ковша	1.950 mm
R1	Высота штабелирования	3.150 mm
R2	Высота штабелирования / удлиненное погрузочное устройство	3.240 mm