



5080 Hjullæssere

Tekniske data

■ Elektrisk system

Driftsspænding	12 V
Batteri	135 Ah
Dynamo	85 A

■ Vægt

Driftsvægt	7.000 kg
Tippelast med skovl - maskine lige, mast vandret	4.762 kg
Tippelast med skovl - maskine med knæk, mast vandret	3.926 kg
Tippelast med pallegaffel - maskine lige, mast vandret	4.254 kg
Tippelast med pallegaffel - maskine med knæk, mast vandret	3.559 kg

■ Førerkabine

Førerkabine	Kabine
-------------	--------

■ Fyldmængder

Tankindhold brændstof	105 l
Tankindhold hydraulikolie	95 l
Tankindhold ureaopløsning	19 l

■ Drev

Drevtype	hydrostatisk
Køredrev	kardanaksel
Køretrin	2
Aksel	PA 1422/2
Kørehastighed standard	0-20 km/h
Kørehastighed option 1	0-30 km/h
Kørehastighed option 2	0-40 km/h
Driftsbremse	Skivebremse (kombineret med parkeringsbremse)
Parkeringsbremse	Drifts- og parkeringsbremse i drivlinjen på alle fire hjul
Differentiallås	100 % foraksel + bagaksel

■ Hydraulikanlæg

Kørehydraulik arbejdstryk (maks.)	455 bar
Arbejdshydraulik transportmængde (maks.)	100 (115-150) l/min
Arbejdshydraulik arbejdsdruk (maks.)	210 bar

■ Kinematik

Kinematik type	Z
Løftecylinder	2
Tipcylinder	1
Hurtigt skifte system	hydraulisk

■ Styling

Styringstype	Hydraulisk knæk-pendulstyring
Styrecylinder	2
Pendulvinkel	±12 grad

■ Støjkarakteristiske værdier

Gennemsnitligt lydeffektniveau LwA (kabine)	101,4 dB(A)
Garanteret lydeffektniveau LwA (kabine)	103 dB(A)
Angivet lydtrykniveau LpA (kabine)	74 dB(A)

■ Motordata standard

Motorproducent	Perkins
Motortype	904J-E36TA
Cylinder	4
Motoreffekt	100 kW
Motoreffekt	136 hk
ved maks. omdrejningstal	2.200 o/min
Slagvolumen	3.621 cm ³
Kølemiddeltpe	vand
Emissionsklasse	V
Efterbehandling af udstødningsgas	DOC/DPF/SCR

Dimensioner

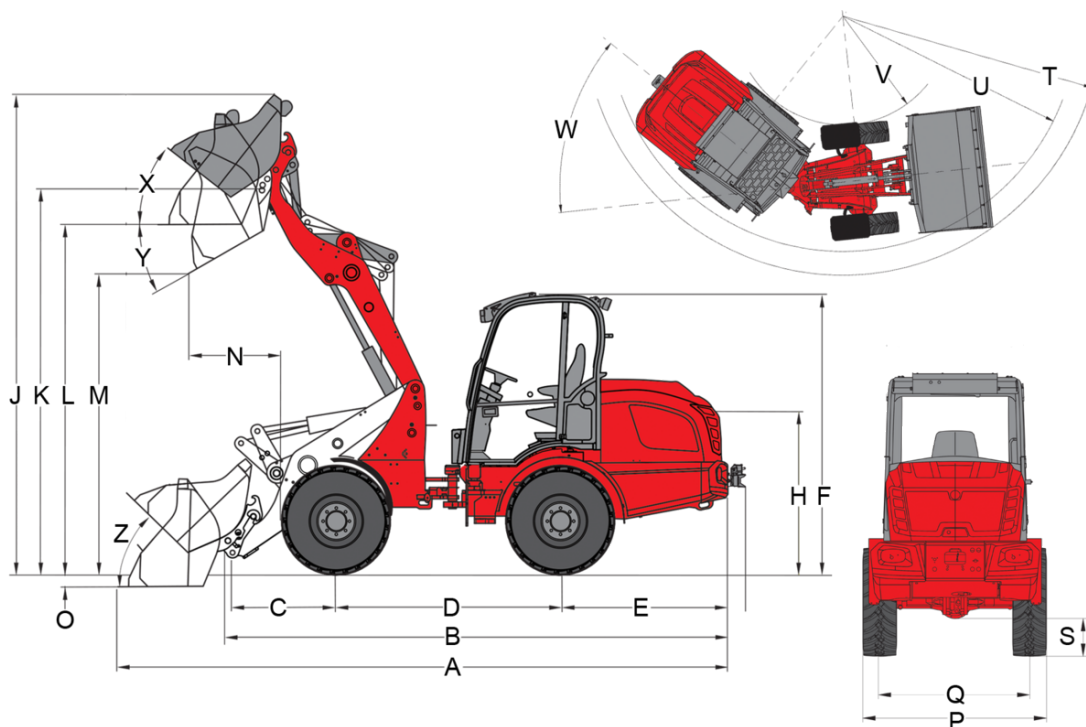

Z-Kinematik (Standard)

A	Samlet længde	5.800 mm
B	Samlet længde uden skovl	4.790 mm
C	Skovlomsdrejningspunkt (til akselmidtpunkt)	990 mm
D	Akselafstand	2.150 mm
E	Bagudhæng	1.580 mm
F	Højde med kabine	2.690 mm
H	Sædehøjde	1.570 mm
J	Samlet arbejdsøjde	4.580 mm
K	Skovlomsdrejningspunkt (maks. løftehøjde)	3.690 mm
L	Overlæsningshøjde	3.350 mm
M	Tiphøjde	2.880 mm
N	Rækkevidde (ved M)	850 mm
O	Skrabedybde	100 mm
P	Samlet bredde	1.984 mm
Q	Sporvidde	1.449 mm
S	Frihøjde	375 mm
T	Maksimal radius udvendigt	4.135 mm
U	Radius på udvendig kant	3.683 mm
V	Indvendig radius	1.599 mm
W	Knækvinkel	45 °
X	Returrullevinkel ved maks. løftehøjde	38 °
Y	Udtipningsvinkel	28 °
Z	Returrullevinkel på jorden	46 °

Standardudstyr

Motor

- Perkins 904J-E36TA, 100 kW / 136 PS, stage V

Dæk

- 550/45-22.5 AS ET0, Profil AS, Bredde 1990 mm (inkl. vandpåfyldning foran)

Styring

- Hydraulisk knæk pendulstyring, pendulvinkel $\pm 12^\circ$
- Styrecylinder: 2

Drev & aksler

- Akse PA1422/2
- Hydrostatisk firehjulstræk, køreretning vælges via Joystick
- Driftsbremse: Skivebremse (kombineret med parkeringsbremse)
- Central drifts- og parkeringsbremse i transmissionen på alle 4 hjul
- 100 % elektrisk-hydraulisk differentialspærre kan kobles til ved for- og bagaksel

Hydraulik

- 3. Styrekreds foran elektrisk proportional parallel via joystick, inkl. dobbelt stop; hydraulikoliekolere
- Flydeindstilling for løftecylinder
- Indstilling af oliemængden via Jog Dial
- Trykafastning af hydrauliktillutningerne på læssearmen

Førerplads

- Komfortkabine med varme og ventilation, vipbar til siden, ROPS/FOPS-testet
- Komfortsæde med sikkerhedssele, fuldt fjedret, vægt-, ryglæns- og længdeindstilling
- Justerbart rat (hældning)
- Armlæn i højre side
- Hydraulisk pilotstyret joystick med køreretningskontakt og integreret knap til differentialspærre
- Arbejdslygter 2 foran og 2 bag
- Driftstimetæller
- Brændstofindikator

Andet

- Belysningsanlæg i henhold til StVZO
- Skovpositionsvisning
- Selvindstillelig kobling

Læssesystem

- Weidemann hydraulisk

EquipCare (telematik)

- EquipCare 36 måneder (inkl. app & Manager)

Ekstraudstyr

Førerplads

- Beskyttelsesgitter forrude
- Opbevaringsrum med flaskeholder (til venstre under førersæde)
- Radioforberedelse DAB+ (antenne, højttaler)
- Radio DAB+ komplet
- Klimaanlæg (højde + 25 mm)
- Kabinestikdåse 230 V (tilslutningskapacitet maks. 2000 W), (funktion kun ved tilsluttet motorforvarmer ved 230 V-nettilslutning)

Førersæde

- Sæde, stof; sædevarme (MSG 85)
- Sæde, stof; luftaffjedring (MSG 95AL/722)
- Sæde, stof; luftaffjedring; sædevarme (MSG 95AL/732)

Belysning

- LED-arbejdslygter, 2 foran, 2 bag
- Roterende advarselsblink (gul), De nationale bestemmelser skal overholdes!

Udstyr i henhold til StVZO

- Særlig godkendelseserklæring < 25 km/t
- Særlig godkendelseserklæring > 25 km/t
- Nummerpladeholder

Motor

- Håndgas
- Motorforvarmer (kølevand) + hydraulikforvarmer 230 V

Drev & aksler

- 30 km/t (hastighedsforøgelse)
- 40 km/t (hastighedsforøgelse)
- Håndbetjent krybegear (til langsom kørsel)
- Stænkskærm forrest (monteret på skærmen)

Dæk

- 400/70-20 AS ET0 AS504, profil AS, bredde 1840 mm
- 400/70-20 AS ET-50 AS504, profil AS, bredde 1930 mm
- 500/45-20 AS ET0, profil AS, bredde 1920 mm
- 550/45-22.5 AS ET-50, profil AS, bredde 2080 mm
- 600/40-22.5 AS ET-50, profil AS, bredde 2120 mm
- 405/70 R 18 EM Alliance 608 ET0, profil EM, bredde 1815 mm
- 405/70 R 20 EM Alliance 608 ET0, profil EM, bredde 1829 mm
- 340/80 R 18 ET0 Alliance Multiuse 550, profil Multiuse, bredde 1770 mm
- 400/70 R 20 ET0 Alliance Multiuse 550, profil Multiuse, bredde 1830 mm
- 400/70 R 20 ET-60 Alliance Multiuse 550, profil Multiuse, bredde 1950 mm
- 400/70 R 20 ET-50 Michelin Bibload, profil Bibload, bredde 1944 mm

Læssesystem

- Læssearmsdæmpning
- Sænkebremseventil (rørbrudssikring på løfte- og tipcylinder)

Hurtigskiftplader

- Euro hydraulisk
- SkidSteer hydraulisk
- SMS hydraulisk
- Kramer hydraulisk
- Volvo TPV hydraulisk

Hydraulik foran

- Trykløst returløb foran (inkl. lækolieslange)
- 3. Styrekreds Flow Sharing 100 l/min (Læssearm kan betjenes sammen med 3. styrekreds)
- 3. Styrekreds Flow Sharing 115 l/min (Læssearm kan betjenes sammen med 3. styrekreds)
- 4. Styrekreds Flow Sharing 100 l/min (Læssearm kan betjenes sammen med 3. styrekreds)
- 4. Styrekreds Flow Sharing 115 l/min (Læssearm kan betjenes samtidigt)
- High Flow Load Sensig - Arbejdshydraulik dobbeltvirkende 150 l/min (Maskinøjde +30 mm!)
- 3. Styrekreds elektrisk proportional seriel (Læssearm kan betjenes sammen med 3. styrekreds)
- 4. Styrekreds ekstra elektrisk proportional parallel (Betjening: Via tommelhjul på joystick, til højre)
- Hydraulikoliekøler ekstra

Hydraulik bagest

- Trykløst returløb bag
- En hydrauliktilslutning bag, dobbeltvirkende over omskifterventil (l/min. som 3. Styrekreds foran), (3. styrekreds foran eller bag), (Betjening: via kontakt (0 - 1) på joystick konsol + 3. styrekreds).
- En hydrauliktilslutning bag (63 l/min) dobbeltvirkende (to koblinger) inkl. separat styreventil (Betjening: Via kontakt (1 - 0 - 2) på joystick konsol)
- To hydrauliktilslutninger bag (63 l/min) dobbeltvirkende (fire koblinger) inkl. separat styreventil (Betjening: 1 dobbelt tilslutning via kontakt (1 - 0 - 2), 1 dobbelt tilslutning via knapper (1 - 0 - 2)), (Tilslutninger kan betjenes samtidigt)

Biohydraulikolie

- Shell PANOLIN S4 HLP Synth 46 (biohydraulikolie)

Elektriske tilslutninger foran

- Stikdåse foran, 7-polet til belysning af frontmonterede redskaber
- 3-polet stikdåse foran til dobbelt funktion (betjening: Via 2 knapper på joysticket; 1. funktion tastende, 2. funktion låsende)
- 3-polet stikdåse foran til dobbelt funktion (betjening: Via 2 knapper på joysticket; 1. funktion låsende, 2. funktion tastende)
- 3-polet stikdåse foran til dobbelt funktion (betjening: Via 2 knapper på joysticket; 1. funktion tastende, 2. funktion tastende)
- 3-polet stikdåse foran til dobbelt funktion (betjening: Via 2 knapper på joysticket; 1. funktion låsende, 2. funktion låsende)

Elektriske tilslutninger bagest

- 7-polet stikdåse bagest til belysning af bagmonterede redskaber
- Stikdåse bag, 3-benet (Betjening: Via kontakt (1 - 0 - 2) på joystick konsol)

Sikkerhedsudstyr

- Bakalarm (akustisk)
- Startspærre (betjening via kodet tændingsnøgle)
- Tankdæksel med lås DEF-tank

Andet

- Batteriafbryder 2 kredse (afbrydelse af ledningsnettet og generatoren via 2 koblingsbaner fra batteriet)
- Manuel smøring
- Kombitaske (advarselstrekant/forbindskasse)
- Værktøjskasse
- Værktøjssæt
- Kardanakselbeskyttelse
- Fuldautomatisk centralsmøreanlæg

Forlængelse af garantien

- Economy 24 måneder (2500 h)
- Economy 36 måneder (3000 h)
- Economy 48 måneder (3500 h)
- Economy 60 måneder (4000 h)
- Premium 24 måneder (3000 h)
- Premium 36 måneder (4000 h)
- Premium 48 måneder (5000 h)
- Premium 60 måneder (6000 h)

Speciallak

- Speciallakering i RAL-farve (ensfarvet) - i stedet for Weidemann rød
- Speciallakering RAL flere farver

Anhænger- og redningsanordninger

- Anhængerkobling automatisk
- Højdejusterbar anhængerkobling, automatisk
- Højdejusterbar anhængerkobling, kuglehoved
- Anhængerkobling Hitch

Selvkørende arbejdsmaskine med anhængerkobling

- Anhængerkobling automatisk