



2080 Homlokrakodó

Műszaki adatok

■ Motoradatok Standard

Motorgyártó	Deutz
Motortípus	TD 2.9 L4 S5
Henger	4
Motorteljesítmény	45 kW
Motorteljesítmény	61 LE
max. fordulatszámnál	2.300 U/min
Lökettérfogat	2.900 cm ³
Hűtőközeg típusa	Víz
Kipufogógáz-szabvány fokozat	V
Kipufogógáz utókezelése	DOC/DPF
Átlagos hangteljesítményszint LwA (fülke)	98,8 dB(A)
Garantált hangteljesítmény-szint LwA (fülke)	100 dB(A)
Megadott hangnyomás-szint LpA (fülke)	74 dB(A)

■ Motoradatok 1. opció

Motorgyártó	Deutz
Motortípus	TCD 2.9 L4 S5
Henger	4
Motorteljesítmény	55,4 kW
Motorteljesítmény	75 LE
max. fordulatszámnál	2.300 U/min
Lökettérfogat	2.900 cm ³
Hűtőközeg típusa	Víz/töltőlevegő
Kipufogógáz-szabvány fokozat	V
Kipufogógáz utókezelése	DOC/DPF
Átlagos hangteljesítményszint LwA (fülke)	100
Garantált hangteljesítmény-szint LwA (fülke)	101
Megadott hangnyomás-szint LpA (fülke)	77

■ Villamos berendezés

Üzemi feszültség	12 V
------------------	------

Akkumulátor	100 Ah
generátor	95 A

■ Súlyok

Üzemi tömeg	4.300 kg
Billenési teherbírás kanállal - gép egyenes vonalban, emelőszerkezet vízszintes	3.719 kg
Billenési teherbírás kanállal - gép megtörve, emelőszerkezet vízszintes	3.113 kg
Billenési teherbírás raklapvillával - gép egyenes vonalban, emelőszerkezet vízszintes	3.170 kg
Billenési teherbírás raklapvillával - gép megtörve, emelőszerkezet vízszintes	2.662 kg

■ Vezetőfülke

Vezetőfülke	Kabin
-------------	-------

■ Töltési mennyiségek

Tartály térfogata Üzemanyag	65 hossz
Tartály térfogata Hidraulikaolaj	50 hossz

■ Meghajtás

Meghajtás módja	hidrosztatikus
Hajtómű	Kardántengely
Menetfokozatok	2
Tengely	PA 1200
Menetsebesség Standard	0-20 km/óra
Menetsebesség 1. opció	0-28 km/óra
Üzemi fék	Mind a 4 kerékre ható hidrosztatikus hajtóműszerkezet (kopásmentes)
Rögzítőfék	Mind a 4 kerékre ható üzemi és rögzítőfék a hajtásláncban
Differenciálzár	100% mellső tengely + hátsó tengely

■ Hidraulika-berendezés

Menethidraulika munkanyomás (max.)	450 bar
Munkahidraulika szállított mennyiség (max.)	57,5 (74-115) l/min
Munkahidraulika munkanyomás (max.)	210 bar

■ Kinematika

Kinematika típusa	PZ
Emelő munkahenger	2
Billentő munkahenger	1
Gyors csererendszer	hidraulikus

■ Kormányzás

Kormányzás fajtája	Hidraulikus derécsuklós kormányzás
--------------------	------------------------------------

Kormányhenger 1

Ingaszög ±12 fok

■ Egyéb információk

FSD = védőtető
DPF = dízel-szemcseszűrő
DOC = dízel oxidációs katalizátor
SCR = szelektív katalitikus redukció
Felbillenő terhelés kiszámítása ISO 14397 szabvány szerint

Méretek

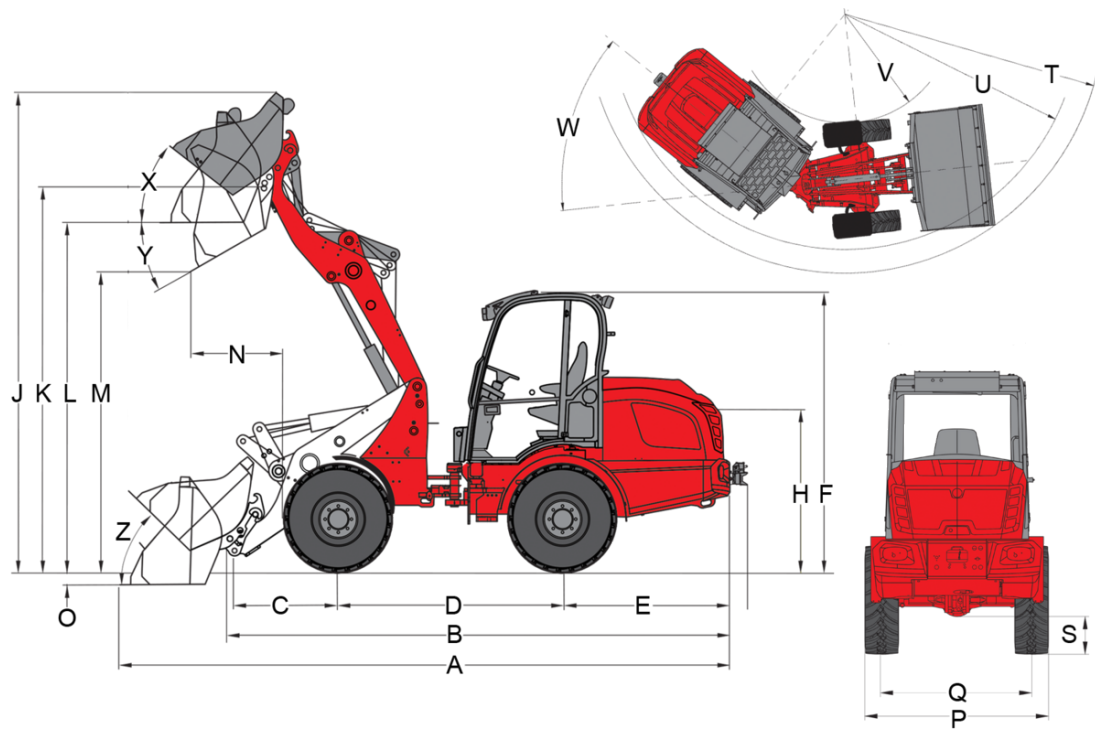

PZ-kinematika (alapkivitel)

	Szériafelszereltség	11.5/80 - 15.3 AS ET40
A	Teljes hosszúság	5.160 mm
B	Teljes hosszúság kanál nélkül	4.190 mm
C	Kanál forgáspontja (tengelyközépig)	680 mm
D	Keréktávolság	2.050 mm
E	Far túlnyúlás	1.420 mm
F	Magasság fülkével()	
	Magasság bukókerettel összecukható (EPS)	
	Magasság bukókerettel összecukható(EPS), összecukott	
	Magasság bukókerettel leereszthető (EPS Plus) leeresztett	
	Magasság bukókerettel leereszthető (fix)	
	Magasság alacsony bukókerettel	
	Magasság magas bukókerettel	
	Magasság alacsony fülkével	2.360 mm
	Magasság magas fülkével	2.540 mm
	Magasság fülkével	
H	Ülésmagasság	1.430 mm
J	Teljes munkamagasság	4.020 mm
K	Kanál forgáspontja (max. emelési magasság)	3.240 mm
L	Átrakodó magasság	2.950 mm
M	Kiürítési magasság	2.320 mm
N	Hatótávolság (méterben)	280 mm
O	Leásás mélysége	70 mm
P	Teljes szélesség	1.410 mm
Q	Nyomtáv	1.120 mm
S	Szabad hasmagasság	300 mm
T	Maximális külső sugár	3.650 mm
U	A külső perem sugara	3.320 mm
V	Belső sugár	1.730 mm
W	Csuklósög	45 °
X	Visszagördülési szög a legnagyobb emelőmagasságnál	49 °
Y	Kiürítési szög	44 °
Z	Visszagördülési szög a talajon	43 °

A bemutatott illusztrációk, berendezések és adatok eltérhetnek az Ön országában érvényes szállítási programtól. A feltüntetett opcionális extrák felárral járhatnak. A változtatás jogát fenntartjuk.

Széria kivitel

Motor

- Deutz TD 2.9 L4 S5, 45 kW / 61 LE, stage V

Abroncsozás

- 11.5/80-15.3 AS ET40, AS profil, szélesség 1410 mm

Kormányzás

- Hidraulikus Pendulációs törzscsuklós kormányzás, az inga szöge $\pm 12^\circ$.
- Kormányhenger: 1

Meghajtás

- Hidrosztatikus összkerék meghajtás, a menetirány botkormányval választható
- Üzemi fékek: Mind a 4 kerékre ható hidrosztatikus menethajtás (kopásmentes)
- Mind a 4 kerékre ható központi üzemi-, és rögzítőfék a hajtásláncban
- 100% differenciálzár, elektro-hidraulikusan kapcsolható az elülső, és hátsó tengelyen

Hidraulika

- 3. Első vezérlőkör elektromosan arányos, párhuzamosan a joystickon keresztül, dupla reteszeléssel; hidraulikus olajhűtő
- Úszóállás az emelő munkahengerhez

Vezetőállás

- Komfort fülke fűtéssel és szellőzéssel, oldalra dönthető, ROPS / FOPS tesztelt
- Komfortülés teljesen rugós biztonsági övvel, súly-, hát-, és hosszanti beállítás
- Hidraulikusan elővezérelt botkormány menetirány kapcsolóval és beépített differenciálzár nyomógommbal
- Munkalámpa, 2 elől és 2 hátul
- Üzemóra-számláló
- Üzemanyag-kijelző
- Állítható kormánykerék

Egyéb

- Szerszámosláda a jármű hátuljában
- Világítóberendezés a(z) StVO / KRESZ szerint
- Kanálállás-kijelző
- Önbiztosító csatlakozó

Rakodó berendezés

- Weidemann hidraulikus

EquipCare (Telematika)

- EquipCare 36 hónap (App & Managerrel együtt)

Utánfutó- és mentő készülék

- Önzáródó tengelykapcsoló (pótkocsis üzemhez nem engedélyezett!)

Opciók

Vezetőállás

- Komfort magas kabin 2 ajtóval
- Tárolódoboz palacktartóval (a vezetőüléstől balra)
- Rádió-előkészítés DAB+ (antenna, hangszóró)
- Radio DAB+ komplett
- Klímaberendezés
- 230 V-os kábelcsatlakozó (csatlakoztatott terhelés max. 2000 W), (csak akkor működik, ha a motor előmelegítő 230 V-os hálózatra van csatlakoztatva).

Vezetőülés

- Szövet ülés, fűthető ülések (MSG 85)
- Szövet ülés; Légrugózás (MSG 95AL/722)
- Szövet ülés; légrugózott; fűthető ülések MSG 95AL/732)

Megvilágítás

- LED munkalámpák, 2 elöl 2 hátul
- Körkörös jelzőlámpa (sárga), (a nemzeti előírásokat be kell tartani!)

Felszerelés közötti közlekedéshez StVZO felszerelés

- Egyedi működési engedély < 25 km/h
- Egyedi működési engedély > 25 km/h
- Rendszámtáblatartó

Motor

- Deutz TCD 2.9 L4 S5, 55,4 kW / 75 LE , stage V
- Kézigáz
- Motor előmelegítés (hűtővíz) + hidraulikaolaj-előmelegítés 230 V

Meghajtás & tengelyek

- 28 km/h (sebességnövekedés)
- Kézi kúszómenet (lassú haladási irány)

Abroncsozás

- 15.0/55-17 AS ET0, AS profil, szélesség 1600 mm
- 15.0/55-17 AS ET-40, AS profil, szélesség 1660 mm
- 425/55 R 17 AS ET-40 Alliance 570, AS profil, szélesség 1700 mm
- 31x15.50-15 EM ET-37, EM profil, szélesség 1680 mm
- 12-16.5 EM ET0, EM profil, szélesség 1500 mm
- 12-16.5 EM ET45, EM profil, szélesség 1415 mm
- 15.5/55 R 18 EM ET0, EM profil, szélesség 1570 mm
- 33x15.50-15 RP ET-37, RP profil, szélesség 1680 mm
- 12-16.5 Sure Trax ET0 BKT, SureTrax profil, szélesség 1530 mm

Vízfeltöltés

- Vízfeltöltő szelepek feltöltés nélkül (első kerek)
- Vízfeltöltő szelepek feltöltés nélkül (hátsó kerek)
- Vízfeltöltő szelepek feltöltés nélkül (első és hátsó kerek)
- Vízfeltöltő szelepek feltöltéssel (első kerek)
- Vízfeltöltő szelepek feltöltéssel (hátsó kerek)
- Vízfeltöltő szelepek feltöltéssel (első és hátsó kerek)

Rakodó berendezés

- Rakodógém csillapítás
- Leengedő fékszelep (csőtörés elleni védő emelő és billenő henger)

Gyorscsatlakozó-lapok

- Euro hidraulikus
- SkidSteer hidraulikus
- SMS hidraulikus
- Kramer hidraulikus

Hidraulika - elöl

- Nyomásmentes visszavezetés elöl (ideértve szivárgó olajvezeték)
- Munkahidraulika (74 l/perc) Nagy szivattyú
- Nagy átfolyású - teljesítményhidraulika egyszeres működésű 115 l/perc:
- 3. Vezérlőkör elektromosan arányos, soros
- 4. Vezérlőkör ezenkívül elektromosan arányos, párhuzamos
- Kiegészítő hidraulikaolaj-hűtő

Hidraulika - hátul

- Nyomásmentes visszatérő hátul
- Egy hátsó hidraulikus csatlakozás, kettős működésű váltószelepen keresztül (működés: A joystick konzolon lévő kapcsoló (0 - 1) használatával + 3. vezérlőkör)
- Egy hátsó hidraulikus csatlakozó (51 l/perc) kettős működésű (két csatlakozó), külön vezérlőszeleppel (kezelés: A joystick konzol kapcsolójával (1 - 0 - 2))
- Két hidraulikus csatlakozó hátul (51 l/perc), kettős működésű (négy csatlakozó), külön vezérlőszeleppel együtt (kezelés: 1 DW csatlakozás kapcsolóval (1 - 0 - 2), 1 DW csatlakozás nyomógombbal (1 - 0 - 2)), (a csatlakozások egyidejűleg is működtethetők)

Bio-hidraulikaolaj

- Shell PANOLIN S4 HLP Synth 46 (Biohidraulikaolaj)

Elektromos csatlakozások elől

- Dugós csatlakozó elől, 7 tűs világításhoz, elülső szerelésekhez
- Dugós csatlakozó elől, 3 tűs dupla funkcióhoz (kezelés: A joystickon lévő 2 gombbal; 1. funkció: érintés, 2. funkció: reteszelés)
- Dugós csatlakozó elől, 3 tűs dupla funkcióhoz (kezelés: A joystickon lévő 2 gombbal; 1. funkció reteszelés, 2. funkció érintés)
- Dugós csatlakozó elől, 3 tűs dupla funkcióhoz (kezelés: A joystickon lévő 2 gombbal; 1. funkció: érintés, 2. funkció érintés)
- Dugós csatlakozó elől, 3 tűs dupla funkcióhoz (kezelés: A joystickon lévő 2 gombbal; 1. funkció reteszelés, 2. Funkció reteszelés)

Elektromos csatlakozások hátul

- Dugós csatlakozó hátul, 7 tűs a hátsó munkaszerelések világításához
- Dugós csatlakozó hátul, 3 tűs (Kezelés: A joystick konzol kapcsolójával (1 - 0 - 2))

További súly

- Ballaszt súly alaplemez (122 kg)

Biztonsági opciók

- Hátramenet jelző (akusztikus)
- Mozgásellenőrző szelepek (csőtörés-biztosító emelő és billentő munkahengerhez)
- Indításgátló (kezelése kódolt indítókulcon keresztül)

Egyéb

- Akkumulátor leválasztó kapcsoló 2 áramkör
- (a jármű elektromos rendszerének és a generátornak az akkumulátorról való leválasztása 2 kapcsolási útvonalon keresztül)
- Kézi karos zsírzóprés
- Kombitáska (figyelmeztető háromszög és elsősegély dobozzal)
- Szerszámkészlet
- Központi kenő berendezés, teljesen automatikus

A garancia meghosszabbítása*

- Economy 24 hónap(2500 h)
- Economy 36 hónap(3000 h)
- Economy 48 hónap(3500 h)
- Economy 60 hónap(4000 h)
- Premium 24 hónap(3000 h)
- Premium 36 hónap(4000 h)
- Premium 48 hónap(5000 h)
- Premium 60 hónap(6000 h)

*A németországi garanciabővítési ajánlatok jelenleg felülvizsgálat alatt állnak - további információk hamarosan.

Speciális festés

- Speciális lakkozás RAL egyszínű - erdészpiros helyett
- Több színű speciális fényezés, RAL

Utánfutó- és mentő készülék

- Automata utánfutó-csatlakozó

Önjáró munkagép vontatócsatlakozóval

- Automata utánfutó-csatlakozó