



5085 Hjullastare

Allroundmaskin som står stadigt på marken.

Modell 5085 i vår 5-serie utmärker sig med sin enkla hantering och funktionalitet. Den effektiva maskinen utmärker sig dessutom med sin dynamiska fyrhjulsdraft, den höga nyttolasten och den relativt låga totalvikten. Sikten från förarplatsen är utmärkt, och även en förare som är ovan vid maskinen finner sig snabbt tillrätta tack vare det enkla användarkonceptet. De kompakta måtten ger maximal manövreringsförmåga även på trånga arbetsplatser.

Långt lastsystem: Som tillval finns ett långt lastsystem vilket gör maskinen mer flexibel när det gäller räckvidd och staplingshöjd

Hyttkonstruktion: Bekvämt in- och utsteg via två steg. Interiören imponerar med väl genomtänkta funktioner, praktiska förvaringsfack och utmärkt sikt runt hela maskinen och med maximal rymlighet

Smidighet: Utslag av 2 x 40° på styrande hjul innebär minimal vändradie och manövrerbarhet på minsta yta

Tidsbesparing: Modell 5085 kan med motsvarande prestanda nå en maximal hastighet av 30 km/h

Körkomfort: Den helautomatiska laststabilisatorn dämpar vibrationerna i lastsystem och last och ger vid högre hastigheter en hög grad av körkomfort

Tekniska data

■ Motordata, Standard

Motortillverkare	Kohler
Motoreffekt	55,4 kW
Motoreffekt	75 PS
Cylindervolym	2.482 cm ³
Avgaskrav EU steg	V
Avgasefterbehandling	DOC / DPF

■ Vikter

Skopand volym (standardskopa)	0,85 m ³
Nyttolast (max.)	1.530 kg
Arbetsvikt	4.610 - 4.693 kg
Nyttolast (S=1.25)	2.250 kg
Lyftkapacitet (max.)	42,9 kN
Tipplast (standardskopa)	3.700 kg
Tipplast (pallgafflar)	2.800 kg

■ Volymer

Drivmedeltankens volym	75 l
------------------------	------

Hydrauloljetankens volym 50 l

■ Drivsystem

Standard hastighet	0-20 km/h
Körhastighet Tillval 1	0-30 km/h
Differentiallås	100% framaxel

■ Hydraulsystem

Flöde, arbetssystemets hydraulsystem (max.) 68,4 l/min

■ Kinematik

Kinematik, typ	P
Snabbväxlingssystem	hydraulisk

■ Styrning

Styrutslag maximalt	40 Grad
---------------------	---------

■ Karakteristiska bullervärden

Garanterad bullerexponering LwA (förarhytten)	101 dB(A)
Buller, uppmätt, LwA	98,2 dB(A)
Ljudtryck vid förarplats	74 dB(A)

Mått

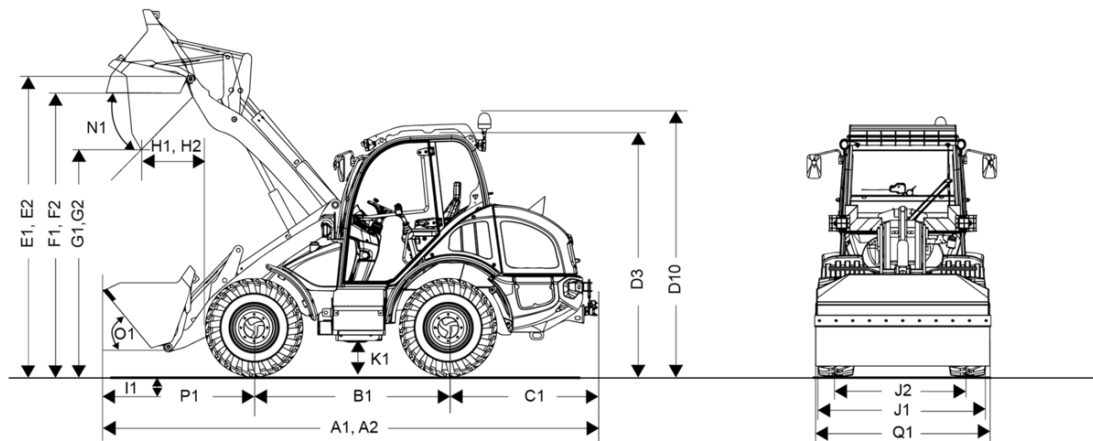

A1	Total längd med påbyggnadsredskap	5.270 mm
A2	Total längd med standardredskap / förlängt lastsystem	5.580 mm
B1	Hjulbas centrum	2.020 mm
C1	Bakre överhäng	1.490 mm
D3	Höjd med förarhytt	2.480 mm
D10	Total höjd med roterande varningsljus	2.710 mm
E1	Maximal höjd skopvridpunkt	3.350 mm
E2	Maxhöjd skopans vridpunkt / förlängt lastsystem	3.499 mm
F1	Lasthöjd	3.210 mm
F2	Lasthöjd / förlängt lastsystem	3.360 mm
G1	Tipphöjd	2.680 mm
G2	Tipphöjdt / förlängt lastsystem	2.820 mm
H1	Tippavstånd	580 mm
H2	Tippavstånd / förlängt lastsystem	790 mm
I1	Grävdjup	50 mm
J1	Total bredd	1.740 mm
J2	Bandbredd	1.400 mm
K1	Markfrigång	300 mm
L1	Vändradie hjulytterkant	2.840 mm
M1	Styrvinkel	40 °
M2	Pendelvinkel	22 °
N1	Tippningsvinkel vid maximal lyfthöjd	41 °
O1	Tippningsvinkel på marken	50 °
P1	Avstånd från framaxelns mitt till kuggspetsen	1.860 mm
Q1	Skopbredd	1.950 mm
R1	Staplingshöjd	3.150 mm
R2	Staplingshöjd / förlängt lastsystem	3.240 mm