



## 3090T

### Teleskooppipyöräkuormaajat

#### Tekniset tiedot

##### ■ Sähkölaitteet

|               |        |
|---------------|--------|
| Käyttäjännite | 12 V   |
| Akku          | 100 Ah |
| Laturi        | 120 A  |

##### ■ Painot

|  |                   |
|--|-------------------|
| Käyttöpaino  | 5.730 - 5.980 kg  |
| Työntövoima (enint.)   | 5.000 - 5.200 daN |
| Repäisyvoima (enint.)  | 4.470 daN         |
| Nostovoima (enint.)  | 4.620 daN         |
| Kaatokuorma kauhalla – kone suorassa, nostorunko vaakasuora            | 3.450 - 3.610 kg  |
| Kaatokuorma kauhalla – kone taitettuna, nostorunko vaakasuora          | 3.010 - 3.170 kg  |
| Kaatokuorma kauhalla – kone suorassa (ulosajettuna)                    | 1.910 - 2.010 kg  |
| Kaatokuorma kauhalla – kone taitettuna (ulosajettuna)                  | 1.650 - 1.750 kg  |
| Kaatokuorma kauhalla – kone suorassa, nostorunko alimmassa asennossa   | 4.630 - 4.840 kg  |
| Kaatokuorma kauhalla – kone taitettuna, nostorunko alimmassa asennossa | 4.050 - 4.260 kg  |
| Kaatokuorma lavahaarukalla – kone suorassa, nostorunko vaakasuora      | 3.110 - 3.250 kg  |
| Kaatokuorma lavahaarukalla – kone taitettuna, nostorunko vaakasuora    | 2.730 - 2.870 kg  |
| Kaatokuorma lavahaarukalla – kone suorassa (ulosajettuna)              | 1.870 - 1.960 kg  |
| Kaatokuorma lavahaarukalla – kone taitettuna (ulosajettuna)            | 1.630 - 1.720 kg  |
| Kaatokuorma lavahaarukalla – kone suorassa, kuljetusasento             | 3.650 - 3.810 kg  |
| Kaatokuorma lavahaarukalla – kone taitettuna, kuljetusasento           | 3.210 - 3.360 kg  |

##### ■ Ohjaamo

|         |         |
|---------|---------|
| Ohjaamo | Ohjaamo |
|---------|---------|

##### ■ Täyttömäärät

|                            |      |
|----------------------------|------|
| Polttoainesäiliön tilavuus | 80 l |
|----------------------------|------|

|                                  |      |
|----------------------------------|------|
| Hydrauliikkaöljysäiliön tilavuus | 32 l |
|----------------------------------|------|

##### ■ Käyttövoima

|                         |   |
|-------------------------|---|
| Käyttötapa              | ecDrive (Electronic Controlled Drive)                   |
| Voimansiirto            | hydrostaattisesti jakovaihteiston ja vetoakselin kautta |
| Ajonopeudet             | 2   |
| Akseli                  | PA 1422   |
| Ajonopeus, vakio        | 0-20 km/h   |
| Ajonopeus, vaihtoehto 1 | 0-30 km/h   |
| Ajonopeus, vaihtoehto 2 | 0-40 km/h   |
| Käyttöjarru             | Rumpujarru (lisävarusteena lamellijarru)                |
| Pysäköintijarru         | Rumpujarru (lisävarusteena lamellijarru)                |
| Tasauspyörästön lukitus | 100% etuakseli + taka-akseli                            |

##### ■ Hydrauliikkajärjestelmä

|                                   |                   |
|-----------------------------------|-------------------|
| Ajohydrauliikan työpaine (enint.) | 500 bar           |
| Työhydrauliikan tuotto (enint.)   | 93 (95-101) l/min |
| Työhydrauliikan työpaine (enint.) | 235 bar           |

##### ■ Kinematiikka

|                       |                           |
|-----------------------|---------------------------|
| Kinematiikan tyyppi   | Teleskoparm (Z-Kinematik) |
| Iskusylinteri         | 1                         |
| Kallistussylinteri    | 1                         |
| Pikavaihtojärjestelmä | hydraulinen               |

##### ■ Ohjaus

|                 |                        |
|-----------------|------------------------|
| Ohjaustapa      | Hydraulinen runkonivel |
| Ohjaussylinteri | 1                      |
| Heilahduskulma  | ± 10 aste              |

##### ■ Melun ominaisarvot

|  |            |
|--|------------|
| Keskimääräinen äänivoimakkuuden taso LwA (ohjaamo) | 99,5 dB(A) |
| Taattu äänivoimakkuuden taso LwA (ohjaamo)         | 101 dB(A)  |

|  |          |
|--|----------|
| Ilmoitettu äänenpaineen taso LpA (ohjaamo) | 71 dB(A) |
|--|----------|

#### ■ Moottorin tiedot, vakio

|                      |        |
|----------------------|--------|
| Moottorin valmistaja | Rehiko |
|----------------------|--------|

|                  |              |
|------------------|--------------|
| Moottorin tyyppi | KDI 2504 TCR |
|------------------|--------------|

|            |   |
|------------|---|
| Sylinterit | 4 |
|------------|---|

|                |         |
|----------------|---------|
| Moottorin teho | 55,4 kW |
|----------------|---------|

|                |       |
|----------------|-------|
| Moottorin teho | 75 hv |
|----------------|-------|

|                        |             |
|------------------------|-------------|
| enimmäiskierrosluvulla | 2.300 r/min |
|------------------------|-------------|

|                       |        |
|-----------------------|--------|
| Suurin vääntömomentti | 310 Nm |
|-----------------------|--------|

|              |                       |
|--------------|-----------------------|
| Iskutilavuus | 2.482 cm <sup>3</sup> |
|--------------|-----------------------|

|                        |      |
|------------------------|------|
| Jäähdytysaineen tyyppi | vesi |
|------------------------|------|

|                    |   |
|--------------------|---|
| Pakokaasustandardi | V |
|--------------------|---|

|                           |         |
|---------------------------|---------|
| Pakokaasun jälkikäsittely | DOC/DPF |
|---------------------------|---------|

## Mitat

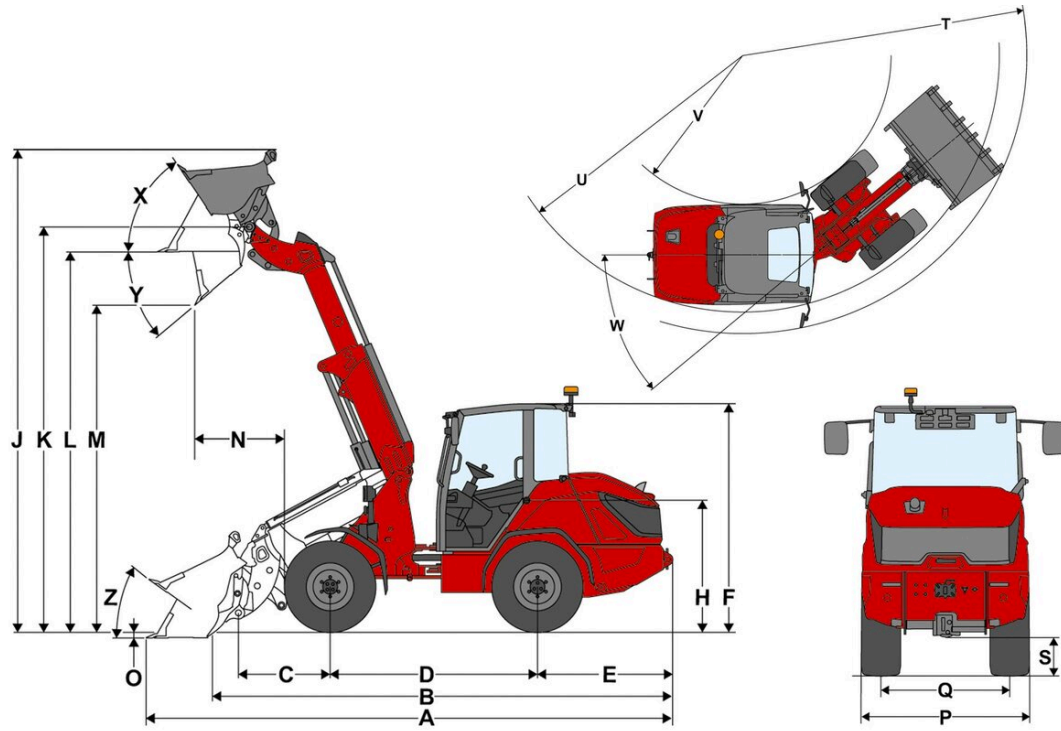

|   |   |          |
|---|---|----------|
| A | Kokonaispituus                                  | 6.030 mm |
| B | Kokonaispituus ilman kauhaa                     | 5.160 mm |
| C | Kauhan kääntöpiste (akselin keskipisteeseen)    | 1.210 mm |
| D | Akseliväli                                      | 2.325 mm |
| E | Takaylitys                                      | 1.435 mm |
| F | Korkeus ohjaamolla                              | 2.545 mm |
| H | Istuinkorkeus                                   | 1.520 mm |
| J | Kokonaiskorkeus                                 | 5.875 mm |
| K | Kauhan kääntöpiste (maks. nostokorkeudella)     | 4.985 mm |
| L | Lastauskorkeus                                  | 4.695 mm |
| M | Tyhjennyskorkeus                                | 4.085 mm |
| N | Ulatus (kohdassa M)                             | 960 mm   |
| O | Kaivusyvyyys                                    | 110 mm   |
| P | Kokonaisleveys                                  | 1.800 mm |
| Q | Telaleveys                                      | 1.440 mm |
| S | Maavara   | 335 mm   |
| T | Suurin ulkosäde                                 | 4.675 mm |
| U | Uloreunan säde                                  | 4.235 mm |
| V | Sisäsäde  | 2.295 mm |
| W | Nivelen kulma                                   | 40 °     |
| X | Takakallistuskulma suurimmalla nostokorkeudella | 56 °     |
| Y | Suurin kippauskulma                             | 40 °     |
| Z | Takaperin kallistuskulma maassa                 | 39 °     |

# Vakiovarusteet

## Moottori

- Rehlko KDI 2504 TCR, 55,4 kW / 75 PS (DOC/DPF), EU: taso V

## Ohjausjärjestelmä

- Hydraulinen taittuva nivelohjaus
- Ohjaussylinterit: 1

## Ohjaamo

- 1-ovinen ohjaamo, jossa lämmitys ja tuuletus
- Kaikki ohjaamot ovat erittäin tilavia
- Taustapellit vasemmalla ja oikealla
- Ergonominen kulku ohjaamoon
- 7-tuumainen näyttö, sis. valitsinrullakäytön
- Säädetty ohjauspylväs (kallistus ja korkeus)
- Käsinoja oikealla puolella
- Lasinlämmitys takana
- 1 pistorasia: 3-napainen, 12 V

## Kuljettajan istuin

- Turvavyöllä ja mekaanisella jousituksella varustettu kangasistuin, jonka selkänojan kulmaa voidaan muuttaa ja joka on säädettävissä pituussuunnassa ja kuljettajan painon mukaan

## Valaistus

- Valaistus Saksan StVZO-lain mukainen (halogeeni)
- LED-takavalot
- LED-työskentelyvalonheittimet, 2 edessä 2 takana (1 000 lm)

## Voimansiirto ja akselit

- Akseli: planeetta-akseli PA1422
- Voimansiirto: hydrostaattinen neliveto, sähköisesti ohjattu, ecDrive (Electronic Controlled Drive)
- Ajotilat: Auto-tila, ECO-tila (moottorin kierrosnopeutta lasketaan, kun asetettu nopeus saavutetaan)
- Tasauspyörästölukko: 100 %, sähköhydraulisesti käyttöön otettava etu- ja taka-akselille
- Nopeus: 20 km/h
- Ajonopeudet: 2 | 10 km/h / 20 km/h
- Käyttöjarru: rumpujarru etuakselissa, vaikuttaa taka-akseliin nivelakselin kautta
- Seisontajarru: rumpujarru – kytkentä etuakseliin käsijarrun kahvalla, vaikuttaa taka-akseliin nivelakselin kautta

## Renkaat

- 365 / 70 R 18 BKT Multimax MP 513 ET-10

## Lastauslaite

- Teleskooppikuormauslaitteisto LS999
- Pikavaihtojärjestelmä (Weidemann HV/HT-C), hydraulinen
- Kinematiikka: Z
- Nostosylinterit: 1
- Kallistussylinterit: 1
- Iskusylinterin kellunta-asento

## Hydrauliikka

- Sähköisesti esiohjattu ohjaussauva ajosuunnan kytkimellä ja integroiduilla tasauspyörästölukon ja proportionaalisen teleskooppitoiminnon painikkeilla
- 3. ohjauspiiri edessä, sähköinen, proportionaalinen (Flow-Sharing) ohjaussauvan kautta, sis. kestotoiminnon
- 3. ohjauspiirin öljymäärän säätö valitsinrullan ja näytön kautta
- 3. ohjauspiirin paineenalennus edessä kuormauslaitteistossa
- Ohjaussauvan ominaiskäyrän säätö (kuormauslaitteiston herkkyyden säätö kolmessa tasossa) valitsinrullan ja näytön kautta
- Hydrauliikkaöljyn jäähdytin

## Muu

- Akun päävirtakytkin, ulkopuoli – mekaanisesti erottava
- Polttoainesäiliön täyttökoulu, ajosuunnassa oikealla

## EquipCare (telematiikka)

- EquipCare, 36 kuukautta

## Valinnaiset varusteet

### Ohjaamo

- Kaksiosainen ohjaamon ovi
- Laajakulmataustapeilit (vasemmalla ja oikealla)
- Laajakulmataustapeilit (vasemmalla ja oikealla), sähköinen säätö + lämmitys
- Kangasistuin, ilmajousitus, MSG297A/722
- Kangasistuin, ilmajousitus, istuinlämmitys, istuintuuletus MSG297A/722 Premium
- Käsinoja oikealla ja vasemmalla
- Pääntuki – kuljettajan istuin
- Ilmastointilaite
- DAB+-radiovalmius (antenni, kaiutin)
- DAB+-radio
- 2 pistorasiaa: 2 x USB / 3-napainen
- Sisällä panoraamapeili
- Aurinkosuojaverho

### Valaistus

- Saksan StVZO-lain mukainen LED-valaistus
- LED Performance -työskentelyvalonheittimet (2 000 lm) katossa, 4 edessä, 2 takana, teleskooppivarressa, 2 edessä
- Aktiivinen työskentelyvalaistus
- LED-majakkavallo (oranssi). Paikallisia määräyksiä on noudatettava!

### Rekisteröinti ja tieliikennekäyttö

- Yksittäishyväksyntä < 25 km/h
- Yksittäishyväksyntä > 25 km/h
- Rekisterikilven pidike edessä ja takana
- Varoituskolmio

### Voimansiirto ja akselit

- Käsikaasu
- Esilämmitys: jäähdytysvesi, hydraulikkaöljy, 115 V, pistokkeen tyyppi B
- Esilämmitys: jäähdytysvesi, hydraulikkaöljy, 230 V, pistokkeen tyyppi E/F
- Esilämmitys: jäähdytysvesi, hydraulikkaöljy, 230 V, pistokkeen tyyppi J (maa: CH)

#### Ajotilat

- Ajotilat Auto / Eco / työlaitteet
- Ajotilat Auto / Eco / M-Drive

#### Ajonopeus

- 30 km/h
- 40 km/h Power Drive
- Proportionaalinen nopeudenrajoitin (ryömintämekanismi)
- Työntövoiman rajoitus

#### Jarrujärjestelmä

- Sähköhydraulinen lamellijarru, jousiakku etuakselissa, vaikuttaa taka-akseliin vetoakselin kautta, sis. hill-hold-toiminnon

### Renkaat

- 405 / 70 R 20 BKT Multimax MP 513 ET30, profiili AS, leveys 1767 mm, korkeus 2599 mm, 20/30/40 km/h
- 400 / 70 R 20 Trelleborg TH400 ET0, profiili AS, leveys 1844 mm, korkeus 2593 mm, 20/30/40 km/h
- 550 / 45 - 22.5 Alliance 331 ET-50, profiili AS, leveys 2070 mm, korkeus 2596 mm, 20/30/40 km/h
- 400 / 70 R 18 Alliance 585 ET0, profiili EM, leveys 1824 mm, korkeus 2569 mm, 20/30 km/h
- 445 / 70 R 19,5 Alliance 624 ET0, profiili EM, leveys 1865 mm, korkeus 2613 mm, 20/30/40 km/h
- 440 / 50 R 17 BKT TracSuper ET0, profiili RP, leveys 1861 mm, korkeus 2496 mm, 20 km/h

### Lastauslaite

- Kuormausvarren vaimennus
- Kuormauslaitteiston avustinpaketti (kauhan palautusautomaattikka, nostokorkeuden rajoitus, tärytystoiminto, taaksekalistuksen avustin)
- Kallistussynterinin lukitus ja laskun rajoitin (työskentelytaso)

#### Pikavaihtolevyt

- Euro (hydraulinen – ISO23206 EURO HV) (sis. 2 SVK-liitintä koko 3)
- SMS HV (hydraulinen)
- Matbro (hydraulinen)

### Hydrauliikka

- Shell Panolin S4 HLP Synth46 (biohydrauliikkaöljy)

### Hydrauliikka edessä

- Suunnanvaihtoventtiili edessä 3. ohjauspiirissä (3. ohjauspiiri, jossa 4 liitäntää)
- Load Sensing -tehohydrauliikka 45 ccm (101 l/min)
- High Flow -tehohydrauliikka, yksitoiminen (101 l/min)
- Paineeton paluu edessä (1 Flatface koko 3, pistoke) sis. vuotoöljyjohdon (1 Flatface koko 2, pistoke)
- Pistoliitin, 4. ohjauspiiri edessä (Flatface koko 2)
- Pistoliitin, 3. ohjauspiiri edessä (SVK-liitin koko 3)
- Pistoliitin, 4. ohjauspiiri edessä (SVK-liitin koko 3)

### Hydrauliikka takana

- Takana kaksitoiminen hydrauliikkaliitäntä (2 SVK-liitintä koko 3), käyttö: katkaisimella (0-1) + 3. ohjauspiiri
- Takana hydrauliikkaliitäntä, kaksitoiminen vaihtoventtiilin kautta (2 SVK-liitintä koko 3), käyttö: katkaisimella (0-1) + 3. ohjauspiiri
- Takana kaksitoiminen hydrauliikkaliitäntä (2 SVK-liitintä koko 3) + kaksitoiminen vaihtoventtiilin kautta (2 SVK-liitintä koko 3)
- Paineeton paluu takana (1 SVK-liitin koko 3, pistoke) sis. vuotoöljyjohdon (1 Flatface koko 2, pistoke)

### Sähköliitännät takana

- Takapistorasia, 3-napainen, käyttö: katkaisimella, 1. toiminto lukkiutuva, 2. toiminto lukkiutuva

### Sähköjärjestelmä

Akun päävirtakytkin

- Akun päävirtakytkin, ohjauspulpetti – erotusrele
- Akun päävirtakytkin, 2 kytkentäpiiriä (sähköverkon ja generaattorin erottaminen akusta kahta kytkentäreittiä käyttämällä)

### Turvallisuusvaihtoehdot

- Peruutusvaroitussjärjestelmä (äänellä)
- Ympäristönvalvontajärjestelmä, takana
- Turvavyövalvonta
- Peruutuskamera
- Ajonestolukitus, virta-avain, käyttö koodatulla virta-avaimella

### Kustomoitu ulkovaeri

- Erikoismaalaus, RAL, yksivärinen – Weidemann-punaisen sijasta
- Erikoismaalaus, RAL, monivärinen

### Muu

- Työkalulaatikko sis. työkalusarjan
- Häätäpakkaus (varoituskolmio/ensiapulaukku)
- Täysin automaattinen keskusvoitelujärjestelmä

Takuun pidennys

- Economy 24 kuukautta (2 500 h)
- Economy 36 kuukautta (3 000 h)
- Economy 48 kuukautta (3 500 h)
- Economy 60 kuukautta (4 000 h)
- Premium 24 kuukautta (3 000 h)
- Premium 36 kuukautta (4 000 h)
- Premium 48 kuukautta (5 000 h)
- Premium 60 kuukautta (6 000 h)

### Perävaunu ja kunnostuslaitteisto

- Vetokoukku 38 mm, automaattinen
- Hinauskytkentä (Ei sallittu perävaunun käytön yhteydessä!)