



## 4007

### Teleskoplastare

En kraftfull och funktionell multitalang

Med 4,0 tons nyttolast och 7,0 m staplingshöjd imponerar Kramers teleskoplastare 4007 på alla sätt. Alla uppgifter klaras av utan ansträngning tack vare det hydrostatiska drivsystemet. Förarhytten har en extremt funktionell utformning och har ett stort antal funktioner, med vilka 4007 manövreras intuitivt och med optimal förarkomfort.

**Kramer snabbfäste:** Snabbt byte av redskap med extra hydraulfunktion tack vare tryckavlastningen på tredje styrkretsen.

**ecospeed växellåda:** En kombinationen av fördelarna med känsligheten i en hydrostatisk drivlina och den ökade dragkraften i en momentomvandlare

**Motor:** En Deutz motor på 100 kW / 136 hkr med tillräcklig effekt för för alla aktiviteter och en mängd olika applikationer

**Förarassistanssystem** Smart Handling har tre olika lägen för ekonomisk, bekväm och framför allt säker drift av maskinen

**Motorhuvens konstruktion:** Optimal sikt på höger sida tack vare den låga motorhuv

## Tekniska data

### ■ Motordata, Standard

Motortillverkare	Deutz
Motoreffekt	100 kW
Motoreffekt	136 PS
vid max. varvtal	2.300 U/min
Cylindervolym	3.621 cm <sup>3</sup>
Avgaskrav EU steg	V
Avgasefterbehandling	DOC / DPF / SCR

### ■ Vikter

Nyttolast (max.)	4.000 kg
Nyttolast vid max. räckvidd	1.500 kg
Nyttolast vid max. stapelhöjd	2.400 kg
Staplingshöjd (max.)	7.000 mm
Nyttolast max. (LSP 500 mm)	4.000 kg
Arbetsvikt	6.810 - 7.850 kg
Brytkraft (max.)	50 kN
Lyftkapacitet (max.)	43 kN

### ■ Volymer

Drivmedeltankens volym	100 l
Hydrauloljetankens volym	100 l
Ureatankens volym	9,5 l

### ■ Drivsystem

Standard hastighet	0-30 km/h
Körhastighet Tillval 1	0-20 km/h
Körhastighet Tillval 2	0-40 km/h
Differentiallås	100% inkopplingsbar på framaxeln (Tillval)

### ■ Hydraulsystem

Flöde, arbetssystemets hydraulsystem (max.)	140 l/min
---	-----------

### ■ Styrning

Styrutslag maximalt	38 Grad
---------------------	---------

### ■ Karakteristiska bullervärden

Garanterad bullerexponering LwA (förarhytten)	101 dB(A)
Buller, uppmätt, LwA	99,2 dB(A)
Ljudtryck vid förarplats	72 dB(A)

## Mått

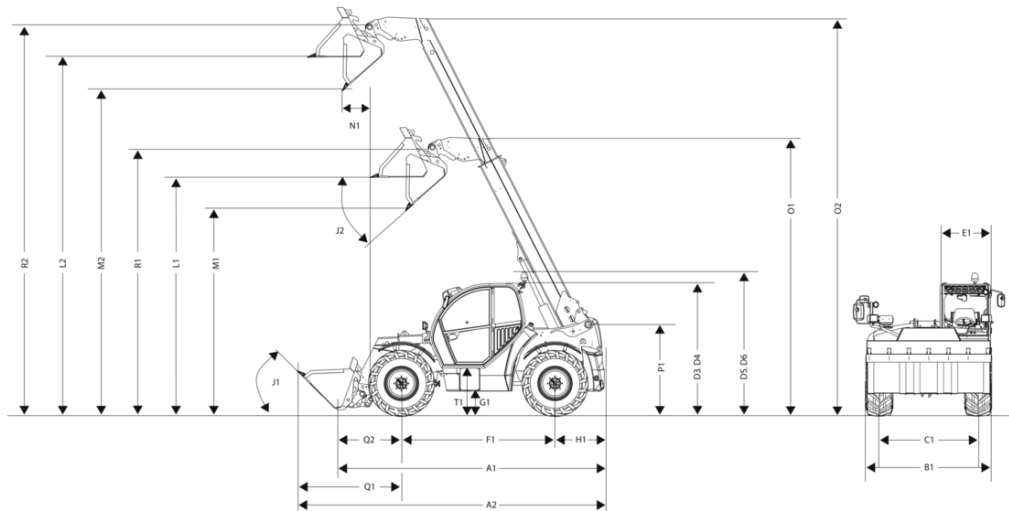

A1	Total längd	4.880 mm
A2	Total längd med skopa	5.600 mm
B1	Total bredd utan skopa	2.285 mm
C1	bak	1.880 mm
D3	Total höjd, låg hytt	2.310 mm
D4	Total höjd, hög hytt	2.490 mm
D5	Total höjd, låg hytt med varningsblinkers	2.540 mm
D6	Total höjd, hög hytt med varningsblinkers	2.720 mm
E1	Bredd på förarhytt	990 mm
F1	Hjulbas centrum	2.850 mm
G1	Markfrigång under axel och växellåda, vadvningsdjup	415 mm
H1	Avstånd från bakhjulets mitt till bakdelen	740 mm
I1	Bakre färdvinkel (lutningsvinkel)	60 °
J1	Tippningsvinkel	49 °
K1	Max staplingshöjd	7.000 mm
J2	Tippningsvinkel	41 °
L1	Lasthöjd inkörd	4.520 mm
L2	Lasthöjd utmatad	6.820 mm
M1	Dumpningshöjd inkörd	4.030 mm
M2	Dumpningshöjd utmatad	6.330 mm
N1	Tippavstånd utmatad	110 mm
O1	Teleutdragslängd inkörd	5.255 mm
O2	Teleutdragslängd utmatad	7.820 mm
P1	Total höjd till teleskoparmslagring i ramen	1.600 mm
Q1	Avstånd från framhjulets mitt till skopans framkant	1.920 mm
Q2	Avstånd från framhjulslagrets mitt till snabbväxlingsramen	1.290 mm
R1	Skopvridpunkt inkörd	5.035 mm
R2	Skopvridpunkt utmatad	7.335 mm
S1	Vändradie hjulytterkant	3.840 mm
S2	Vändradie skopans ytterkant	5.000 mm
T1	Påstigningshöjd förarhyttsgolv	720 mm

# Standardutrustning

## Förarhytt

- ROPS/FOPS-testad, bullerisolerad, vibrationsdämpad komforthytt med 360 graders sikt.
- Vindrutetorkare fram och bak med intervallfunktion fram, automatisk retur av blinkers
- Strömbrytare i dörr för innerbelysning, delad dörr, övre delen kan öppnas 180° och spärras i två lägen
- Uppfällbar bakruta
- Teleskoperbar rattstång med justerbar lutning
- Hängande pedaler och uttagbar matta
- Grammer mekaniskt fjädrad komfortabel förarstol MSG85/721
- Elektronisk styrspak, multifunktion, med integrerad körriktningväljare och telekoperingsfunktion
- Färgdisplay på 7" som visar alla fordonsfunktioner; Jog Dial
- Färgmärkta reglage för hydraulfunktioner, elsystem, kör-, och säkerhetsfunktioner
- Värme med 3-steps fläkt, sex munstycken och två defrostermunstycken
- Mugghållare, 12V strömuttag, rullgardin
- Arbetsstrålkastare, 1x med lysdioder fram (1000 lm), arbetsstrålkastare 1x med lysdioder bak (1000 lm)
- Belysning enligt tyska trafikbestämmelser
- Manuell batterifrånskiljare

## Motor

- Grovmaskig kombinationskylare för motorvatten, hydraulolja och laddluft
- Brett öppningsbar motorhuv, inspektionsslucka för hydraulolja och kylvatten
- Underhållsslucka för enkel rengöring av motorrummet

## Styr- och arbetshydraulik

- Fyra styrningstyper som standard
- Tredje styrkrets och teleskopfunktion med proportionell styrning
- Konstant funktion tredje styrkrets tillkopplingsbar via vippbrytare
- Oljemängd för den 3: e styrkretsen, alla alternativa styrkretsar kan ställas in via vridpotentiometern
- Överbelastnings- och förarassistanssystem "Smart Handling" av den andra generationen (skop-, staplings- och manuellt läge)
- Testanslutning för arbetshydraulik och drivsystem

## Färddrivning och axlar

- Steglös, hydrostatisk växellåda med lastberoende, elektronisk transmissionsstyrning

## Fordonskonstruktion och kinematik

- Vridstiv stålram av lådprofilstyp
- Teleskoparmen glider på 13 st utifrån inställbara glidelement
- Ändlägesdämpning i teleskop, lyft- och tippcylindrarna

## Dokumentation

- Bruksanvisning; servicehäfte

# Tillval

## Förarplats - Hytt

- Luftdämpad förarstol (MSG95AL/722)
- Armstöd på vänster sida
- Luftkonditioneringsanläggning
- Ventilerat förvaringsfack (kylt, om klimatanläggning används)
- Hög hytt med värme för optimerad sik runt om maskinen (+180mm)
- Inre backspegel med fäste för mobil och dubbelt uttag för USB
- Kompakt backspegel på vänster sida
  - ej med:
    - Elektriskt justerbar yttre backspegel inkl. spegelvärme med avstängningsautomatik
- Elektriskt justerbar yttre backspegel inkl. spegelvärme med avstängningsautomatik
- Förberedd för radio (antenn, högtalare)
- Radioanläggning (radio, antenn, högtalare)
- Övervakningskamera höger fram (med extra bildskärm)
- Backkamera (integrerad bild i displayen)
- Hög hytt med uppvärmningsbara hyttfönster, höger och bak

## Belysning

- Roterande varningslampa med lysdioder (gul)
- Arbetsstrålkastare LED (1000 lm), 1 styck extra fram, 1 styck extra bak
- 2 x arbetsstrålkastare med lysdioder (1000 Lumen) på teleskoparmens sida (yttre rör)
- Belysningspaket med lysdioder (1000 Lumen) - (7 extra arbetsstrålkastare - 1x fram, 1x bak, 1x vänster, 2x höger, 2x yttre rör)
- Nummerskyltsbelysning inkl. hållare för registreringsskylt fram

## Utrustning för vägtrafik

- Typgodkännande (ABE) för självkörande arbetsfordon

## Motor - Axlar - Färddrivning

- Hydrostatisk 30 km/h
- Ecospeed 40 km/h inkl. Smart Driving

## Däck

- Alliance 405/70-24 A-323 - Dragkraftsprofil
- Alliance 460/70R24 A-580 - Dragkraftsprofil

## Snabbväxelpåttor & lastsystem

- Laststabilisator (svängningsdämpare)
- Hydraulisk snabbväxlingsanordning, system Kramer ("stor" teleskoplastare) (standard)
- Hydraulisk snabbväxlingsanordning, system Kramer ("stor" teleskoplastare)

## Hydraulik

- Load-Sensing hydraulsystem för redskap, 140 l/min
- Tryckavlastning i tredje styrkrets
- Skopreturautomatik (SRA) inkl. skakfunktion tippcylinder
- Hydraulsystemet är fyllt med miljövänlig och biologiskt nedbrytbar hydraulolja
- Dubbel multikoppling
  - endast tillsammans med:
    - Tryckavlastning i tredje styrkrets
    - Hydraulisk snabbväxlingsanordning, system Kramer (Teleskoplastare, "stor")
- Fyrfaldig multikoppling
  - endast tillsammans med:
    - Tryckavlastning i tredje styrkrets
    - Omkopplingsventil fram för tredje styrkrets
    - Hydraulisk snabbväxlingsanordning, system Kramer (Teleskoplastare, "stor")

## EI

- Uttag för frontmonterade redskap, 4 poligt

## Säkerhetstillval

- Startspärr, integrerad i tändningsnyckeln
- Underredsskydd
  - endast med:
    - Skydd för drivlinan
- Skydd för drivlinan
- Brandsläckare (2 kg)
- Smutsavdragare för teleskoparmen
- Varningsrand röd/vit (enligt DIN 30710)
- Övervakning av oljenivå (hydraulolja)
- Tippcylinderspärr
- Punkteringskydd
- Torrsmord (glidlack) i teleskoparm
- Skyddsåtgärder för framruta, kan demonteras (ej tillåten för trafik på allmän väg!)

## Lackering

- Speciallackering - enfärgad enligt RAL (gråa delar är inte medräknade) \*
- Skyddsåtgärder för användning i aggressiva material (salt och gödsel)
  - endast med:
    - Torrsmord (glidlack) i teleskoparm
    - Smutsavdragare för teleskoparmen
    - Skydd för drivlinan
- Skyddsåtgärder för havstransport

\* Vi förbehåller oss rätten att vägra utföra lackering i färger som liknar mönsterskyddade färger eller färgkombinationer från andra tillverkare

De visade illustrationerna, utrustningarna och data kan avvika från aktuellt leveransprogrammet i respektive land. Det kan hända att illustrationerna är specialutrustningar till extra kostnad. Ändringar förbehålls.

## Övrigt

- Krypkörningsfunktion och handgas
- 100 % differentialspär
- Växlingsdrag
- Vacuumavskiljare
- Cyklonfilter
- Cyklonfilter Turbo III
- Reverserbar kylfläkt
- Förvärmning motor, drivmedel, hydraulolja (230V)
  
- Förberedelse centralsmörjning (smörjledning inlagd i armen)
- Centralsmörjning (helautomatisk)
- EquipCare Dual ID

## Garantiförlängning

- Security 24 månader (2000 h)
- Security 36 månader (3000 h)
- Security 48 månader (3000 h)
- Security 48 månader (4000 h)
- Security 48 månader (5000 h)
- Security 60 månader (4000 h)
- Security 60 månader (5000 h)
- Power-Line (24 månader eller 2000 h)
- Power-Line (36 månader eller 3000 h)
- Power-Line (48 månader eller 3000 h)
- Power-Line (48 månader eller 4000 h)
- Power-Line (48 månader eller 5000 h)
- Power-Line (60 månader eller 4000 h)
- Power-Line (60 månader eller 5000 h)
- EquipCare 36 månader (inkl. App & Manager) - (Serie)