



## 2060 Wielladers

### Technische gegevens

#### ■ Motorgegevens standaard

Motorfabrikant	Rehlko
Motortype	KDI 1903 TCR
Cilinder	3
Motorvermogen	42 kW
Motorvermogen	57 pk
bij max. toerental	2.600 U/min
Maximaal aanhaalmoment	225 Nm
Cilindercapaciteit	1.861 cm <sup>3</sup>
Type koelmiddel	water
Uitlaatgasnorm	V
Uitlaatgasbehandeling	DOC/DPF

#### ■ Elektrische installatie

Bedrijfsspanning	12 V
Accu	100 Ah
Dynamo	120 A

#### ■ Gewichten

Bedrijfgewicht	3.720 - 4.230 kg
Scheurkracht (max.)	4.320 daN
Hijskracht (max.)	3.925 daN
Kieplast met bak - machine recht, hefinrichting horizontaal	2.910 - 3.510 kg
Kieplast met bak - machine geknikt, hefinrichting horizontaal	2.550 - 3.070 kg
Kieplast met bak - machine recht, hefinrichting onderste stand	4.400 - 5.280 kg
Kieplast met bak - machine geknikt, hefinrichting onderste stand	3.860 - 4.630 kg
Kieplast met palletvork - machine recht, hefinrichting horizontaal	2.410 - 2.890 kg
Kieplast met palletvork - machine geknikt, hefinrichting horizontaal	2.110 - 2.530 kg
Kiepvermogen met palletvork, machine recht, transportstand	2.870 - 3.440 kg
Kiepvermogen met palletvork, machine geknikt, transportstand	2.520 - 3.020 kg

#### ■ Bestuurderscabine

Bestuurderscabine	FSD (cabine)
-------------------	--------------

#### ■ Inhoud tanks

Tankinhoud brandstof	80 l
Tankinhoud hydraulische olie	32 l

#### ■ Aandrijfsysteem

Type aandrijving	ecDrive (Electronic Controlled Drive)
Rijaandrijving	hydrostatisch via verdelerttransmissie en cardanaandrijving
Rijniveaus	2
As	PA 1200
Rijsnelheid standaard	0-20 km/u
Rijsnelheid optie 1	0-30 km/u
Bedrijfsrem	Trommelrem (optie: lamellenrem)
Handrem	Trommelrem (optie: lamellenrem)
Sperdifferentieel	100% vooras+ achteras

#### ■ Hydraulische installatie

Rijhydraulica werkdruk (max.)	500 bar
Werkhydraulica pompcapaciteit (max.)	56,6 (70,4) l/min
Werkhydraulica werkdruk (max.)	235 bar

#### ■ Kinematiek

Kinematiektype	PZ
Hefcilinder	2
Kiepcilinder	1
Snelwisselsysteem	hydraulisch

#### ■ Besturing

Stuurtype	Hydraulisch knik-pendelsysteem
Stuurcilinder	1
Slingerhoek	± 10 graden

#### ■ Ruiskarakteristiekwaarden

Gemiddeld geluidsniveau LwA (dak)	99,9 dB(A)
Gegarandeerd geluidsniveau LwA (dak)	101 dB(A)
Opgegeven geluidsdrukkniveau LpA (dak)	70 dB(A)

Gemiddeld geluidsniveau LwA (cabine)	99,9 dB(A)
Gegarandeerd geluidsniveau LwA (cabine)	101 dB(A)
Opgegeven geluidsdruk niveau LpA (cabine)	69 dB(A)

#### ■ Overige informatie

FSD = canopy  
DPF = dieselpartikelfilter  
DOC = dieseloxidatiekatalysator  
SCR = selectieve katalytische reductie  
Kieplastberekening volgens ISO 14397

## Afmetingen

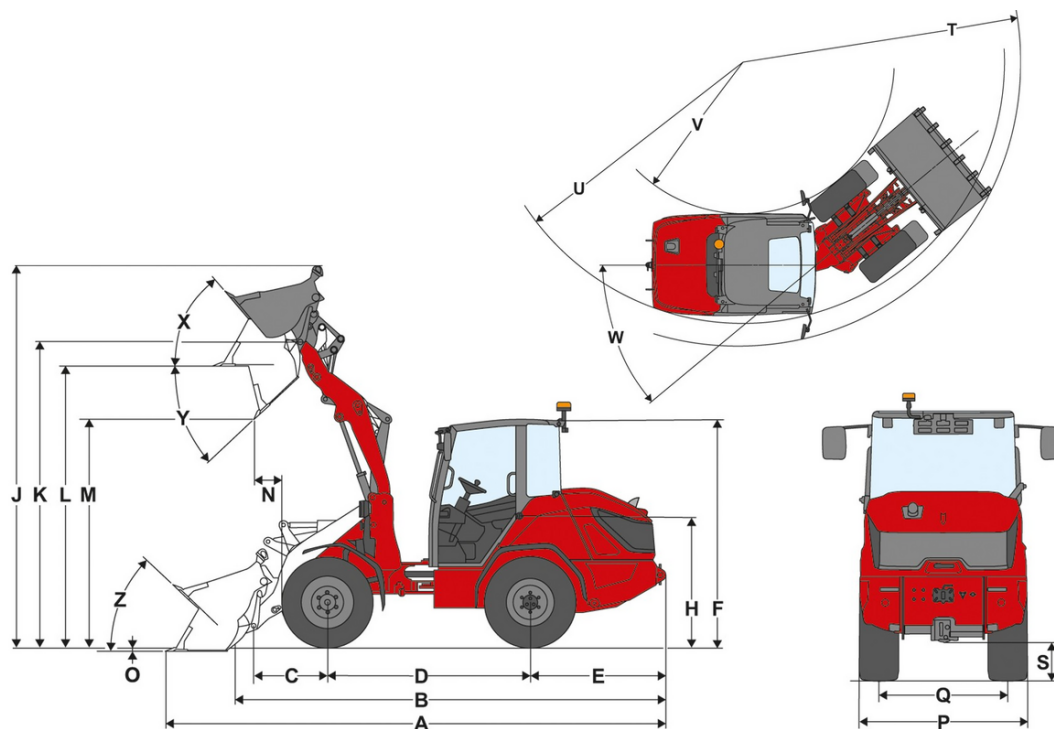

	Standaarduitrusting	365 / 70 R 18 BKT MP513 ET20
<b>A</b>	Totale lengte	5.295 mm
<b>B</b>	Totale lengte zonder bak	4.480 mm
<b>C</b>	Draaipunt bak (tot middelpunt as)	785 mm
<b>D</b>	Wielbasis	2.150 mm
<b>E</b>	Overhangend achterdeel	1.435 mm
<b>F</b>	Hoogte met dak laag	2.345 mm
	Hoogte met dak hoog	2.425 mm
	Hoogte met cabine	2.425 mm
<b>H</b>	Zithoogte	1.400 mm
<b>J</b>	Totale werkhogte	4.065 mm
<b>K</b>	Draaipunt bak (max. hefhogte)	3.240 mm
<b>L</b>	Overlaadhoogte	2.950 mm
<b>M</b>	Uitstorthoogte	2.415 mm
<b>N</b>	Reikwijdte (bij M)	290 mm
<b>O</b>	Schraapdiepte	35 mm
<b>P</b>	Totale breedte	1.520 mm
<b>Q</b>	Spoorbreedte	1.160 mm
<b>S</b>	Bodemvrijheid	345 mm
<b>T</b>	Draaicirkel maximaal	4.125 mm
<b>U</b>	Draaicirkel aan buitenrand	3.850 mm
<b>V</b>	Binnendraaicirkel	2.225 mm
<b>W</b>	Knikhoek	40 °
<b>X</b>	Inkiephoek bij max. hefhogte	50 °
<b>Y</b>	Uitkiephoek	44 °
<b>Z</b>	Inkiephoek op bodem	43 °

# Standaarduitrusting

## Motor

- Kohler KDI 1903 TCR, 42 kW / 57 PS (DOC/DPF), EU: Fase V

## Besturing

- Hydraulisch knik-pendelsysteem
- Stuurcilinder: 1

## Bestuurderscabine

- Beschermend cabinedak ROPS/FOPS-getest, achterraut
- Veel ruimte
- Spiegels links en rechts
- Ergonomische, ruime toegang
- Verstelbare stuurkolom (hoek en hoogte)

## Bestuurdersstoel

- Kunstlederen stoel met veiligheidsgordel volledig geveerd, gewichts-, rug- en lengte-instelling

## Verlichting

- Verlichting conform StVZO
- Led-werklampen Basic (1000 lm) op het dak, 2 voor, 1 achter

## Aandrijfsysteem & assen

- As: planetaire as PA1200
- Aandrijfsysteem: hydrostatisch via verdelertransmissie en stuuras, elektronisch geregeld
- Rijmodi: Auto-modus; ECO-modus (reductie van het motortoerental bij het bereiken van de ingestelde rijsnelheid)
- Blokkering: 100%, voor- en achteras
- Snelheid: 20 km/u (optioneel 30 km/u)
- Verhoging/verlaging van de rijsnelheid: 2 | 10 km/u / 20 km/u
- Bedrijfsrem: trommelrem aan de vooras via stuuras werkend op de achteras
- Handrem: trommelrem - bediening met handremhendel aan de vooras, via stuuras werkend op achteras

## Banden

- 365 / 70 R 18 BKT MP513 ET20, breedte 1520 mm, hoogte 2425 mm

## Laadsysteem

- Laadarm LS937
- Snelwisselinrichting (Weidemann HV/HT - C ) hydraulisch
- Kinematiek: PZ
- Hefcilinder: 2
- Kiepcilinder: 1
- Zweefstand voor hefcilinders

## Hydrauliek

- Elektrisch voorgestuurde joystick met rijrichtingsschakelaar en geïntegreerde knop voor differentieelblokkering
- 3e stuurking voor, elektrisch proportioneel via joystick, incl. continufunctie
- Werkhydraulica 59 l/min (22,9 ccm)
- Koeling hydraulische olie

## EquipCare (Telematic)

- EquipCare 36 maanden

# Opties

## Bestuurderscabine

- Beschermend cabinedak laag, incl. achterraut
- Cabine 1-deurs incl. verwarming en ventilatie
- Cabinedeur tweedelig
- Voor- en achterraut incl. ruitenwissers voor en achter
- Achteruitkijkspiegel brede hoek in de cabine
- Airconditioning
- Radiovoorbereiding DAB+ (antenne, luidsprekers)
- Radio DAB+ compleet
- 1 stopcontact: 2xUSB
- Zonnegordijn
- Plaatsingsbox (links naast de bestuurdersstoel)
- Panoramaspiegel binnen

## Bestuurdersstoel

- Stoel met stoffen bekleding, MSG85
- Kunstlederen stoel; luchtvering; MSG95
- Stoel met stoffen bekleding, luchtvering, hoge rugleuning, MSG95
- Stoel met stoffen bekleding; luchtvering; stoelverwarming; MSG95
- Stoel met stoffen bekleding, luchtvering, stoelverwarming, hoge rugleuning, MSG95
- Stoel met stoffen bekleding; luchtvering; MSG95
- Stoel met stoffen bekleding, hoge rugleuning, MSG85

## Verlichting

- Led-verlichting conform StVZO
- Led-werklampen Performance (2000 lm) op het dak, 2 voor, 2 achter
- Led-zwaailicht (geel) (neem de nationale voorschriften in acht.)

## Toelating & Rijden op de openbare weg

- Individuele exploitatievergunning < 25 km/u
- Individuele exploitatievergunning > 25 km/u
- Kentekenhouder voor en achter
- Waarschuwbord driehoekig (neem de nationale voorschriften in acht.)

## Aandrijfsysteem & assen

- Handgas
- Voorverwarming: koelwater, hydraulische olie, 230 V, stekker type E/F
- Voorverwarming: koelwater, hydraulische olie, 230 V, stekker type J
- Voorverwarming: koelwater, hydraulische olie, 230 V, stekker type G
- Rijmodi Auto/Eco/aanbouwdelen
- Rijmodi Auto/Eco/M-drive
- Snelheidsbegrenzing proportioneel (langzaamrijdensysteem)
- 20 km/u snelheidsverhoging
- 30 km/u snelheidsverhoging
- Elektro-hydraulische lamellenrem met veerbelasting in de vooras, via de stuuras ook op de achteras werkend, incl. Hill-Hold-functie

## Banden

- 400 / 70 R 18 Michelin Bibload ET0, Profiel Bibload, breedte 1597, hoogte 2444
- 425 / 55 R 17 Alliance 570 ET-15, breedte 1655 mm, hoogte 2386 mm
- 440 / 50 R 17 BKT Trac Super ET-15, breedte 1671 mm, hoogte 2377 mm
- 340 / 80 R 18 Alliance 585 ET15, breedte 1515 mm, hoogte 2441 mm
- 400 / 70 R 18 Michelin XMCL ET0, Profiel XMCL, breedte 1604 mm, hoogte 2447 mm
- 405 / 70 R 18 Alliance 608 ET0, breedte 1608 mm, hoogte 2453 mm

## Laadsysteem

Snelwisselplaten:

- SkidSteer (hydraulisch - SAEJ2513 SSL HV)
- Euro (hydraulisch - ISO23206 EURO HV) (incl. twee koppelingen SVK maat 3)
- Euro (hydraulisch - ISO23206 EURO HV) + SMS HV (incl. twee koppelingen SVK maat 3)
- Weidemann HV/HT - C - ECS (hydraulisch - easy coupler system)

Overige:

- Daalremventiel (buisbreukbeveiliging in hef- en kiepcilinder)
- Lastcompensator
- Aanduiding volumebakstand

### **Bio-hydraulische olie**

- Shell PANOLIN S4 HLP Synth 46 (biologische hydraulische olie)

### **Hydrauliek voor**

- Werkhydraulica 74,1 l/min (28,5 ccm)
- Drukloze retourleiding voor (1× Flatface, maat 3, stekker) incl. lekleiding (1× Flatface, maat 2, stekker)
- Snelkoppeling Faster 2-voudig - op de machine + op het aanbouwdeel
- Drukontlasting 3e stuurkring voor op de telescooparm

### **Hydrauliek achter**

- Hydraulica-aansluiting achter, enkelvoudige werking, via omschakelklep (twee koppelingen SVK maat 3)

### **Elektro-aansluitingen voor**

- Stopcontact voor, 13-polig (2× elektrische functies E1/E2 en verlichting), bediening: via 2 knoppen op de joystick; 1e functie aanraking, 2e functie mechanisch
- Stopcontact voor, 13-polig, (2× elektrische functies E1/E2 en verlichting); bediening: via 2 knoppen op de joystick; 1e functie mechanisch, 2e functie aanraking
- Stopcontact voor, 13-polig, (2× elektrische functies E1/E2 en verlichting); bediening: via 2 knoppen op de joystick; 1e functie aanraking, 2e functie aanraking
- Stopcontact voor, 13-polig, (2× elektrische functies E1/E2 en verlichting); bediening: via 2 knoppen op de joystick; 1e functie mechanisch, 2e functie mechanisch

### **Elektro-aansluitingen achter**

- Stopcontact achter 7-polig voor verlichting aanbouwdeel achter

### **Elektrisch systeem**

Hoofdstroomschakelaar:

- Hoofdstroomschakelaar bestuurderscabine - relaischeidend

### **Veiligheidsopties**

- Waarschuwingssysteem voor achteruit rijden (akoestisch)
- Achteruitrijcamera
- Veiligheidsgordelbewaking
- Startonderbreker contactsleugel (bediening: met de gecodeerde contactsleutel)
- Startonderbreking EquipCare Dual ID Keypad (bediening: via toetsenblok)

### **Speciale lak**

- Speciale lak RAL eenkleurig - in plaats van Wacker Neuson-geel
- Speciale lak RAL meerkleurig

### **Overige**

- Ballastgewicht bodemplaat (200 kg)
- Gereedschapsset incl. gereedschap
- Combi-tas (gevarendriehoek/verbandtrommel)
- Vol-automatische centrale smering

### **Aanhangwagen- en sleeпоoginrichtingen**

- Aanhangersysteem 38 mm, automatisch
- Rangeerkoppeling (niet goedgekeurd voor aanhangerbedrijf!)
- Aanhangersysteem kogelkop K50
- Rangeerkoppeling + aanhangersysteem kogelkop K50