



**WACKER
NEUSON**
all it takes!

EZ10e

Pásové rýpadlo Zero Tail

100 % elektrické. 100 % kompaktné. 100 % presvedčivé.

EZ10e je inovatívne 1-tonové pásové rýpadlo-Zero Tail, ktoré bolo vyvinuté na tichú prácu bez emisií. S kompaktnou konštrukciou a dizajnom Zero Tail ponúka najvyššiu manérovateľnosť na úzkom priestore. Je vybavené flexibilnými možnosťami nabíjania, dlhou výdržou batérie a moderným displejom, dokonale sa hodí pre záhradnú a krajinnú architektúru, požičkovne stavebných strojov a búranie interiérov. Vďaka rovnakému výkonu ako pri konvenčných modeloch, v kombinácii s ekologickou technológiou, je EZ10e nenahraditeľným partnerom pre udržateľnú výstavbu. S flexibilnými možnosťami nabíjania sa dá EZ10e nabíjať tak v bežných domácich zásuvkách, ako aj silnoprúdom. EZ10e ponúka nielen prácu bez emisií na celú pracovný deň, ale aj bezpečný Active Warning Signal (AWS) v zadnej časti stroja, ktorým možno už z diaľky rozpoznať uvedenie do prevádzky ako prídavné LED osvetlenie, čím zvyšuje bezpečnosť a pozornosť okolo stroja. EZ10e v sebe spája environmentálne povedomie, efektívnosť a výkon – a je tak ideálnou voľbou pre moderné stavebné projekty bez emisií.

Najdôležitejšie informácie

- Plný výkon – úplne bez výfukových plynov
- Kompaktná konštrukcia, vysoký výkon
- Rozdielový komfort
- Dômyselné nabíjanie – pripravený na nasadenie všade
- Vyrobené pre dlhé nasadenia

Technické údaje

Hydraulika

Pracovný tlak hydrauliky	200,0 bar
Hydraulické čerpadlo	Dvojité zubové čerpadlo
Dopravované množstvo max.	12,6 l/min

Mechanické výkonové údaje

Rýchlosť pojazdu	3,9 km/h
------------------	----------

Mechanické údaje

Dĺžka	3.073,0 mm
Šírka	788,0 - 1.098,0 mm
Výška	2.264,0 mm
Prevádzková hmotnosť (min.-max.)	1.236,0 - 1.397,0 KG
Hĺbka kopania (max.)	1.868,0 mm

Elektrický motor

Menovitý výkon	14,00 kW
Menovitý prúd	250,0 A
Menovité napätie	48,0 V
Menovité otáčky	2.500,0 1/min

Environmentálne parametre

Hladina akustického tlaku LpA	63,0 dB(A)
Akustický výkon LWA, zaručený	82,0 dB(A)

Elektrika

Typ akumulátora	Li-Ion
-----------------	--------

Preprava a skladovanie

Prepravná hmotnosť	1.139,0 - 1.169,0 KG
--------------------	----------------------

Rozmery

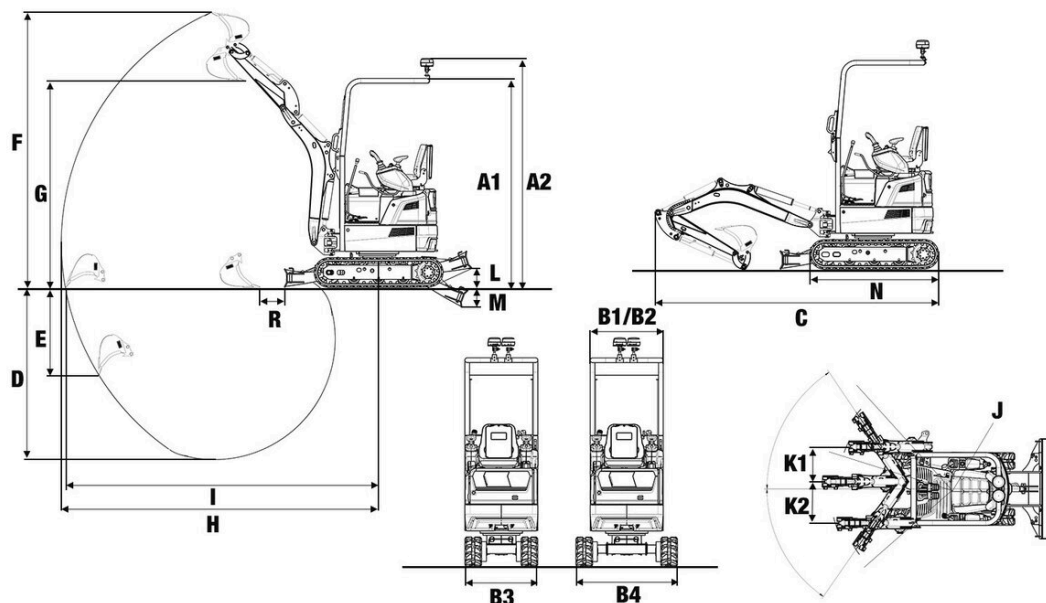

A1	Výška ROPS	2.264 mm
A2	Výška ROPS s otáčavým výstražným svetlom	2.481 mm
B1	Šírka kabína	790 mm
B2	Šírka nadstavba	790 mm
B3	Šírka podvozok zasunutý	790 mm
B4	Šírka podvozok vysunutý	1.100 mm
C	Prepravná dĺžka	3.073 mm
D	Hĺbkový dosah max.	1.868 mm
E	Hĺbka zapichovania max.	949 mm
F	Výška zapichovania max.	2.980 mm
G	Výsypná výška max.	2.185 mm
H	Polomer výkopu max.	3.421 mm
I	Dosah na zemi max.	3.378 mm
J	Polomer otáčania zadnej časti	650 mm
K1	Presadenie výložníka (na stred lyžica pravá strana)	457 mm
K2	Presadenie výložníka (na stred lyžica ľavá strana)	369 mm
L	Stohovacia výška max. (zhŕňacia radlica nad rovinou)	202 mm
M	Hĺbka výkopu max. (zhŕňacia radlica pod rovinou)	217 mm
N	Dĺžka pojazďový mechanizmus	1.394 mm