



**WEIDEMANN**  
*designed for work*

## T9535

### Teleskooppikuormaajat

#### Tekniset tiedot

##### ■ Sähkölaitteet

Käyttöjännite	12 V
Akku	185 Ah
Laturi	150 A

##### ■ Painot

Hyötykuorma (enint.)	3.500 kg
Käyttöpaino	7.720 kg

##### ■ Täyttömäärät

Polttoainesäiliön tilavuus	142 l
Hydrauliikkaöljysäiliön tilavuus	90 l
Urealiuossäiliön tilavuus	19 l

##### ■ Käyttövoima

Ajonopeudet	3
Akseli	PAL 1930
Ajonopeus, vakio	0-20 km/h
Ajonopeus, vaihtoehto 1	0-40 km/h

##### ■ Hydrauliikkajärjestelmä

Ajohydrauliikan työpaine (enint.)	500 bar
Työhydrauliikan tuotto (enint.)	138,6 (187) l/min
Työhydrauliikan työpaine (enint.)	261 bar

##### ■ Kinematiikka

Iskusylinteri	1
---------------	---

Kallistussylinteri	1
--------------------	---

##### ■ Ohjaus

Ohjaussylinteri	2
Suurin ohjauskulma	2x45 aste
Taka-akselin heilahduskulma	± 10 aste

##### ■ Moottorin tiedot, vakio

Moottorin valmistaja	Perkins
Moottorin tyyppi	904J-E36TA
Sylinterit	4
Moottorin teho	100 kW
Moottorin teho	136 hv
enimmäiskierrosluvulla	2.200 r/min
Iskutilavuus	3.621 cm <sup>3</sup>
Jäähdytysaineen tyyppi	vesi
Pakokaasustandardi	V
Pakokaasun jälkikäsittely	DOC/DPF/SCR
Keskimääräinen äänenvoimakkuuden taso LwA (ohjaamo)	105 dB(A)
Taattu äänenvoimakkuuden taso LwA (ohjaamo)	106 dB(A)
Ilmoitettu äänenpaineen taso LpA (ohjaamo)	76 dB(A)

# Mitat

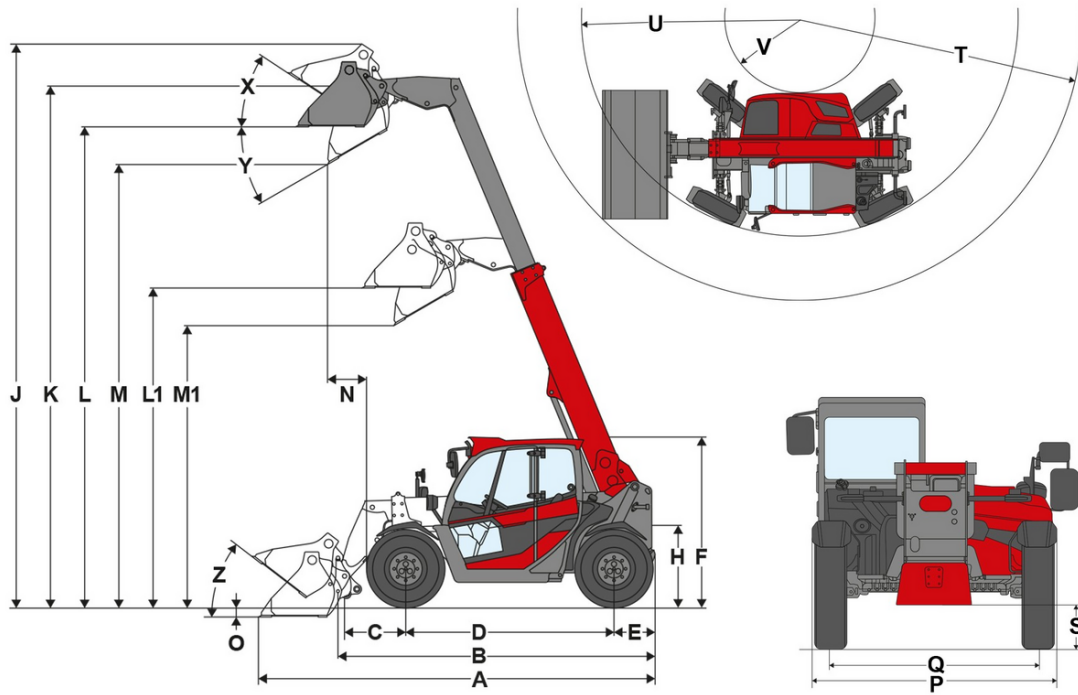

A	Total length	6.275 mm
B	Total length without bucket	5.290 mm
D	Wheel base	2.950 mm
E	Rear overhang	700 mm
F	Height with cab	2.425 mm
H	Seat height	1.370 mm
J	Total working height	10.450 mm
K	Bucket pivot point (max. lift height)	9.855 mm
L1	Load-over height telescopic arm retracted	4.650 mm
L	Load-over height telescopic arm extended	9.305 mm
M1	Dumping height telescopic arm retracted	4.135 mm
M	Dumping height telescopic arm extended	8.785 mm
O	Digging depth	185 mm
P	Total width	2.450 mm
Q	Track width	1.930 mm
S	Ground clearance	370 mm
T	Maximum radius	5.155 mm
U	Radius on the outer edge	3.700 mm
V	Inner radius	1.640 mm
X	Rollback angle at max. lift height	111 °
Y	Dumping angle	44 °
Z	Rollback angle on ground	46 °

# Vakiovarusteet

## Moottori

- Perkins 904J-E36T, 90 kW / 122 hv, stage V

## Ohjausjärjestelmä

- Hydraulinen nelipyöräohjaus, jossa pääteasennon synkronointi
- Suurin ohjauskulma 2 x 45°
- Taka-akselin heilahduskulma  $\pm 10^\circ$
- Ohjaussylinterit: 2

## Ohjaamo

- Ohjaamo, jossa lämmitys ja tuuletus, ROPS-/FOPS-hyväksytyt, oikealla puolella VSG-turvalasi
- Pyyhkimet edessä, katolla ja takana
- Säädetty ohjauspylväs
- Jousikuormitteinen käsinoja, ohjaussauva asennettu istuimeen
- 7" värinäytössä näkyvät kaikki koneen tärkeät tiedot
- Pullonpidike
- Säilytyslokerot

## Kuljettajan istuin

- Mukavuusistuin turvavyöllä

## Valaistus

- Saksan StVZO-lain mukainen valaistus
- LED-työskentelyvalonheittimet, 1 edessä, 1 takana ohjaamon katolla

## Voimansiirto ja akselit

- Voimansiirto: Power Drive 255, hydrostaattinen, jakovaihteisto ja nivelakseli, sähköisesti ohjattu
- Nopeus: 20 km/h
- Ajonopeudet: 2 (7 km/h / 20 km/h (valinnainen 40))
- Käyttöjarru: monilevyjarru etuakselissa nivelakselin kautta, vaikuttaa taka-akseliin
- Seisontajarru: sähköhydraulinen monilevyjarru, jossa on jousiakku etuakselissa ja joka vaikuttaa taka-akseliin nivelakselin kautta
- Ohjaustavat: 3 ohjaustapaa, säädettävissä sähköisesti

## Renkaat

- Mitas 405/70 R24 MPT-01

## Lastauslaite

- Teleskooppivarren nostokorkeus 9 855 mm
- Pikavaihtojärjestelmä (Manitou), mekaaninen
- Nostosylinterit: 1
- Kallistussylinterit: 1

## Hydrauliikka

- Sähköisesti esiohjattu ohjaussauva ajosuunnan kytkimellä ja teleskooppitoiminnolla
- 3. ohjauspiiri, Flatface-liitännät koko 2
- vls (Vertical Lift System)

## Muu

- Peruutusvaroitussaitteisto (äänellä)

## EquipCare (telematiikka)

- EquipCare 36 kuukautta (sis. App Managerin)

## Valinnaiset varusteet

### Ohjaamo

- Pyyhin oikealla puolella
- Lasinlämmitys oikealla ja takana
- Tuulilasin suojasäleikkö, irrotettava
- Sähköisesti säädettävä peili oikealla puolella
- Kangasistuvin, ilmajousitus
- Kangasistuvin, ilmajousitus, istuinlämmitys
- Ilmastointilaite
- Automaattinen ilmastointi
- DAB+-radiovalmius (antenni, kaiutin)
- DAB+-radio, Bluetooth / USB / AUX-IN
- 2 pistorasiaa: 12 V / USB
- 3 pistorasiaa: 12 V / USB / 3-napainen
- 3 pistorasiaa: 12 V / 12 V / 3-napainen
- Matkapuhelinpidike

### Valaistus

- 2 LED basic -lisätyöskentelyvalonheitintä edessä
- 2 LED basic -lisätyöskentelyvalonheitintä takana
- 2 LED basic -työskentelyvalonheitintä teleskooppivarressa
- 2 LED premium -lisätyöskentelyvalonheitintä edessä
- 2 LED premium -lisätyöskentelyvalonheitintä takana
- 2 LED premium -työskentelyvalonheitintä teleskooppivarressa
- LED-majakkavallo (keltainen), paikallisia määräyksiä on noudatettava!

### Rekisteröinti ja tieliikennekäyttö

- Dieselmoottori Perkins 100 kW / 136 hv, vääntömomentti 550 Nm
- Käänteinen tuuletin
- Moottorin esilämmitys (jäähdytysvesi) 230 V
- Moottorin esilämmitys (jäähdytysvesi) + hydraulikkaöljyn esilämmitys 230 V
- Jäähdyttimen huoltoluukku

### Voimansiirto ja akselit

#### Akselit

- Tasauspyörästäön lukko 100 % etuakselissa

#### Ajotilat

- Ajotilat Auto/Eco

#### Ajonopeus

- Nopeudenrajoitin, proportionaalinen (ryömintämekanismi) sis. käsikaasun
- 40 km/h Power Drive 255 (nopeuden lisäys)

### Renkaat

- Firestone 460/70 R24 Duraforce, profiili MPT, leveys 2450 mm, korkeus 2440 mm.
- Michelin 460/70 R24 XMCL, profiili AS, leveys 2450 mm, korkeus 2440 mm
- Michelin 460/70 R24 Bibload, Bibload-profiili, leveys 2450 mm, korkeus 2440 mm.
- 460/70R24 Trelleborg TH500, MPT-profiili, leveys 2450 mm, korkeus 2440 mm.

### Lastauslaite

#### Pikavaihtolevyt

- Manitou, hydraulinen
- Kramer, mekaaninen
- Kramer, hydraulinen
- JCB (Q-Fit), hydraulinen
- Matbro, hydraulinen
- Ei pikavaihtolevyä

- Teleskooppivarren lianpoistin
- Kuormausrarren vaimennus, kallistussyinterin jarru
- Kuormausrarren vaimennus, kellunta-asento, kallistussyinterin jarru

### Hydrauliikka

- Shell PANOLIN S4 HLP Synth 46 (biohydrauliikkaöljy)

### Hydrauliikka edessä

- Suuri pumppu (230 l/min)
- Suunnanvaihtventtiili, etu, 3. ohjauspiiri (3. ohjauspiiri, jossa 4 liitintä)
- Teleskooppivarressa edessä olevan 3. ohjauspiirin paineenalennus

### Hydrauliikka takana

- Takana kaksitoiminen hydrauliikkaliitintä (kaksi liitintä) + yksitoiminen kippiliitintä takana (yksi liitin)

### Sähköjärjestelmä

edessä

- Edessä 13-napainen pistorasia (2 sähkötoimintoa E1/E2 ja valaistus), käyttö: 2 painikkeella ohjaussauvassa, 1. toiminto painikkeella painettava, 2. toiminto lukkiutuva
- Edessä 13-napainen pistorasia (2 sähkötoimintoa E1/E2 ja valaistus), käyttö: 2 painikkeella ohjaussauvassa, 1. toiminto lukkiutuva, 2. toiminto painikkeella painettava
- Edessä 13-napainen pistorasia (2 sähkötoimintoa E1/E2 ja valaistus), käyttö: 2 painikkeella ohjaussauvassa, 1. toiminto painikkeella painettava, 2. toiminto painikkeella painettava
- Edessä 13-napainen pistorasia (2 sähkötoimintoa E1/E2 ja valaistus), käyttö: 2 painikkeella ohjaussauvassa, 1. toiminto lukkiutuva, 2. toiminto lukkiutuva takana
- Pistorasia takana, 7-napainen, taakse kiinnitettyjen työlaitteiden valaistus

### Turvallisuusvaihtoehdot

- Ajonestolukitus KAT, käyttö: koodatulla virta-avaimella
- Sisällä panoraamapeili
- Peruutuskamera
- Etukamera ja lisänäyttö

### Muu

- Työkalulaatikko
- Täysin automaattinen keskusvoitelujärjestelmä
- Moottoriöljyn vaihdon huoltoventtiili
- Keskitunnelin suojus

### Perävaunu ja kunnostuslaitteisto

- Perävaununukytkenän peili
- Hinauskytkentä (Ei sallittu perävaunun käytön yhteydessä!)
- Automaattinen vetokoukku
- Auto Hitch
- Perävaununukytkenän laakeripukki
- Automaattinen perävaununukytkenä, korkeussäädettävä laakeripukille
- Perävaununukytkenä, kuulapää K80, korkeussäädettävä laakeripukille
- Perävaununukytkenä, kuulapää K50, korkeussäädettävä laakeripukille
- Perävaununukytkenä, kuulapää K50, pitkä, korkeussäädettävä laakeripukille
- Vetokoukku Piton-Fix, korkeussäädettävä laakeripukille
- Vetokoukku 32mm mekaaninen
- Vetokoukku 32mm mekaaninen, korkeussäädettävä laakeripesää varten
- Hydraulinen perävaunujarru
- Kaksijohtoiset paineilmajarrut

### Rekisteröinti traktoriksi

- Traktorin EY-tyyppihyväksyntä (vaatimustenmukaisuustodistus) (kansainvälinen)
- Traktorin EY-tyyppihyväksyntä (vaatimustenmukaisuustodistus) + tietojen vahvistus Saksaa varten