



3080T

Teleskooppipyöräkuormaajat

■ Moottorin tiedot, vakio

Moottorin valmistaja	Deutz
Moottorin tyyppi	TCD 2.9 L4 S5
Sylinterit	4
Moottorin teho	55,4 kW
Moottorin teho	75 hv
enimmäiskierrosluvulla	2.300 r/min
Iskutilavuus	2.900 cm ³
Jäähdytysaineen tyyppi	vesi/syöttöilma
Pakokaasustandardi	V
Pakokaasun jälkikäsittely	DOC/DPF

■ Sähkölaitteet

Käyttöjännite	12 V
Akku	100 Ah
Laturi	85 A

■ Painot

Käyttöpaino	5.400 kg
Kaatokuorma kauhalla – kone suorassa, nostorunko vaakasuora	2.815 kg
Kaatokuorma kauhalla – kone taitettuna, nostorunko vaakasuora	2.411 kg
Kaatokuorma kauhalla – kone suorassa (ulosajettuna)	1.554 kg
Kaatokuorma kauhalla – kone taitettuna (ulosajettuna)	1.300 kg
Kaatokuorma lavahaarukalla – kone suorassa, nostorunko vaakasuora	2.570 kg
Kaatokuorma lavahaarukalla – kone taitettuna, nostorunko vaakasuora	2.207 kg
Kaatokuorma lavahaarukalla – kone suorassa (ulosajettuna)	1.509 kg
Kaatokuorma lavahaarukalla – kone taitettuna (ulosajettuna)	1.262 kg

■ Ohjaamo

Ohjaamo	Ohjaamo
---------	---------

■ Täyttömäärät

Polttoainesäiliön tilavuus	82 l
Hydrauliikkaöljysäiliön tilavuus	66 l

■ Käyttövoima

Käyttötapa	hydrostaattinen
Voimansiirto	Vetoakseli
Ajonopeudet	2
Akseli	PA 1400 (PA 1422)
Ajonopeus, vakio	0-20 km/h
Ajonopeus, vaihtoehto 1	0-30 km/h
Käyttöjarru	Hydrostaattinen voimansiirto, joka vaikuttaa kaikkiin 4 pyörään (kulumaton)
Pysäköintijarru	Voimansiirrossa kaikkiin 4 pyörään vaikuttava käyttö- ja seisontajarru
Tasapyörästäön lukitus	100% etuakseli + taka-akseli

■ Hydrauliikkajärjestelmä

Ajohydrauliikan työpaine (enint.)	450 bar
Työhydrauliikan tuotto (enint.)	74 (83-103) l/min
Työhydrauliikan työpaine (enint.)	235 bar

■ Kinematiikka

Iskusylinteri	1
Kallistussylinteri	1
Pikavaihtojärjestelmä	hydraulinen

■ Ohjaus

Ohjaustapa	Hydraulinen runkonivel
Ohjaussylinteri	1
Heilahduskulma	±12 aste

■ Melun ominaisarvot

Keskimääräinen äänenvoimakkuuden taso LwA (ohjaamo)	99,9 dB(A)
Taattu äänenvoimakkuuden taso LwA (ohjaamo)	101 dB(A)
Ilmoitettu äänenpaineen taso LpA (ohjaamo)	74 dB(A)

■ Lisätietoja

FSD = Kuljettajan suojakatto
DPF = Dieselhiukkassuodatin
DOC = Dieselhapetuskatalysaattori
SCR = Selektiivinen katalyyttinen pelkistäminen
Kaatokuormanlaskenta standardin ISO 14397 mukaisesti

Mitat

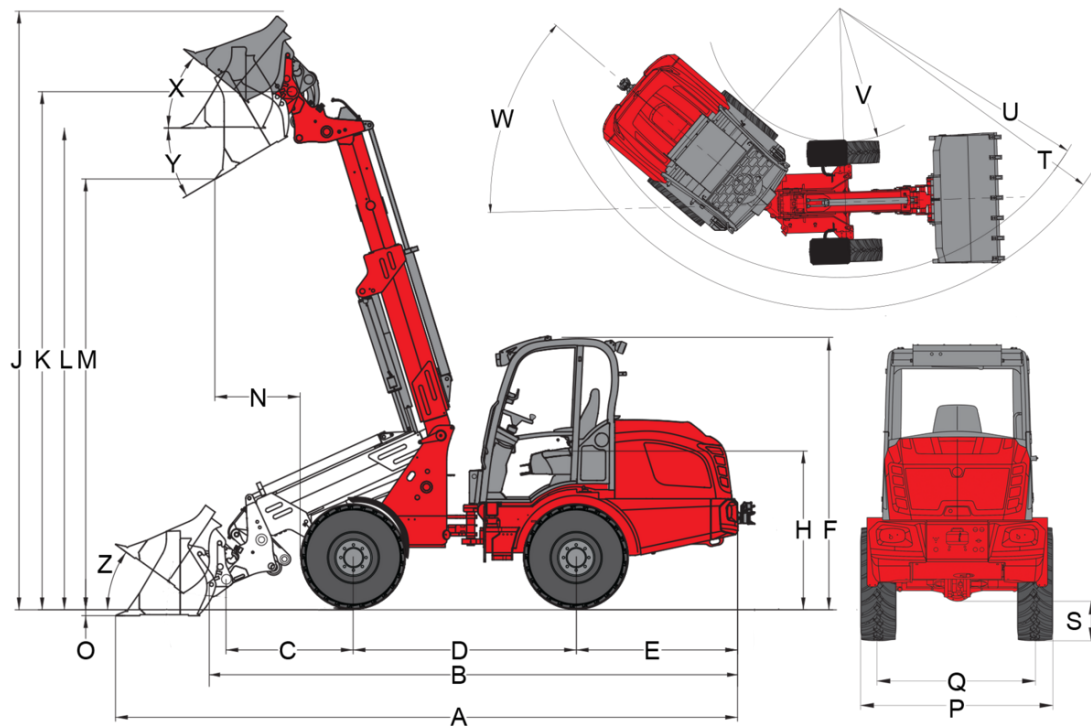

Teleskooppipuomi (Z-kinematiikka) / akseli PA1400

Teleskooppipuomi (Z-kinematiikka) / akseli PA1422

	Teleskooppipuomi (Z-kinematiikka) / akseli PA1400	Teleskooppipuomi (Z-kinematiikka) / akseli PA1422
Vakiovarusteet	12.5/80 - 18 AS ET75	12.5-20 MPT ET0
A Total length	5.978 mm	5.978 mm
B Total length without bucket	5.172 mm	5.172 mm
C Bucket pivot point (to center of axle)	1.247 mm	1.247 mm
D Wheel base	2.189 mm	2.189 mm
E Rear overhang	1.531 mm	1.531 mm
F Height with lowered operator's canopy		
Height with operator's canopy raised		
Height with cab lowered	2.458 mm	2.485 mm
Height with cab raised	2.630 mm	2.657 mm
Height with cab		
H Seat height	1.545 mm	1.572 mm
J Total working height	5.839 mm	5.866 mm
K Bucket pivot point (max. lift height)	5.019 mm	5.076 mm
L1 Load-over height telescopic arm retracted		
L Load-over height telescopic arm extended	4.694 mm	
Load-over height		
M1 Dumping height telescopic arm retracted		
M Dumping height		
Dumping height telescopic arm extended	4.171 mm	4.198 mm
N Reach (at M)	705 mm	678 mm
O Digging depth	83 mm	110 mm
P Total width	1.558 mm	1.747 mm
Q Track width	1.250 mm	1.422 mm
S Ground clearance	330 mm	364 mm
T Maximum radius	4.321 mm	4.321 mm
U Radius on the outer edge	3.839 mm	3.839 mm
V Inner radius	2.052 mm	1.957 mm
W Articulation angle	42 °	42 °
X Rollback angle at max. lift height	40 °	40 °
Y Dumping angle	36 °	36 °

Z Rollback angle on ground 36 °

Vakiovarusteet

Moottori

- Deutz TCD 2.9 L4 S5, 55,4 kW / 75 hv, stage V

Renkaat

Akseli PA1400, 6-reikäinen:

- 12.5/80-18 AS ET75, profiili AS, leveys 1 580 mm

Akseli PA1422, 8-reikäinen:

- 12.5-20 MPT ET0, profiili MPT, leveys 1 750 mm

Ohjausjärjestelmä

- Hydraulinen taittuva nivelohjaus, heilahduskulma 12°
- Ohjaussylierit: 1

Voimansiirto ja akselit

- Akseli PA1400
- 20 km/h
- Hydrostaattinen neliveto, ajosuunta valittavissa ohjaussauvalla
- Käyttöjarru: Hydrostaattinen voimansiirto, joka vaikuttaa kaikkiin 4 pyörään (kulumaton)
- Voimansiirrossa kaikkiin 4 pyörään vaikuttava keskitetty käyttö- ja seisontajarru
- Tasauspyörästölukko 100 %, sähköhydraulisesti käyttöön otettava etu- ja taka-akselille

Hydrauliikka

- 3. ohjauspiiri edessä, proportionaalinen ohjaussauvan kautta, sis. kaksoislukon
- Hydraulikkaöljyn jäähdytin
- Paineeton paluu edessä
- Iskusylierin kellunta-asento
- Teleskooppisylierinissä pääteasennon vaimennus (molemminpuolinen)

Ohjaamo

- Mukavuusohjaamo, lämmitys ja tuuletus, sivuttain kallistettava, ROPS- ja FOPS hyväksytyt
- Turvavyöllä ja täydellä jousituksella varustettu mukavuusistuin, jonka selkänöjan kulmaa voidaan muuttaa ja joka on säädettävissä pituussuunnassa ja kuljettajan painon mukaan
- Hydraulisesti esiohjattu ohjaussauva ajosuunnan kytkimellä ja integroiduilla tasauspyörästölukon ja proportionaalisen teleskooppitoiminnon painikkeilla
- Työskentelyvalonheittimet 2 edessä ja 2 takana
- Käyttötuntimittari
- Polttoaineen näyttö
- Säädettävä ohjauspyörä

Muu

- Valaistuslaitteet Saksan StVZO-lain mukaisesti
- Etupistorasia 3-napainen kaksinkertaiselle toiminnolle (1. toiminto painikkeella painettava, 2. toiminto lukittuva)

Lastauslaite

- Laskujarruventtiili (putkenrepeämän varmistus nosto- ja kallistussylierinissä)

Kuljettajan istuin

- Weidemann, hydraulinen

EquipCare (telematiikka)

- EquipCare 36 kuukautta (sis. App Managerin)

Perävaunu ja kunnostuslaitteisto

- Itselukittuva kytkin (Ei sallittu perävaunun käytön yhteydessä!)

Valinnaiset varusteet

Ohjaamo

- Mukavuusohjaamo, 2-ovinen, korkea
- Säilytyslokero, jossa pullonpidike (vasemmalla kuljettajan istuimen vieressä)
- DAB+-radiovalmius (antenni, kaiutin)
- DAB+-radio

- Ilmastointilaite
- Tuulilasin suojasäleikkö
- Ohjaamon pistorasia 230 V (liitäntäteho enint. 2 000 W), (toimii vain moottorin esilämmityksen ollessa kytkettynä 230 V:n verkkoon)

Kuljettajan istuin

- Istuin kangasta, istuinlämmitys (MSG 85)
- Istuin kangasta, ilmajousitus (MSG 95AL/722)
- Istuin kangasta, ilmajousitus, istuinlämmitys (MSG 95AL/732)

Valaistus

- LED-työskentelyvalonheittimet, 2 edessä 2 takana
- Majakkavalot (keltainen), (paikallisia määryksiä on noudatettava)

Tieliikennekäyttö - varusteet

- Erillinen käyttöluva 25 km/h
- Erillinen käyttöluva 25 km/h
- Rekisterikilven pidike

Moottori

- Käsikaasu
- Moottorin esilämmitys (jäähdytysvesi) + hydraulikkaöljyn esilämmitys 230 V

Voimansiirto ja akselit

- Akseli PA1422: hydrostaattinen korkeapaineneliveto, 20 km/h (30 km/h), jakovaihteisto, nivelakseli, tasauspyörästölukko 100 %
- 30 km/h (nopeudenkorotus)
- Käsikäyttöinen ryömintämekanismi
- Roiskeläpät edessä (asennettu lokasuojiin)

Renkaat

Akseli PA1400, 6-reikäinen:

- 425/55 R 17 AS ET45, profiili AS, leveys 1740 mm
- 400/70-20 AS ET0 AS504, profiili AS, leveys 1820 mm
- 500/45-20 AS ET0, profiili AS, leveys 1900 mm
- 15.5/55 R 18 EM ET60, profiili EM, leveys 1690 mm
- 405/70 R 18 EM Alliance 608 ET0, profiili EM, leveys 1820 mm
- 405/70 R 20 EM Alliance 608 ET0, profiili EM, leveys 1807 mm
- 12.5-18 MPT ET0, profiili MPT, leveys 1730 mm
- 400/70 R 18 ET-15 Michelin Bibload, profiili Bibload, leveys 1852 mm

Akseli PA1422, 8-reikäinen:

- 400/70-20 AS ET0 AS504, profiili AS, leveys 1840 mm
- 400/70-20 AS ET-50 AS504, profiili AS, leveys 1930 mm
- 500/45-20 AS ET0, profiili AS, leveys 1920 mm
- 550/45-22,5 AS ET0, profiili AS, leveys 1990 mm
- 550/45-22,5 AS ET-50, profiili AS, leveys 2080 mm
- 15.5/55 R 18 EM ET0, profiili EM, leveys 1780 mm
- 405/70 R 18 EM Alliance 608 ET0, profiili EM, leveys 1820 mm
- 405/70 R 20 EM Alliance 608 ET0, profiili EM, leveys 1829 mm
- Kaksoisrenkaat 12.5-18 MPT edessä, profiili MPT
- 340/80 R 18 ET0 Alliance Multiuse 550, profiili Multiuse, leveys 1770 mm
- 400/70 R 20 ET0 Alliance Multiuse 550, profiili Multiuse, leveys 1800 mm
- 400/70 R 20 ET-60 Alliance Multiuse 550, profiili Multiuse, leveys 1930 mm

Veden täyttö

- Vedentäyttöventtiili ilman täyttöä (renkaat edessä)
- Vedentäyttöventtiili ilman täyttöä (renkaat takana)
- Vedentäyttöventtiili ilman täyttöä (renkaat edessä ja takana)
- Vedentäyttöventtiili täytöllä (renkaat edessä)
- Vedentäyttöventtiili täytöllä (renkaat takana)
- Vedentäyttöventtiili täytöllä (renkaat edessä ja takana)

Lastauslaite

- Kuormausrinnan vaimennus

Pikakiinnikkeet

- Euro, hydraulinen
- Kramer, hydraulinen
- Volvo TPV, hydraulinen

- SMS, hydraulinen

Hydrauliikka edessä

- Työhydrauliikka (83 l/min) suuri pumpppu
- Työhydrauliikka (103 l/min) suuri pumpppu
- Suunnanvaihtventtiili, etu, 3. ohjauspiiri (3. ohjauspiiri, jossa 4 liitäntää), (käyttö: valinta katkaisimella (0-1))
- Faster-pikalitittimet 4-kertaiset - koneen puolella
- Faster-pikalitittimet 4-kertaiset – työlaitteen puolella
- Hydrauliikkaöljyn jäähdytin, lisä

Hydrauliikka takana

- Paineeton paluu takana
- kaksitoiminen hydrauliikkaliitäntä takana vaihtventtiilillä (l/min kuten 3. ohjauspiirissä edessä), (3. ohjauspiiri edessä tai takana), (käyttö: ohjaussauvakonsolin katkaisimella 0-1 + 3. ohjauspiiri)
- Hydrauliikkaliitäntä takana (51 l/min) kaksitoiminen (kaksi liitäntä) sis. erillisen ohjausventtiilin (käyttö: ohjaussauvakonsolin katkaisimella 1-0-2)
- Kaksi hydrauliikkaliitäntää takana (51 l/min) kaksitoiminen (neljä liitäntä) sis. erillisen ohjausventtiilin, (käyttö: 1 DW-liitäntä katkaisimella (1-0-2), 1 DW-liitäntä painikkeella (1-0-2), (liitäntöjä voi käyttää samanaikaisesti)

Biohydrauliikkaöljy

- Shell PANOLIN S4 HLP Synth 46 (biohydrauliikkaöljy)

Sähköliitännät edessä

- Etupistorasia 3-napainen kaksinkertaiselle toiminnolle (käyttö: 2 painikkeella ohjaussauvassa, 1. toiminto lukkiutuva, 2. toiminto painikkeella painettava)
- Etupistorasia 3-napainen kaksinkertaiselle toiminnolle (käyttö: 2 painikkeella ohjaussauvassa, 1. toiminto painikkeella painettava, 2. toiminto painikkeella painettava)
- Etupistorasia 3-napainen kaksinkertaiselle toiminnolle (käyttö: 2 painikkeella ohjaussauvassa, 1. toiminto lukkiutuva, 2. toiminto lukkiutuva)

Sähköliitännät takana

- Pistorasia takana, 7-napainen, taakse kiinnitettyjen työlaitteiden valaistus
- Takapistorasia, 3-napainen (käyttö: ohjaussauvakonsolin katkaisimella 1-0-2)

Turvallisuusvaihtoehdot

- Peruutusvaroitustilasto (äänellä)
- Ajonestolukitus (käyttö koodatulla virta-avaimella)

Muu

- Akun päävirtakytkin, 2 kytkentäpiiriä (sähköverkon ja generaattorin erottaminen akusta kahta kytkentäreittiä käyttämällä)
- Käsikäyttöinen rasvapuristin
- Häätäpakkaus (varoituskolmio/ensiapulaukku)
- Työkalusarja
- Työkalulaatikko
- Täysin automaattinen keskusvoitelujärjestelmä

Takuun pidennys*

- Economy 24 kuukautta (2500 h)
- Economy 36 kuukautta (3000 h)
- Economy 48 kuukautta (3500 h)
- Economy 60 kuukautta (4000 h)
- Premium 24 kuukautta (3000 h)
- Premium 36 kuukautta (4000 h)
- Premium 48 kuukautta (5000 h)
- Premium 60 kuukautta (6000 h)

*Takuun pidennystä Saksassa koskevia tarjouksia uudistetaan parhaillaan – lisätietoja tulossa pian.

Kustomoitu ulkoväri

- Erikoismaalaus, RAL, yksivärinen – Weidemann-punaisen sijasta
- Erikoismaalaus, RAL, monivärinen

Perävaunu ja kunnostuslaitteisto

- Perävaunun kytkentä, automaattinen

Itseliikkuvat työkonet varustettuna vetokoukulla

- Perävaunun kytkentä, automaattinen