



5035

Ładowarka kołowa

Praktyczna. Bezpieczna. Inteligentna.

Model 5035 z klasy kompaktowej Kramer jest zwrotny, ma wysoką dynamikę mocy i wąską konstrukcję. Ze względu na optymalny stosunek mocy do masy, niewielki ciężar transportowy i duży udźwóg jest to idealna pomoc na placach budowy infrastruktury drogowej, inżynierii lądowej, w ogrodnictwie i architekturze krajobrazu. Dzięki swoim wymiarom jest też przystosowany do poruszania się w niskich i wąskich drogach przejazdowych. Ze względu na szerokość zaledwie 1,26 m bez trudu możliwe są przejazdy po chodniku. Ponadto maszyna ze względu na niewielki ciężar transportowy może być transportowana również na przyczepce samochodu osobowego, dzięki czemu nie ma problemu z szybkim przejazdem do różnych miejsc zastosowania.

Tryb kierowania na przednią oś i „psi chód”: „psi chód” nie tylko pozwala na optymalne dotarcie do przeszkód, ale jednocześnie utrzymuje stałą odległość.

Wygodne wzornictwo kabiny: Szerokie wejście z dodatkową stopnicą dba o wygodne, ale przede wszystkim bezpieczne wchodzenie i wychodzenie.

Urządzenie załadownicze z kinematyką Z: Kinematyka Z umożliwi wysokie siły podnoszenia oraz siły wyrzucające, a także dokładne prowadzenie równoległe na całej wysokości. Wizualne wskazanie pozycji osprzętu dodatkowego to idealne rozwiązanie dla niedoświadczonych operatorów.

Wymowane drzwi kabiny: Duże zaprojektowane okno po prawej stronie można jak zwykle otwierać pod kątem 180° stopni. Ponadto można również tak mocno otworzyć drzwi kabiny.

Ergonomia: Nowa, zaprojektowana na początku konsola boczna posiada nie tylko wiele funkcjonalnych i ergonomicznych funkcji, ale również liczne schowki. Wszystkie ważne przełączniki znajdują się w zasięgu prawej ręki.

Dane techniczne

Standardowe dane silnika

Producent silnika	Yanmar
Moc silnika	18,5 kW
Moc silnika	25,2 KM
przy maks. liczbie obrotów	2.500 obr./min
Pojemność skokowa	1.331 cm ³
Norma emisji spalin	V

Ciężar

Pojemność łyżki (łyżka standardowa)	0,35 m ³
Obciążenie użytkowe (maks.)	570 kg
Ciężar roboczy	1.700 - 2.200 kg
Obciążenie użytkowe (S=1.25)	750 kg
Siła uciągu (maks.)	1.160 daN
Siła podnoszenia (maks.)	11,5 kN
Ciężar wywracający (łyżka standardowa)	1.200 kg
Ciężar wywracający (widły do palet)	930 kg

Ciężar wywracający (widły do palet)* 1.189 kg

Pojemności

Pojemność zbiornika paliwa	48 l
Pojemność oleju hydraulicznego	39 l

Napęd

Standardowa prędkość jazdy 0-20 km/h

Układ hydrauliczny

Hydraulika robocza, wydajność pompy (maks.) 20 l/min

Kinematyka

Kinematyka, typ Z

Układ kierowniczy

Maksymalny kąt skrętu 38 stopnie

Wartości charakterystyczne hałasu

Gwarantowany poziom hałasu LwA (kabina)	101 dB(A)
Zmierzony poziom hałasu LwA	97,4 dB(A)
Poziom ciśnienia akustycznego przy uchu kierowcy	80 dB(A)

Wymiary

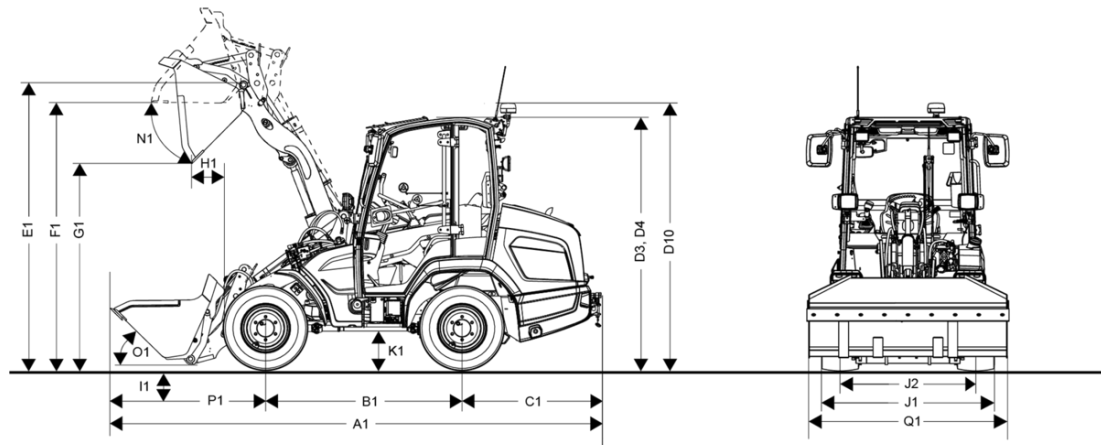

A1	Długość całkowita ze standardowym osprzętem dodatkowym	4.050 mm
B1	Rozstaw osi	1.525 mm
C1	Odległość tyłu nadwozia od tylnej osi	1.140 mm
D2	Wysokość z niskim dachem ochronnym	2.020 mm
D3	Wysokość z kabiną	2.170 mm
D4	Wysokość z opuszczoną kabiną	2.020 mm
D10	Wysokość całkowita ze światłem obrotowym	2.490 mm
E1	Maks. wysokość sworznia obrotu łyżki	2.800 mm
F1	Wysokość załadunku	2.680 mm
G1	Wysokość wysypu	2.290 mm
I1	Głębokość kopania	60 mm
J1	Szerokość całkowita	1.240 mm
J2	Szerokość gąsienic	970 mm
L1	Promień skrętu zewnętrznej krawędzi kół	2.000 mm
M1	Kąt skrętu kół	38 °
M2	Kąt obrotu	14 °
N1	Kąt wysypu przy maks. wysokości załadunku	40 °
O1	Kąt nabierania przy podłożu	43 °
P1	Odstęp od osi przedniej do wierzchołka zęba	1.390 mm
Q1	Szerokość łyżki	1.250 mm
R1	Wysokość składowania	2.630 mm