



2080T

Teleskooppipyöräkuormaajat

■ Moottorin tiedot, vakio

Moottorin valmistaja	Deutz
Moottorin tyyppi	TD 2.9 L4 S5
Sylinterit	4
Moottorin teho	45 kW
Moottorin teho	61 hv
enimmäiskierrosluvulla	2.300 r/min
Iskutilavuus	2.900 cm ³
Jäähdytysaineen tyyppi	vesi
Pakokaasustandardi	V
Pakokaasun jälkikäsitely	DOC/DPF
Keskimääräinen äänenvoimakkuuden taso LwA (ohjaamo)	98,8 dB(A)
Taattu äänenvoimakkuuden taso LwA (ohjaamo)	100 dB(A)
Ilmoitettu äänenpaineen taso LpA (ohjaamo)	74 dB(A)

■ Moottorin tiedot, vaihtoehto 1

Moottorin valmistaja	Deutz
Moottorin tyyppi	TCD 2.9 L4 S5
Sylinterit	4
Moottorin teho	55,4 kW
Moottorin teho	75 hv
enimmäiskierrosluvulla	2.300 r/min
Iskutilavuus	2.900 cm ³
Jäähdytysaineen tyyppi	vesi/syöttöilma
Pakokaasustandardi	V
Pakokaasun jälkikäsitely	DOC/DPF
Keskimääräinen äänenvoimakkuuden taso LwA (ohjaamo)	100 dB(A)
Taattu äänenvoimakkuuden taso LwA (ohjaamo)	101 dB(A)
Ilmoitettu äänenpaineen taso LpA (ohjaamo)	77 dB(A)

■ Sähkölaitteet

Käyttöjännite	12 V
Akku	100 Ah

Laturi	95 A
--------	------

■ Painot

Käyttöpaino	4.600 kg
Kaatokuorma kauhalla – kone suorassa, nostorunko vaakasuora	2.714 kg
Kaatokuorma kauhalla – kone taitettuna, nostorunko vaakasuora	2.260 kg
Kaatokuorma kauhalla – kone suorassa (ulosajettuna)	1.562 kg
Kaatokuorma kauhalla – kone taitettuna (ulosajettuna)	1.295 kg
Kaatokuorma lavahaarukalla – kone suorassa, nostorunko vaakasuora	2.383 kg
Kaatokuorma lavahaarukalla – kone taitettuna, nostorunko vaakasuora	1.999 kg
Kaatokuorma lavahaarukalla – kone suorassa (ulosajettuna)	1.455 kg
Kaatokuorma lavahaarukalla – kone taitettuna (ulosajettuna)	1.213 kg

■ Ohjaamo

Ohjaamo	Ohjaamo
---------	---------

■ Täyttömäärät

Polttoainesäiliön tilavuus	75 l
Hydrauliikkaöljysäiliön tilavuus	50 l

■ Käyttövoima

Käyttötapa	hydrostaattinen
Voimansiirto	Vetoakseli
Ajonopeudet	2
Akseli	PA 1200
Ajonopeus, vakio	0-20 km/h
Ajonopeus, vaihtoehto 1	0-28 km/h
Käyttöjarru	Hydrostaattinen voimansiirto, joka vaikuttaa kaikkiin 4 pyörään (kulumaton)
Pysäköintijarru	Voimansiirrosta kaikkiin 4 pyörään vaikuttava käyttö- ja seisontajarru
Tasauspyörästön lukitus	100% etuakseli + taka-akseli

■ Hydrauliikkajärjestelmä

Ajohydrauliikan työpaine (enint.)	450 bar
Työhydrauliikan tuotto (enint.)	57,5 (74) l/min
Työhydrauliikan työpaine (enint.)	235 bar

■ Kinematiikka

Iskusylinteri	1
Kallistussylinteri	1
Pikavaihtojärjestelmä	hydraulinen

■ Ohjaus

Ohjaustapa	Hydraulinen runkonivel
------------	------------------------

Ohjaussylinteri	1
Heilahduskulma	±12 aste

■ Lisätietoja

FSD = Kuljettajan suojakatto
DPF = Dieselhiukkassuodatin
DOC = Dieselhapetus katalysaattori
SCR = Selektiivinen katalyyttinen pelkistäminen
Kaatokuormanlaskenta standardin ISO 14397 mukaisesti

Mitat

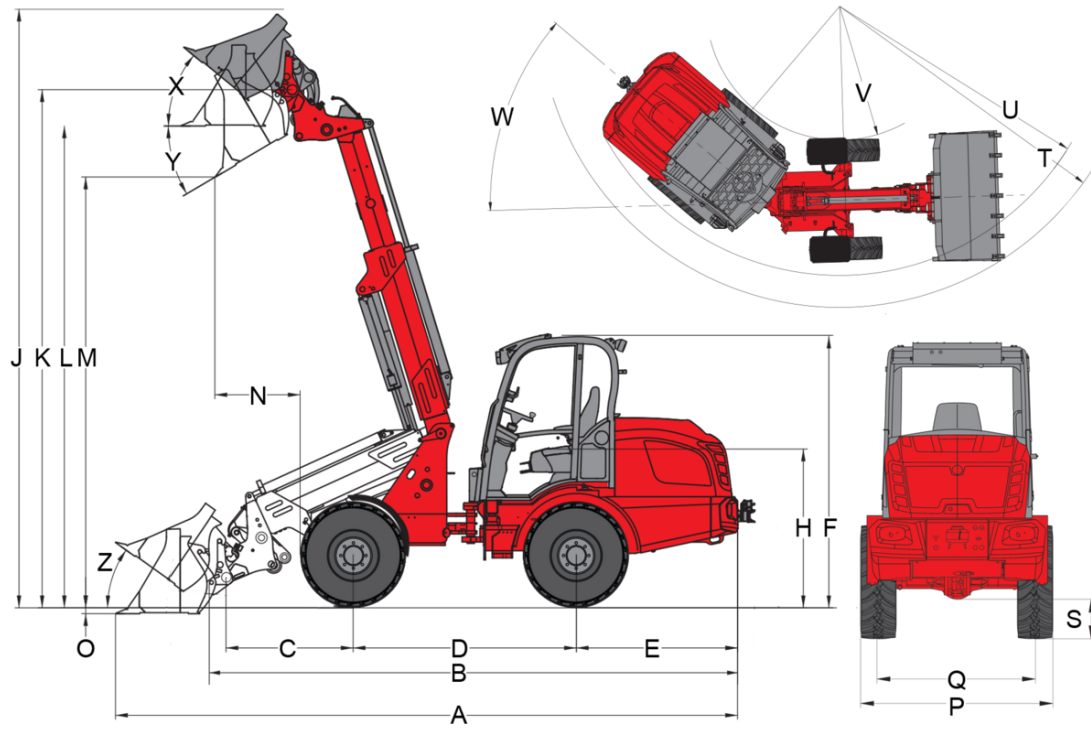

Teleskooppivarsi (Z-kinematiikka)

	Vakiovarusteet	11.5/80 - 15.3 AS ET40
A	Total length	5.500 mm
B	Total length without bucket	4.190 mm
C	Bucket pivot point (to center of axle)	680 mm
D	Wheel base	2.050 mm
E	Rear overhang	1.420 mm
F	Height with lowered operator's canopy	
	Height with operator's canopy raised	
	Height with cab lowered	2.360 mm
	Height with cab raised	2.540 mm
	Height with cab	
H	Seat height	1.430 mm
J	Total working height	5.080 mm
K	Bucket pivot point (max. lift height)	4.290 mm
L1	Load-over height telescopic arm retracted	
L	Load-over height telescopic arm extended	3.940 mm
	Load-over height	
M1	Dumping height telescopic arm retracted	
M	Dumping height	
	Dumping height telescopic arm extended	3.400 mm
N	Reach (at M)	890 mm
O	Digging depth	150 mm
P	Total width	1.410 mm
Q	Track width	1.120 mm
S	Ground clearance	300 mm
T	Maximum radius	3.830 mm
U	Radius on the outer edge	3.320 mm
V	Inner radius	1.730 mm
W	Articulation angle	45 °
X	Rollback angle at max. lift height	40 °
Y	Dumping angle	33 °
Z	Rollback angle on ground	32 °

Vakiovarusteet

Moottori

- Deutz TD 2.9 L4 S5, 45 kW / 61 hv, stage V

Renkaat

- 11.5/80-15.3 AS ET40, profiili AS, leveys 1 410 mm

Ohjausjärjestelmä

- Hydraulinen taittuva nivelohjaus, heilahduskulma 12°
- Ohjaussylinterit: 1

Voimansiirto

- Hydrostaattinen neliveto, ajosuunta valittavissa ohjaussauvalla
- Käyttöjarru: Hydrostaattinen voimansiirto, joka vaikuttaa kaikkiin 4 pyörään (kulumaton)
- Voimansiirrosta kaikkiin 4 pyörään vaikuttava keskitetty käyttö- ja seisontajarru
- Tasauspyörästölukko 100 %, sähköhydraulisesti käyttöön otettava etu- ja taka-akselille

Hydrauliikka

- 3. ohjauspiiri edessä, proportionaalinen ohjaussauvan kautta, sis. kaksoislukon
- Hydrauliikkaöljyn jäähdytin
- Paineeton paluu edessä
- Iskusylinterin kellunta-asento
- Teleskooppisylinterissä pääteasennon vaimennus (molemminpuolinen)

Ohjaamo

- Mukavuusohjaamo, 2-ovinen, matala
- Mukavuusohjaamo, lämmitys ja tuuletus
- Sivuttain kallistettava
- ROPS-/FOPS-hyväksytyt
- Turvavyöllä ja täydellä jousituksella varustettu mukavuusistuin, jonka selkänojan kulmaa voidaan muuttaa ja joka on säädettävissä pituussuunnassa ja kuljettajan painon mukaan
- Hydraulisesti esiohjattu ohjaussauva ajosuunnan kytkimellä ja integroiduilla tasauspyörästölukon ja proportionaalisen teleskooppitoiminnon painikkeilla
- Työskentelyvalonheittimet 2 edessä ja 2 takana
- Käyttötuntimittari
- Polttoaineen näyttö
- Säädettävä ohjauspyörä

Muu

- Työkalulaatikko ajoneuvon takaosassa
- Valaistuslaitteet Saksan StVZO-lain mukaisesti
- Etupistorasia 3-napainen kaksinkertaiselle toiminnolle (1. toiminto painikkeella painettava, 2. toiminto lukittuva)
- Itselukittuva kytkin

Lastauslaite

- Laskujarruventtiili (putkenrepeämän varmistus nosto- ja kallistussylinterissä)

Valaistus

- Weidemann, hydraulinen

EquipCare (telematiikka)

- EquipCare 36 kuukautta (sis. App Managerin)

Valinnaiset varusteet

Ohjaamo

- Mukavuusohjaamo, 2-ovinen, korkea
- Säilytyslokero, jossa pullonpidike (vasemmalla kuljettajan istuimen vieressä)
- DAB+-radiovalmius (antenni, kaiutin)
- DAB+-radio
- Ilmastointilaitte
- Ohjaamon pistorasia 230 V (liitäntäteho enint. 2 000 W), (toimii vain moottorin esilämmityksen ollessa kytkettynä 230 V:n verkkoon)

Kuljettajan istuin

- Istuin kangasta, istuinlämmitys (MSG 85)
- Istuin kangasta, ilmajousitus (MSG 95AL/722)
- Istuin kangasta, ilmajousitus, istuinlämmitys (MSG 95AL/732)

Valaistus

- LED-työskentelyvalonheittimet, 2 edessä 2 takana
- Majakkavalot (keltainen), (paikallisia määräyksiä on noudatettava!)

Tieliikennekäyttö - varusteet

- Erillinen käyttöluja 25 km/h
- Erillinen käyttöluja 25 km/h
- Rekisterikilven pidike

Moottori

- Turbodieselmoottori Deutz / TCD 2.9 L4 S5 DPF / 55,4 kW (75 hv) / pakokaasustandardi: taso V
- Käsikaasu
- Moottorin esilämmitys (jäähdytysvesi)
- Hydraulikkaöljyn esilämmitys 230 V

Voimansiirto ja akselit

- 28 km/h (nopeudenkorotus)
- Käsikäyttöinen ryömintämekanismi

Renkaat

- 15.0/55-17 AS ET0, profiili AS, leveys 1 600 mm
- 15.0/55-17 AS ET-40, profiili AS, leveys 1 660 mm
- 425/55 R 17 AS ET-40 Alliance 570, profiili AS, leveys 1 700 mm
- 15.5/55 R 18 EM ET0, profiili EM, leveys 1 570 mm
- 33x15.50-15 RP ET-37, nurmikkoprofiili, leveys 1 680 mm
- 12-16.5 Sure Trax ET0 BKT, profiili SureTrax, leveys 1 530 mm

Veden täyttö

- Vedentäyttöventtiili ilman täyttöä (renkaat edessä)
- Vedentäyttöventtiili ilman täyttöä (renkaat takana)
- Vedentäyttöventtiili ilman täyttöä (renkaat edessä ja takana)
- Vedentäyttöventtiili täytöllä (renkaat edessä)
- Vedentäyttöventtiili täytöllä (renkaat takana)
- Vedentäyttöventtiili täytöllä (renkaat edessä ja takana)

Lastauslaite

- Kuormausvarren vaimennus

Pikakiinnikkeet

- Euro, hydraulinen
- Matbro, hydraulinen
- Kramer, hydraulinen
- Volvo TPV, hydraulinen
- SMS, hydraulinen

Hydraulikka edessä

- Työhydraulikka (74 l/min) suuri pumppu
- Suunnanvaihtoventtiili, etu, 3. ohjauspiiri (3. ohjauspiiri, jossa 4 liitäntää), (käyttö: valinta katkaisimella (0-1))
- Faster-pikaliittimet 4-kertaiset - koneen puolella
- Faster-pikaliittimet 4-kertaiset - työlaitteen puolella
- Hydraulikkaöljyn jäähdytin, lisä

Hydraulikka takana

- Paineeton paluu takana
- kaksitoiminen hydraulikkaliitäntä takana vaihtoventtiilillä (l/min kuten 3. ohjauspiirissä edessä), (3. ohjauspiiri edessä tai takana), (käyttö: ohjaussauvakonsolin katkaisimella 0-1 + 3. ohjauspiiri)
- Hydraulikkaliitäntä takana (51 l/min) kaksitoiminen (kaksi liitäntä) sis. erillisen ohjausventtiilin (käyttö: ohjaussauvakonsolin katkaisimella 1-0-2)
- Kaksi hydraulikkaliitäntää takana (51 l/min) kaksitoiminen (neljä liitäntä) sis. erillisen ohjausventtiilin, (käyttö: 1 DW-liitäntä katkaisimella (1-0-2), 1 DW-liitäntä painikkeella (1-0-2), (liitäntöjä voi käyttää samanaikaisesti)

Biohydrauliikkaöljy

- Shell PANOLIN S4 HLP Synth 46 (biohydrauliikkaöljy)

Sähköliitännät edessä

- Etupistorasia 3-napainen kaksinkertaiselle toiminnolle (käyttö: 2 painikkeella ohjaussauvassa, 1. toiminto lukkiutuva, 2. toiminto painikkeella painettava)
- Etupistorasia 3-napainen kaksinkertaiselle toiminnolle (käyttö: 2 painikkeella ohjaussauvassa, 1. toiminto painikkeella painettava, 2. toiminto painikkeella painettava)
- Etupistorasia 3-napainen kaksinkertaiselle toiminnolle (käyttö: 2 painikkeella ohjaussauvassa, 1. toiminto lukkiutuva, 2. toiminto lukkiutuva)

Sähköliitännät takana

- Pistorasia takana, 7-napainen, taakse kiinnitettyjen työlaitteiden valaistus
- Takapistorasia, 3-napainen (käyttö: ohjaussauvakonsolin katkaisimella 1-0-2)

Lisäpaino

- Vastapaino, peruslevy (122 kg)

Turvallisuusvaihtoehdot

- Peruutusvaroituslaitteisto (äänellä)
- Ajonestolukitus (käyttö koodatulla virta-avaimella)

Muu

- Akun päävirtakytkin, 2 kytkentäpiiriä (sähköverkon ja generaattorin erottaminen akusta kahta kytkentäreittiä käyttämällä)
- Käsikäyttöinen rasvapuristin
- Häätäpakkaus (varoituskolmio/ensiapulaukku)
- Työkalusarja
- Täysin automaattinen keskusvoitelujärjestelmä

Takuun pidennys*

Economy 24 kuukautta (2500 h)

Economy 36 kuukautta (3000 h)

Economy 48 kuukautta (3500 h)

Economy 60 kuukautta (4000 h)

Premium 24 kuukautta (3000 h)

Premium 36 kuukautta (4000 h)

Premium 48 kuukautta (5000 h)

Premium 60 kuukautta (6000 h)

*Takuun pidennystä Saksassa koskevia tarjouksia uudistetaan parhaillaan – lisätietoja tulossa pian.

Kustomoitu ulkoviiri

- Erikoismaalaus, RAL, yksivärinen – Weidemann-punaisen sijasta
- Erikoismaalaus, RAL, monivärinen

Perävaunu ja kunnostuslaitteisto

- Perävaununkytkentä, automaattinen

Itseliikkuvat työkoneet varustettuna vetokoukulla

- Perävaununkytkentä, automaattinen