



KRAMER
on the safe side



8180 Hjullastare

Ett absolut maximum vad gäller prestanda.

Vår 8180 med sin extremt robusta och komfortabla konstruktion räknas som ett av flaggskeppen i 8-serien. Den rymliga förarhytten med sina ergonomiskt inrättade manöverorgan i kombination med maskinens kraftfullhet lämnar inget övrigt att önska. Den 115 kW starka motorn från Deutz ger prestanda på toppnivå.

Tekniska data

■ Motordata, Standard

Motortillverkare	Deutz
Motoreffekt	115 kW
Motoreffekt	156 PS
Cylindervolym	4.038 cm ³
Avgaskrav EU steg	V
Avgasefterbehandling	DOC / DPF / SCR

■ Vikter

Skopand volym (standardskopa)	1,80 m ³
Nyttolast (max.)	4.800 kg
Arbetsvikt	11.050 - 11.220 kg
Nyttolast (S=1.25)	4.800 kg
Nyttolast (S=1.25 förlängt lastsystem)	4.000 kg
Tipplast (standardskopa)	6.900 kg
Tipplast (pallgafflar)	6.000 kg

■ Volymer

Drivmedeltankens volym	140 l
Hydrauloljetankens volym	125 l

■ Drivsystem

Standard hastighet	0-20 km/h
Körhastighet Tillval 1	0-30 km/h
Körhastighet Tillval 2	0-40 km/h

■ Kinematik

Kinematik, typ	PZ
----------------	----

■ Styrning

Styrutslag maximalt	40 Grad
---------------------	---------

■ Karakteristiska bullervärden

Garanterad bullerexponering LwA (förarhytten)	102 dB(A)
Buller, uppmätt, LwA	100,7 dB(A)
Ljudtryck vid förarplats	70 dB(A)

Mått

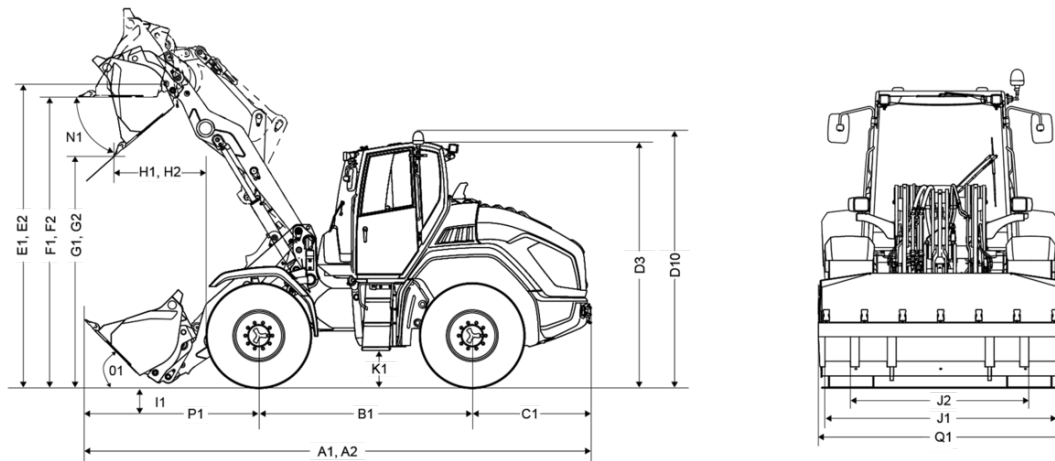

A1	Total längd med påbyggnadsredskap	6.550 mm
A2	Total längd med standardredskap / förlängt lastsystem	6.995 mm
B1	Hjulbas centrum	2.620 mm
C1	Bakre överhäng	1.520 mm
D3	Höjd med förarhytt	3.010 mm
D10	Total höjd med roterande varningsljus	3.175 mm
E1	Maximal höjd skopvridpunkt	3.760 mm
E2	Maxhöjd skopans vridpunkt / förlängt lastsystem	4.200 mm
F1	Lasthöjd	3.520 mm
F2	Lasthöjd / förlängt lastsystem	3.950 mm
G1	Tipphöjd	2.695 mm
G2	Tipphöjdt / förlängt lastsystem	3.210 mm
H1	Tippavstånd	1.172 mm
H2	Tippavstånd / förlängt lastsystem	1.300 mm
I1	Grävdjup	150 mm
J1	Total bredd	2.500 mm
J2	Bandbredd	1.955 mm
K1	Markfrigång	445 mm
L1	Vändradie hjulytterkant	3.865 mm
M1	Styrvinkel	40 °
M2	Pendelvinkel	24 °
N1	Tippningsvinkel vid maximal lyfthöjd	45 °
O1	Tippningsvinkel på marken	41,5 °
P1	Avstånd från framaxelns mitt till kuggspetsen	2.607 mm
Q1	Skopbredd	2.500 mm
R1	Staplingshöjd	3.605 mm
R2	Staplingshöjd / förlängt lastsystem	4.055 mm