



## KL25.5e

### Wielladers

Geen emissie maar toch volledig vermogen

De elektrisch aangedreven wiellader KL25.5e is uitgerust met een lithium-ionaccu van 96 Volt, die een looptijd van maximaal 4 uur zonder tussentijds opladen mogelijk maakt. De wiellader biedt bovendien compacte afmetingen, alsook een stapellaadvermogen van 2.800 kilogram. Met de volledig elektrische KL25.5e spelen CO<sub>2</sub>-emissies, roetdeeltjes of geluidsemisies geen rol meer bij uw dagelijkse werkzaamheden. De KL25.5e werkt lokaal emissievrij en spaart daarmee zowel mens, dier als milieu en weet ook te scoren op de punten efficiëntie en winstgevendheid.

**Laden:** een geïntegreerde lader met maximaal 9 kW maakt snel laden mogelijk

**Uitlaatgasemissies:** geen lokale uitlaatgasemissies en een duidelijk gereduceerd geluidsniveau

**Accutechnologie:** Krachtige lithium-ionaccu van 96 Volt met een eigen capaciteit van 37,5 kWh

**Laadvermogen van de bak:** compacte afmetingen met een stapellaadvermogen van 2.800 kilogram

**Bedrijfskosten:** lagere onderhoudskosten in vergelijking met conventionele dieselaandrijving

## Technische gegevens

### ■ Elektromotor

Motor rijaandrijving	23,2 kW
Werkhydraulica motor	25,2 kW

### ■ Gewichten

Bakinhoud (standaardbak)	0,65 m <sup>3</sup>
Bedrijfsgewicht	3.855 - 4.160 kg
Laadvermogen (S=1,25)	1.750 kg
Hijskracht (max.)	32,8 kN
Kieplast (standaardbak)	2.800 kg

### ■ Inhoud tanks

Tankinhoud hydraulische olie	40 l
------------------------------	------

### ■ Aandrijfsysteem

Rijsnelheid standaard	0-20 km/u
-----------------------	-----------

### ■ Hydraulische installatie

Werkhydraulica pompcapaciteit (max.)	54,5 l/min
--------------------------------------	------------

### ■ Kinematiek

Kinematiektype	P-Kinematik
----------------	-------------

### ■ Besturing

Stuurinslag max.	38 graden
------------------	-----------

### ■ Ruiskarakteristiekwaarden

Gegarandeerd geluidsniveau LwA (cabine)	87 dB(A)
Gemeten geluidsniveau LwA	84,7 dB(A)
Geluidsdrumniveau bij het oor van de bestuurder	71 dB(A)

## Afmetingen

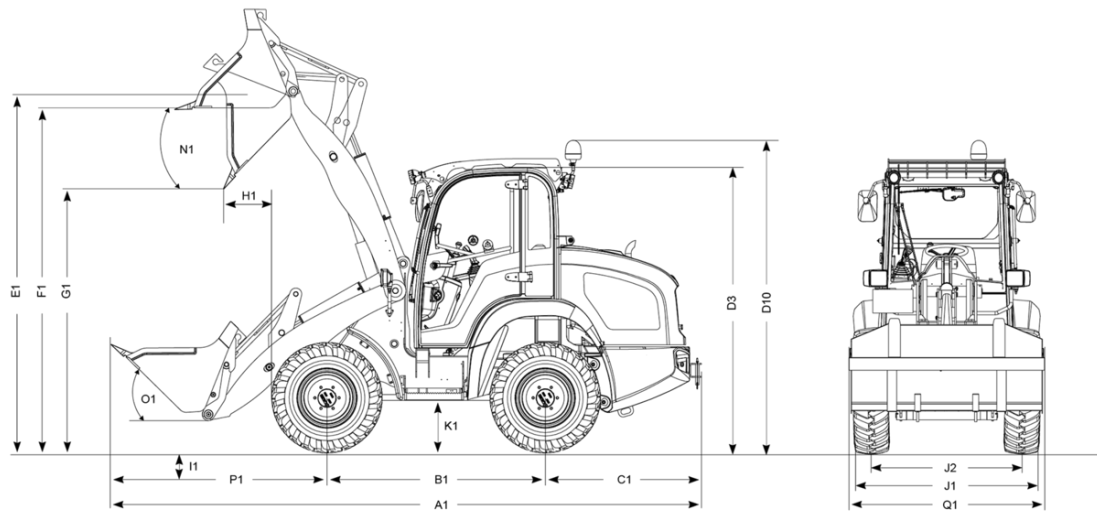

A2	Totale lengte met standaardaanbouwdeel/verlengd laadsysteem	5.350 mm
A1	Totale lengte met standaard aanbouwdeel	5.110 mm
B1	Wielbasis midden	1.850 mm
C1	Overhangend achterdeel	1.235 mm
D3	Hoogte met cabine	2.380 mm
D5	Hoogte cabine met beschermtralis	2.450 mm
D10	Totale hoogte met zwaailichten	2.570 mm
E1	Max. hoogte draaipunt bak	3.017 mm
E2	Max. hoogte draaipunt bak/verlengd laadsysteem	3.280 mm
F1	Overlaadhoogte	2.850 mm
F2	Overlaadhoogte/verlengd laadsysteem	3.080 mm
G1	Stortheogte	2.320 mm
G2	Stortheogte/verlengd laadsysteem	2.590 mm
H1	Stortbreedte	330 mm
H2	Stortbreedte/verlengd laadsysteem	420 mm
I1	Schraapdiepte	110 mm
J1	Totale breedte	1.600 mm
J2	Spoorbreedte	1.284 mm
K1	Bodemvrijheid	265 mm
L1	Draaicirkel buitenkant wielen	2.505 mm
M1	Stuurhoekinslag	38 °
M2	Pendelhoek	16 °
N1	Uitkiephoek bij max. hefhoogte	42 °
O1	Inkiephoek op bodem	48 °
P1	Afstand midden vooras tot spitspunt	1.840 mm
Q1	Bakbreedte	1.650 mm
R1	Stapelhoogte	2.800 mm