



DW10 Raddumper

Kompakt, kraftvoll, sicher - höchste Leistung auf kleinstem Raum

Der DW10 setzt Maßstäbe in der Kompaktklasse und bietet alles, was für effizientes Arbeiten unter anspruchsvollen Bedingungen nötig ist. Mit seiner leistungsstarken Motorisierung und hohen Zugkraft meistert der Dumper auch schweres Gelände und sorgt durch sein Knickpendelgelenk und eine optionale breitere Variante für maximale Standsicherheit – selbst auf unebenem Untergrund. Sicherheit steht bei diesem Modell im Mittelpunkt: Mit modernen Sicherheitsfeatures und einem neuen Bedienkonzept, das auf Joystick-Steuerung basiert, ist die Handhabung sowohl einfach als auch sicher. Die Joystick-Bedienung vereinfacht alle wichtigen Steuerungsfunktionen und ermöglicht dem Bediener volle Kontrolle bei geringem Kraftaufwand. Dank seiner kompakten Bauweise und flexiblen Wendigkeit ist dieser 1-Tonnen-Dumper die ideale Lösung für enge Baustellen und Arbeitsflächen, die hohe Leistungsansprüche stellen.

Highlights

- Joystick-Bedienung
- Hill-Hold Funktion
- Sehr hohe Sicherheitsvorkehrungen
- Hohe Geländegängigkeit und maximale Standsicherheit
- Hydrostatischer Allradantrieb

Technische Daten

Hydraulik

Arbeitsdruck Hydraulik	175,0 bar
Hydraulikpumpe	Außenzahnradpumpe
Fördermenge	24,0 l/min

Mechanische Leistungsangaben

Fahrgeschwindigkeit	15,0 km/h
---------------------	-----------

Mechanische Angaben

Länge	3.133,0 mm
Breite	1.194,0 mm
Höhe	2.723,0 mm
Nutzlast	1.000,0 kg
Mulde	Hochkippmulde
Muldeninhalt gestrichen	415,0 l
Muldeninhalt gehäuft	525,0 l
Muldeninhalt Wassermaß	280,0 l
Pendelwinkel max.	15,0 °
Betriebsgewicht (min.-max.)	1.232,0 - 1.278,0 kg

Verbrennungsmotor

Kühlung	Wasserkühlung
Motortyp	Dieselmotor
Zylinder	3,0
Hubraum	1.116,0 cm ³
Kraftstofftyp	Diesel EN 590
Nennleistung	18,9 kW
Nenn Drehzahl	3.550,0 1/min
Abgasgrenzwerte	EU Stage V
Starterbatterie Spannung	12,0 V
Motorhersteller	Yanmar
Motorbezeichnung	3TNV76-UDWN

Umweltkenndaten

Schalleistung LWA, garantiert	99,0 dB(A)
Schalleistung LWA (Norm)	2000/14/EG

Betriebsstoffe

Kraftstofftank Inhalt	25,0 l
-----------------------	--------

■ Fahrwerk

Wenderadius	3.000,0 mm
Knickwinkel	36,0 °
Fahrtrieb	Schrägscheibenmotor

Hydraulikpumpe

Axialkolbenpumpe

Fördermenge

84,0 l/min

■ Transport und Lagerung

Transportgewicht

1.137,0 - 1.182,0 kg

Abmessungen

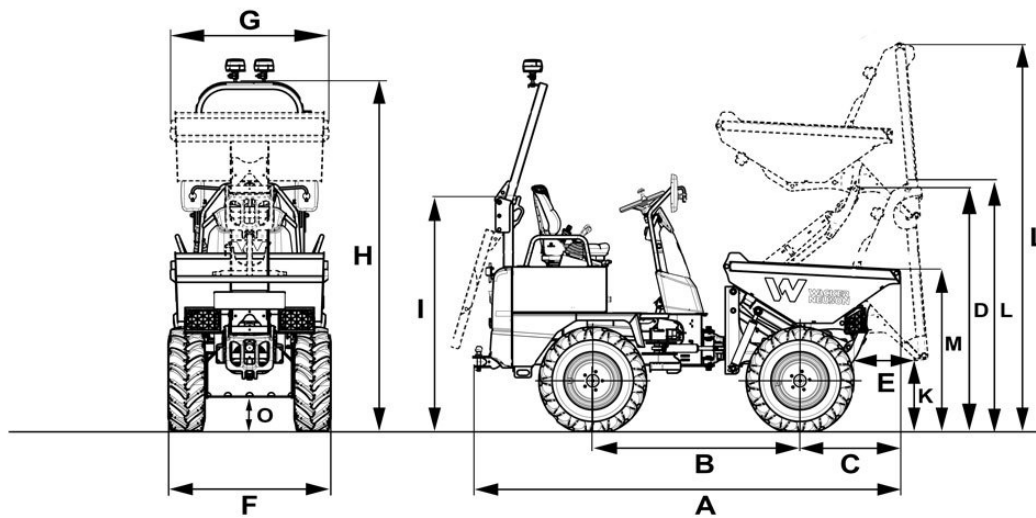

		Standardreifen	Breitbereifung
A	Gesamtlänge	3.133 mm	
B	Radstand	1.520 mm	
C	Hecküberhang	761 mm	
D	Überladehöhe Hochkippmulde angehoben	1.755 mm	
E	Ausschüttweite	491 mm	
F	Breite Fahrzeug	1.194 mm	1.314 mm
G	Breite Mulde	1.194 mm	
H	Höhe ROPS	2.585 mm	
I	Höhe ROPS gekippt	1.729 mm	
J	Höhe Frontkante der Mulde	545 mm	
L	Ausschütthöhe max.	1.851 mm	
	Ausschütthöhe max., Hochkippmulde angehoben	2.883 mm	
M	Muldenhöhe	1.186 mm	
O	Bodenfreiheit	246 mm	