



DW50

Kolesový dumper

Optimalizovaný pre maximálnu bezpečnosť a výkon

DW50 sa vyznačuje optimalizovaným tvarom korby pre ešte väčší objem vody a minimalizovaným rizikom poškodení pri nakládke a vykládke lyžicou rýpadla, ako aj množstvom detailov, ktoré ho nechajú vyniknúť z hľadiska komfortu a bezpečnosti. Operátor profituje z mnohých, čiastočne aj uzamykateľných odkladacích možností a bezpečnostných funkcií ako kamery v oboch smeroch jazdy, LED koncové svetlá vrátane dynamických smeroviek, ako aj tempomatu a veľkého prehľadného displeja. Bezpečná práca je tak zábavou.

Najdôležitejšie informácie

- Monitorovanie bezpečnostného pásu
- Robustná mreža korby
- LED koncové svetlá vrátane dynamických smeroviek
- Funkcia Auto-Stop
- Active Sense Control

Technické údaje

Hydraulika

Pracovný tlak hydrauliky	220,0 bar
Hydraulické čerpadlo	ZRP
Dopravované množstvo	58,0 l/min
Objem nádrže	40,0 L

Mechanické výkonové údaje

Rýchlosť pojazdu	25,0 km/h
Rýchlosť pojazdu (voliteľná možnosť)	28,0 km/h

Mechanické údaje

Dĺžka	4.412,0 mm
Šírka	1.905,0 mm
Výška	2.813,0 mm
Užitočné zataženie	5.000,0 KG
Objem korby plnej po okraj	2.000,0 L
Objem navršenej korby	2.650,0 L
Objem korby vodná miera	1.320,0 L
Uhol výkyvu max.	15,0 °
Prevádzková hmotnosť (min.-max.)	3.235,0 - 3.642,0 KG

Spaľovací motor

Chladenie	Vodné chladenie
Typ motora	Turbodieselový motor

Valce	3,0
Zdvihový objem	2.200,0 cm ³
Typ paliva	HVO EN15940
Objem nádrže	60,0 L
Menovitý výkon	44,5 kW
Menovité otáčky	2.300,0 1/min
Výrobca motora	Deutz
Označenie motora	TD 2.2 L3

Environmentálne parametre

Akustický výkon LWA, zaručený	101,0 dB(A)
-------------------------------	-------------

Podvozok

Polomer otáčania	4.280,0 mm
Uhol ohybu	37,0 °
Pohon pojazdu	Hydrostatika 4WD
Hydraulické čerpadlo	Axiálne piestové čerpadlo
Pracovný tlak hydrauliky	470,0 bar
Dopravované množstvo	123,0 l/min
Pneumatiky	12.5-18/16 MPT-01

Preprava a skladovanie

Prepravná hmotnosť	3.106,0 KG
--------------------	------------

Dostupné motory

■ 55,4 kW Dieselový motor (Stage 5)

Chladenie	Vodné chladenie
Typ motora	Turbodieselový motor s plniacim vzduchom
Valce	4
Zdvihový objem	2.925 cm ³
Menovitý výkon	55,4 kW
Menovité otáčky	2.300 1/min
Napätie batérie štartéra	12 µg/l
Výrobca motora	Deutz
Označenie motora	TD2.9 L4
Zdvih	110 mlai

Vrtanie	92 mlai
---------	---------

■ 44,5 kW Dieselový motor (Stage 5)

Chladenie	Vodné chladenie
Typ motora	Turbodieselový motor
Valce	4
Zdvihový objem	2.200 cm ³
Menovitý výkon	44,5 kW
Menovité otáčky	2.300 1/min
Napätie batérie štartéra	12 µg/l
Výrobca motora	Deutz
Označenie motora	TD 2.2 L3

Rozmery

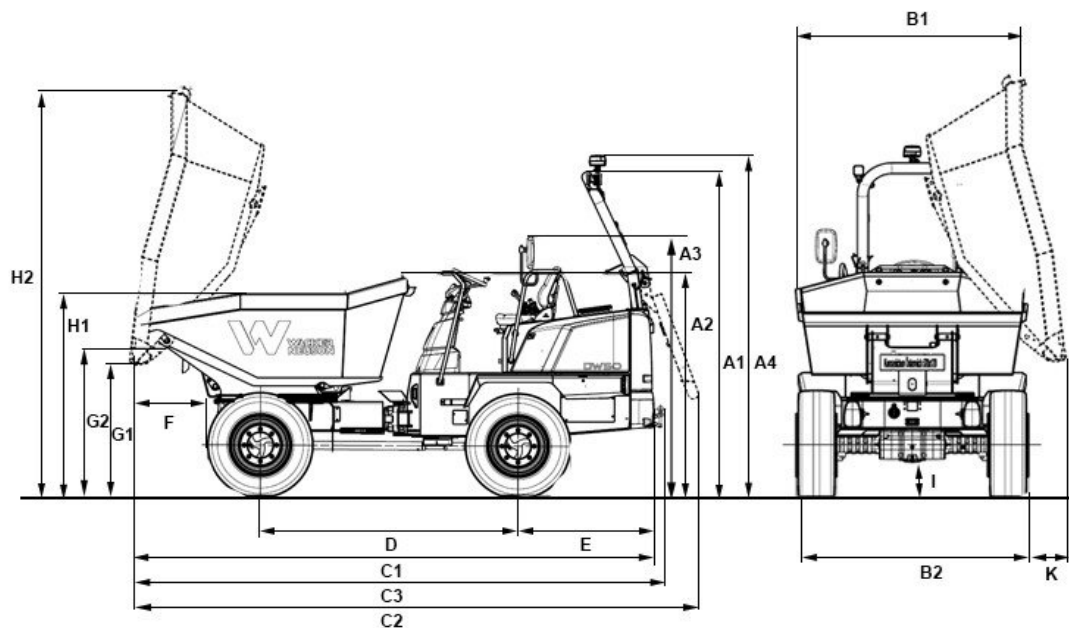

A1	Výška ROPS	2.813 mm
A2	Výška ROPS sklopený	1.974 mm
A3	Výška nad stanovištom obsluhy	2.189 mm
A4	Výška ROPS s otáčavým výstražným svetlom	2.924 mm
B2	Šírka vozidlo	1.926 mm
B1	Šírka korba	1.926 mm
C1	Celková dĺžka ROPS	4.412 mm
C2	Celková dĺžka ROPS sklopený	4.790 mm
C3	Celková dĺžka s ťažným zariadením	4.498 mm
D	Rázvor	2.190 mm
E	Presah zadnej časti	1.157 mm
F	Výsypná vzdialenosť	570 mm
G1	Výsypná výška max.	1.141 mm
G2	Nakladacia výška	1.291 mm
H1	Výška korby	1.747 mm
H2	Výška korby sklopená	3.509 mm
I	Svetlá výška	312 mm
	Uhol vyklopenia	48 °
K	Výsypná vzdialenosť bočne	316 mm